

ESPAÑOL

Por medio de la presente, Fábricas Agrupadas de Muñecas de Onil S.A., declara que el producto especificado en este manual, cumple con los requisitos esenciales y cualesquiera otras disposiciones aplicables o exigibles de la Directiva 2014/53/UE. Para más información consulte nuestra página web: www.famosa.es

ENGLISH

Hereby, Fábricas Agrupadas de Muñecas de Onil S.A., declares that this product is in compliance with the essential requirements and other relevant provisions of Directive 2014/53/UE. For more information please see our website: www.famosa.es

FRANÇAIS

FábricasAgrupadas de Muñecas de Onil, S.A. déclare par la présente que le produit décrit dans ce manuel est conforme aux exigences essentielles et à toutes autres dispositions applicables ou requises par la Directive 2014/53/UE. Pour plus d'informations, veuillez consulter notre site web : www.famosa.es

PORTUGUÊS

Fábricas Agrupadas de Bonecas de Onil S.A declara que este produto especificado no manual cumpre os requisitos essenciais e quaisquer outras disposições aplicáveis ou exigíveis da Directiva 2014/53/UE. Para mais informações contacte a nossa página web: www.famosa.es

DEUTSCH

Anhand dieses Schreibens erklärt die Firma FábricasAgrupadas de Muñecas de Onil S.A., dass das in dieser Anleitung erläuterte Erzeugnis die wesentlichen Anforderungen und alle sonstigen Vorgaben der Richtlinie 2014/53/UE. erfüllt.Weitere Informationen finden Sie auf unserer Webseite www.famosa.es

NEDERLANDS

Hierbij verklaartFábricasAgrupadas de Muñecas de Onil S.A. dat het product dat in deze handleiding is beschreven, voldoet aan de essentiële vereisten en andere bepalingen van de Richtlijn 2014/53/UE. die van toepassing of verplicht zijn. Raadpleeg voor nadere informatie onze website: www.famosa.es

ITALIANO

Con la presente, FábricasAgrupadas de Muñecas de Onil, S.A. dichiara che il prodotto descritto nel manuale rispetta i requisiti essenziali e qualunque altra disposizione applicabile o esigibile dalla Direttiva 2014/53/UE. Per ulteriori informazioni, consultare il nostro sito web: www.famosa.es

POLSKI

Na mocy niniejszej deklaracji przedsiębiorstwo FábricasAgrupadas de Muñecas de Onil S.A. oświadcza, że produkt wymieniony w niniejszej instrukcji obsługi spełnia podstawowe wymogi oraz wszelkie inne przepisy egzekwowlne lub mające zastosowanie do niniejszego produktu, zebrane w Dyrektywie 2014/53/UE. Aby uzyskać więcej informacji, odwiedź naszą stronę internetową: www.famosa.es

DANSK

Med henværende erklærer fabrikanterne forenet i aktieselskabet ”FábricasAgrupadas de Muñecas de Onil S.A.”, at produktet, der er omtalt i denne vejledning, opfylder de grundlæggende krav og alle øvrige relevante bestemmelser, indeholdt i EU-Direktiv 2014/53/UE. For mere information henvises der til vores hjemmeside: www.famosa.es

SVENSKA

Härmed förklarar Fábricas Agrupadas de Muñecas de Onil S.A. att den produkt som beskrivs i denna bruksanvisninguppfyller de grundläggande kraven och alla andra tillämpliga krav enligt Direktiv 2014/53/UE. För mer information besök vår webbsida: www.famosa.es

NORSK

Fábricas Agrupadas de Muñecas de Onil S.A. erklærer herved at produktet som omtales i denne bruksanvisningen oppfyller de grunnleggende kravene og alle andre gjeldende forskrifter iht. direktiv 2014/53/UE. Du finner mer informasjon på nettsidene våre: www.famosa.es

SUOMI

Valmistaja FábricasAgrupadas de Muñecas de Onil S.A vakuuttaa, että tässä ohjekirjassa määritely tuote täyttää direktiivin 2014/53/UE keskeiset vaatimukset ja mitkä tahansa muut sovellettavat vai vaadittavat määräykset. Lisätietoja varten käy www-sivullamme: www.famosa.es

ČESKÝ

Prostřednictvím tohoto dokumentu společnost, Fábricas Agrupadas de Muñecas de Onil S.A., prohlašuje, že výrobek popsáný v tomto manuálu splňuje veškeré požadavky a ustanovení vyplývající ze Směrnice 2014/53/UE. Pro další informace navštivte naši webovou stránku: www.famosa.es

ROMÂNĂ

Prin prezenta, Fábricas Agrupadas de Muñecas de Onil S.A., declară că produsul specificat în acest manual îndeplinește cerințele esențiale și toate celelalte dispoziții aplicabile sau exigibile conținute în Directiva 2014/53/UE. Pentru mai multe informații consultați pagina noastră web: www.famosa.es

ΕΛΛΗΝΙΚΑ

Με την παρούσα, η εταιρεία FábricasAgrupadas de Muñecas de Onil S.A., δηλώνει ότι το προϊόν που αναφέρεται στο παρόν εγχειρίδιο, πληροί τις ουσιώδεις απαιτήσεις και τις λοιπές σχετικές εφαρμοσίμες διατάξεις της οδηγίας 2014/53/UE. Για περισσότερες πληροφορίες δείτε την ιστοσελίδα μας: www.famosa.es

SLOVENSKÝ

Týmto vyhlásením spoločnosť Fábricas Agrupadas de Muñecas de Onil S.A.vyhlasuje, žeproduktuvedený v tomtoanávodespĺňázákladnépožiadavky a ďalšienariadeniavyžadované a ukladanésmernicou 2014/53/UE. Viacinformáciínájdete na našejinternetovejstránke: www.famosa.es

РУССКИЙ

Настоящим «Fábricas Agrupadas de Muñecas de Onil» S.A. заявляет о том, что продукт, описанный в настоящем руководстве, соответствует основным требованиям и другим соответствующим положениям закона 2014/53/UE. Для получения более подробной информации посетите наш веб-сайт: www.famosa.es

TÜRKÇE

İş bu belgeyle Fábricas Agrupadas de Muñecas de Onil S.A., bu kilavuzda açıklanan ürünün 2014/53/UE yönetmeliği uyarınca gerekli tüm yükümlülükleri yerine getirdiğini beyan eder.

Daha fazla bilgi için internet sayfamıza bakınız: www.famosa.es

من خلال هذا البيان، تعلن شركة فابريكاس أغروباداس دي مونيكوس دي أونيل، إي. إيه. أن المنتج المحدد الوارد في هذا الدليل، يفي بالشروط الأساسية وبأي تدابير أخرى تنطبق عليه أو مطلوبة في إرشاد الاتحاد الأوروبي رقم . 2014/53/UE للمزيد من المعلومات قم باستشارة صفحتنا الويب : **www.famosa.es**

FEBER	FEBER es una marca propiedad de: FEBER is a trademark of: FEBER est une marque déposée appartenant à: A FEBER é uma marca propriedade da: Die Marke FEBER ist Eigentum von: Het merk FEBER is eigendom van: FEBER è una marca proprietà di: FEBER jest znakiem towarowym należącym do: FEBER er et registreret varemærke fra: FEBER är ett märke som tillhör: FEBER er et merke som tilhører: FEBER-tuotemerkkin omistaa : FEBER je značkou ve vlastnictví společnosti: FEBER este o marcă proprietate: Η FEBER είναι μια μάρκα ιδιοκτησίας της: FEBER je ochranná známka spoločnosti: Владельцем торговой марки FEBER является компания: FEBER, FAMOSA ya ait bir markadır. "فیبیر" علامه ملوکه مجموعه "فاموسا"		Fábricas Agrupadas de Muñecas de Onil, S.A., Edificio FAMOSA Polígono Industrial " Las Atalayas " C/ Del Franco S/N 03114 Alicante - España	FABRICADO EN ESPAÑA MADE IN SPAIN FABRIQUE EN ESPAGNE FABRICADO EM ESPANHA HERGESTELLT IN SPANIEN WERD IN SPANJE GEFABRICEER FABBRICATA IN ESPAGNA WYPRODUKOWANO W HISPANII FREMSTILLET I SPANIEN TILVERKAD I SPANIEN PRODUSERT I SPANIA VALMISTETU ESPANJASSA VYROBENO VE SPANEĽSKU FABRICAT IN SPANIA KATAZKEVYZETAI STHN EPIANIA VYROBENE V SPANEĽSKU СДЕЛАНО В ИСПАНИИ ISPANYADA ÜRETILMİSTİR صنع في إسبانيا.
--------------	---	---	---	---



ASTON MARTIN DB10

6V Electric Car

Aston Martin, the Aston Martin Wings logo and the model name DB10 are trademarks owned, licensed or used by Aston Martin Lagonda Limited. All rights reserved. *007™* and related James Bond Trademarks © 1962-2016 Danjaq, LLC and United Artists Corporation. *007™* and related James Bond Trademarks are trademarks of Danjaq, LLC. All Rights Reserved. 2016 © EDN Productions Limited and Danjaq, LLC. All rights reserved.

Coche eléctrico • Electric car • Voiture électrique • Carro eléctrico • Elektroauto • Elektrische auto Macchina elettrica • Samochód elektryczny • Elektrisk bil • Elbi • Elektrisk bil • Sähköauto • Elektrický auto • Maşină electrică • Ηλεκτρικό αυτοκίνητο • Elektrický auto • Электрическая машина • Elektrikli araba • سيارة كهربائية

			6V				
¡ADVERTENCIA! WARNING! ATTENTION! ATENÇÃO! ACHTUNG! WAARSCHUWING! AVVERTENZA! OSTRZEŻENIE! ADVARSEL! VARNING! ADVARSEL! VAROITUS! UPOZORNENÍ! AVERTISMENT! ΠΡΟΕΙΔΟΠΟΙΗΣΗ! UPOZORNENIE! ВНИМАНИЕ! UYARI! حذیر! العمر الموصى به	EDAD RECOMENDADA: RECOMMENDED AGE: ÂGE RECOMMANDÉ: IDADE RECOMENDADA: EMPFOHLENES ALTER: AAN TE BEVELEN LEEFTIJD: ETÀ RACCOMANDATA: ZALECANY WIEK: ANBEFALET ALDER: REKOMMENDERAD ÅLDER: ANBEFALT ALDER: SUOSITELTU IKÄ: VHDODNÝ VEK: VÁRSTÁ RECOMANDATĂ:AN ΠΡΟΤΕΙΝΟΜΕΝΗ ΗΛΙΚΙΑ: ODPORUCANY VEK: РЕКОМЕНДОВАНИЙ ВОЗРАСТ: ÖNERILEN YAŞ: 2+ حذیر! العمر الموصى به	AÑOS YEARS ANS ANOS JAHRE JAAR ANNI ANNI WIEK ÅR ÅR ÅR VUOTTA ROKY ANI ΧΡΟΝΟΝ ROKY ЛЕТ YAŞ 2+ سنوات	TIEMPO DE JUEGO: RUNNING TIME: DURÉE DE FONCTIONNEMENT: TEMPO DE JOGO: SPIELZEIT: RUTTIJD: TEMPO DI GIOCO: CZAS ZABAWY: SPILLETID: SPELTID: SPILLETID: PELLIAIKA: DOBA HRY: DURATA JOCULUI: ΔΙΑΡΚΕΙΑ ΖΩΗΣ ΠΑΙΧΝΙΔΙΟΥ: CAS HRY: ПРОДОЛЖИТЕЛЬНОСТЬ ИГРЫ: OYUN SÜRESİ: 60'  (APPROX.) (تقریباً) مدة اللعب: (تقریباً)	¡ADVERTENCIA! WARNING! ATTENTION! ADVERTENCIA! ACHTUNG! WAARSCHUWING! AVVERTENZA! OSTRZEŻENIE! ADVARSEL! VARNING! ADVARSEL! VAROITUS! UPOZORNENÍ! AVERTISMENT! ΠΡΟΕΙΔΟΠΟΙΗΣΗ! UPOZORNENIE! ВНИМАНИЕ! UYARI! حذیر! الثقل الأقصى الموصى به	PESO MÁXIMO RECOMENDADO: RECOMMENDED MAXIMUM WEIGHT: POIDS MAX. RECOMMANDÉ: PESO MÁXIMO RECOMENDADO: EMPFOHLENES GEWICHT: MAXIMUM AANBEVOLEN GEWICHT: PESO MASSIMO RACCOMANDATO: MAKSYMALNA ZALECANA WAGA: MAKSIMUM ANBEFALET VÆGT: HÖGST REKOMMENDERAD VIKT: VEILEDENDE MAKSIMUMSVÆKT: SUOSITELTU ENIMMÄSPAINO: MAXIMÁLNI DOPORUČENÁ HMOTNOST: GREUTATE MAXIMĂ RECOMANDATĂ: ΜΕΓΙΣΤΟ ΠΡΟΤΕΙΝΟΜΕΝΟ ΒΑΡΟΣ: MAXIMALNA ODPORUCANA HMOTNOST: МАКСИМАЛЬНИЙ РЕКОМЕНДОВАНИЙ ВЕС: ÖNERILEN AZAMI AĞIRLIK: 30 kg 66 lb 		

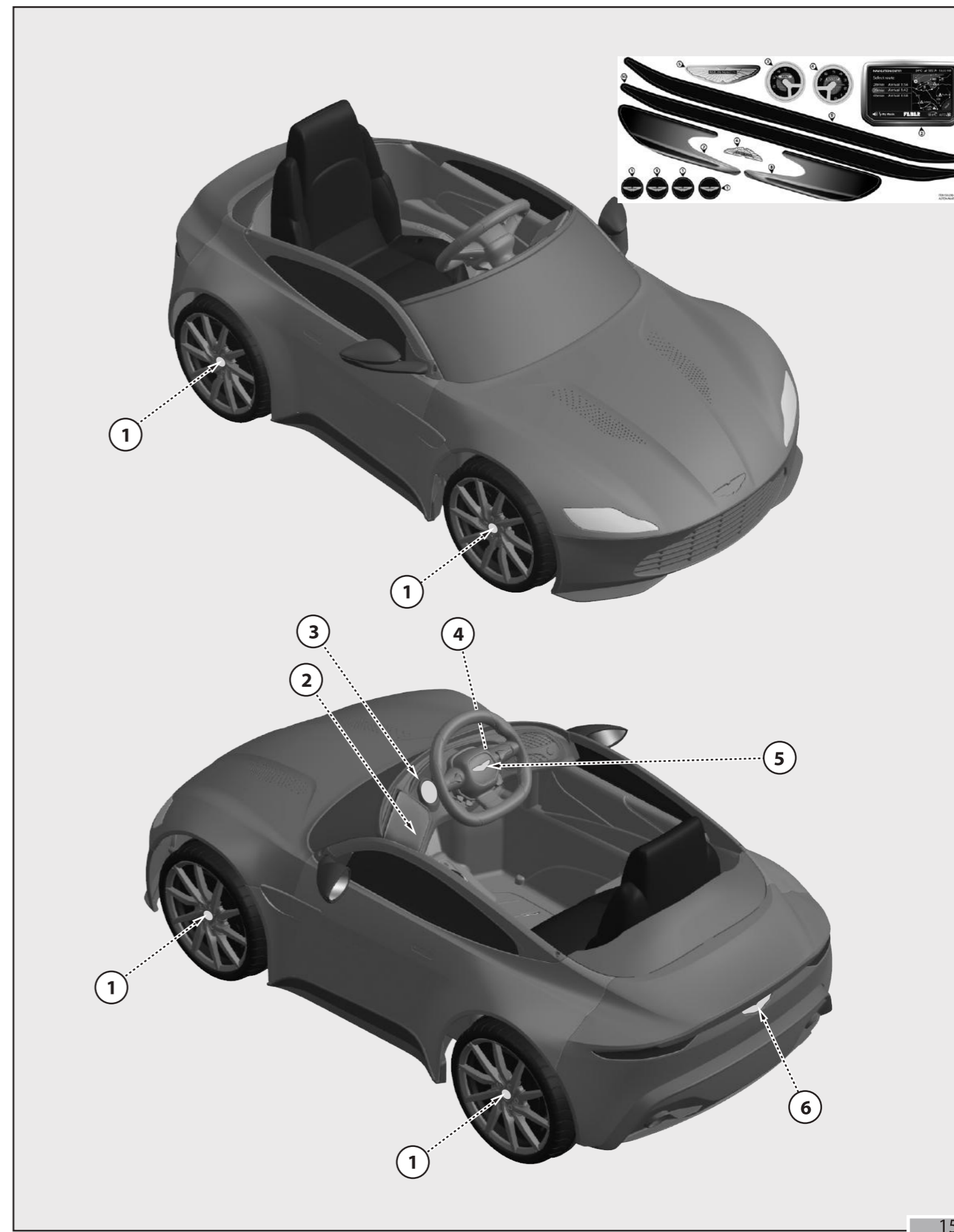
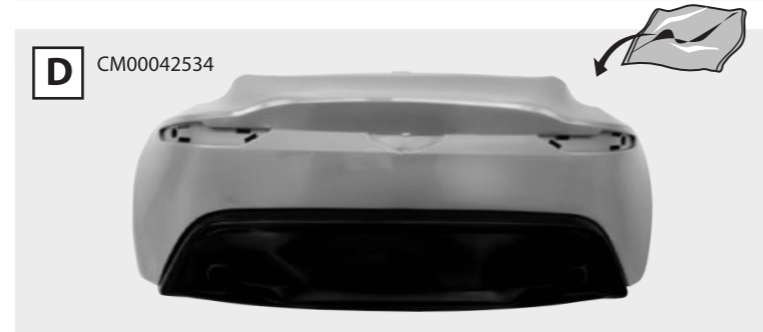
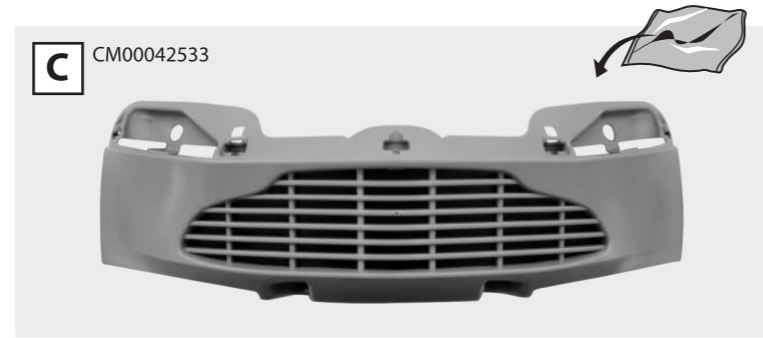
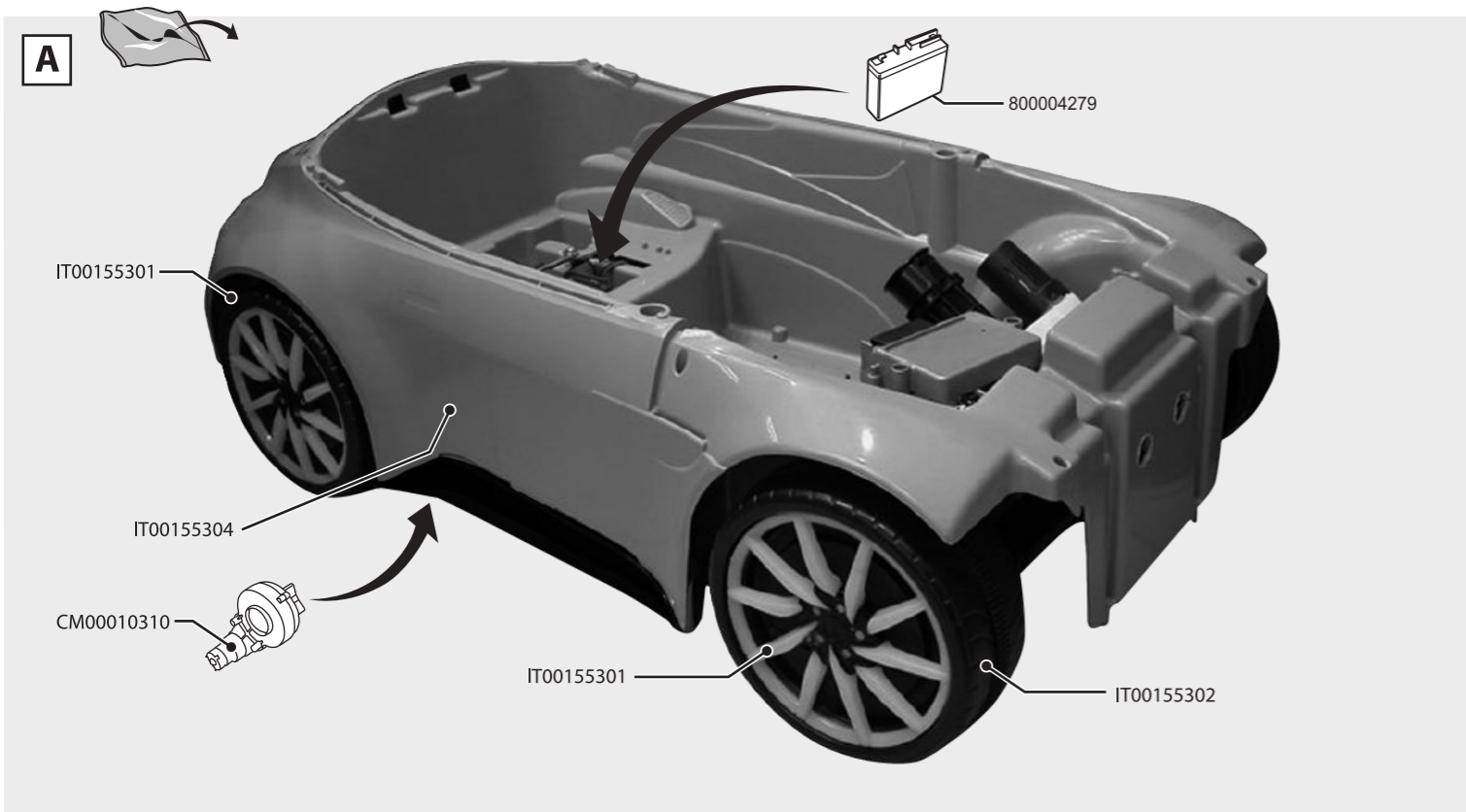

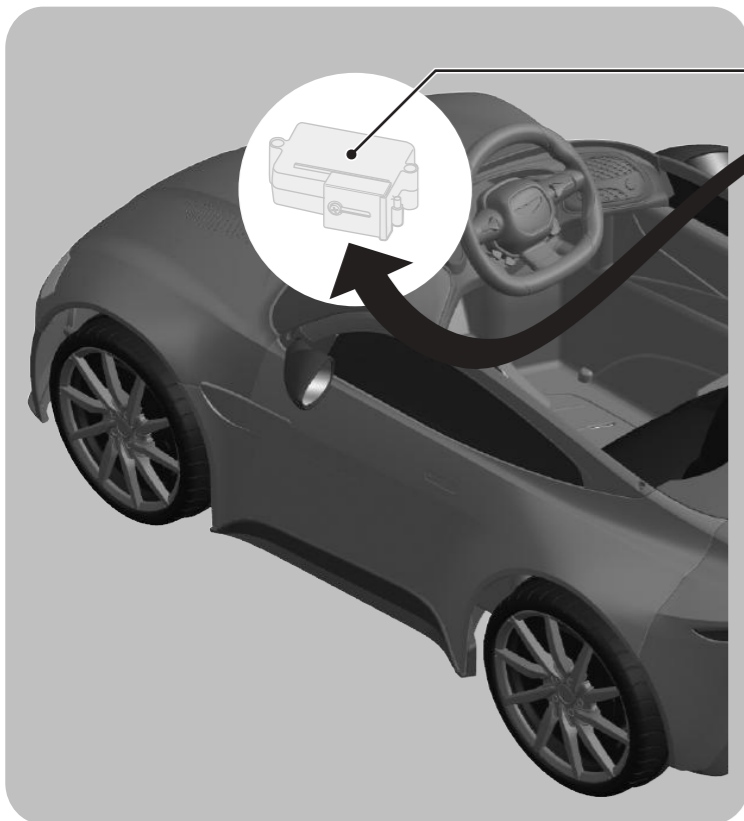

·Receptor · Receiver · Récepteur · Receptor · Empfänger · Ontvanger ·
 ·Ricevitore · Odbiornik · Modtager · Mottagare · Mottaker · Vastaanotin ·
 ·Prijímač · Receptor · Δέκτης · Prijímač · Приемное устройство · Alıcı
 جهاز الاستقبال

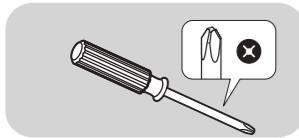
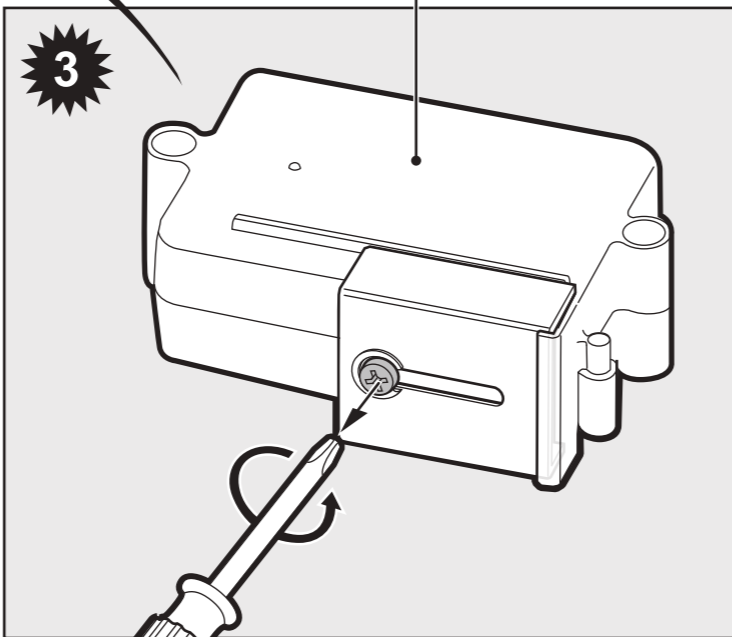

·Herramientas no incluidas.
 ·Tools not included.
 ·Outils non inclus.
 ·Ferramentas não incluídas.
 ·Werkzeug nicht inbegriffen.
 ·Gereedschap niet bijgesloten.
 ·Attrezzi non inclusi.
 ·Narzędzie nie załączone
 ·Værktøj medfølger ikke.
 ·Verktøy medfølger inte.

·Verktøyet ikke inkludert.
 ·Ei sisällä työkalua.
 ·Neobsahuje nářadí
 ·Instrument neinclus
 ·Δεν περιλαμβάνονται τα εργαλεία.
 ·Náradie nie je súčasťou balenia.
 ·Инструменты не входят в комплект.
 ·Aletler dahil değildir.
 لم يتم تضمين أداة

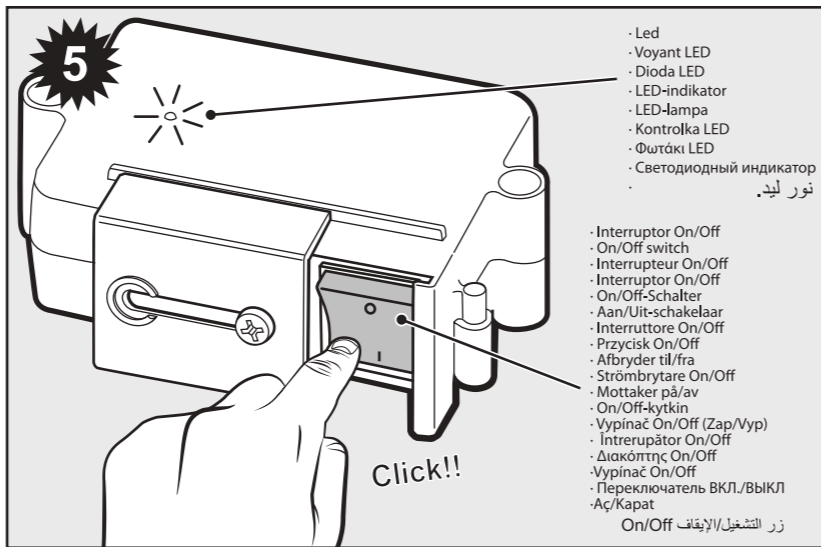
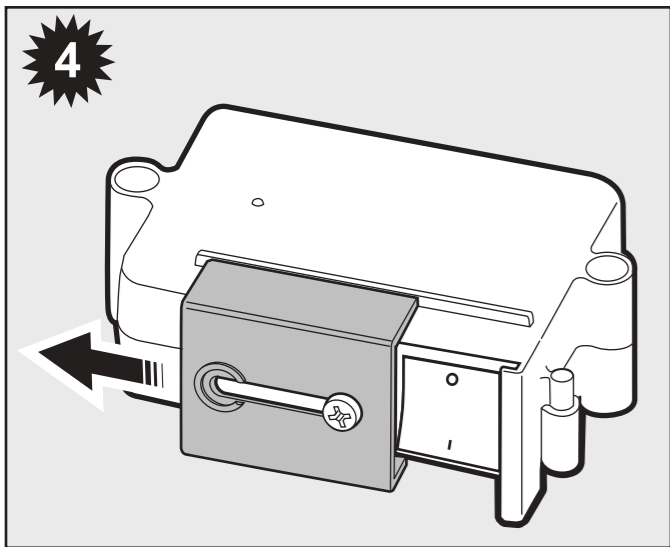

·Led
 ·Voyant LED
 ·Dioda LED
 ·LED-indikator
 ·LED-lampa
 ·Kontrolka LED
 ·Φωτάκι LED
 ·Светодиодный индикатор
 نور ليد.

·Interruptor On/Off
 ·On/Off switch
 ·Interrupteur On/Off
 ·Interruptor On/Off
 ·On/Off-Schalter
 ·Aan/Uit-schakelaar
 ·Interruttore On/Off
 ·Przycisk On/Off
 ·Afbrøder til/fra
 ·Strömbrytare On/Off
 ·Mottaker på/av
 ·On/Off-kytkin
 ·Vypínač On/Off (Zap/Vyp)
 ·Interrupător On/Off
 ·Διακόπτης On/Off
 ·Vypínač On/Off
 ·Переключатель ВКЛ./ВЫКЛ.
 Aç/Kapat
 زر التشغيل/الإيقاف

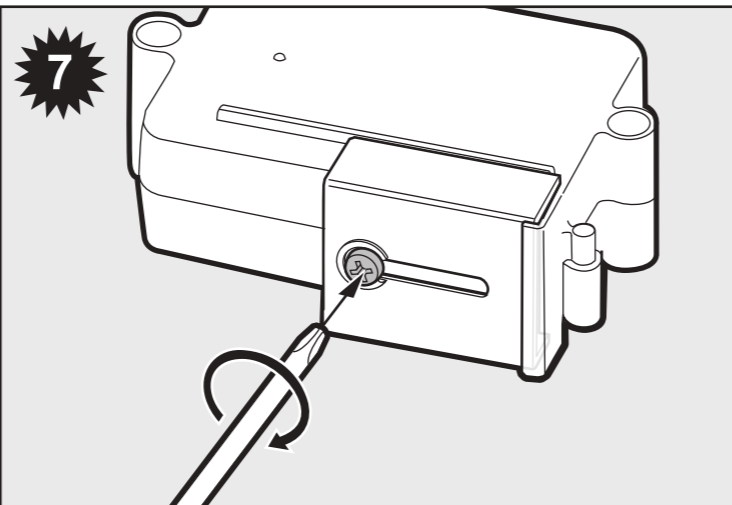
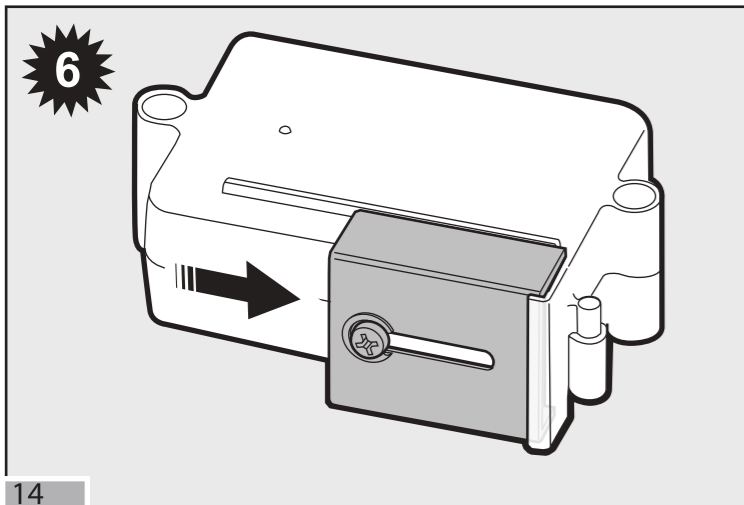

CONTENIDO · CONTENTS · CONTENUTO · CONTEÚDO · INHALT · INHOUD · CONTENUTO · ZAWARTOŚĆ OPAKOWANIA · INHOLD ·
 INNEHÅLL · INNHOUD · SISÄLTÖ · OBSAH · CONTINUT · ΠΕΡΙΕΧΟΜΕΝΑ · OBSAH · СОДЕРЖИМОЕ КОРОБКИ · İÇERİK · المحتوی

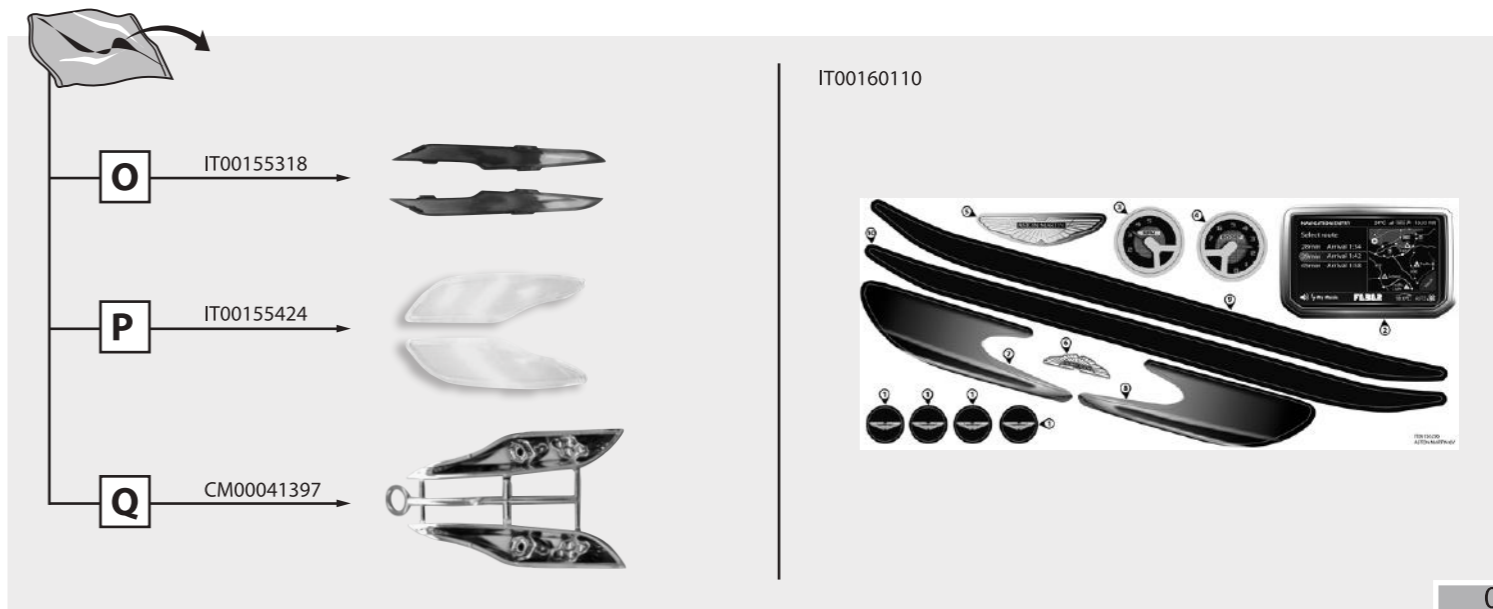
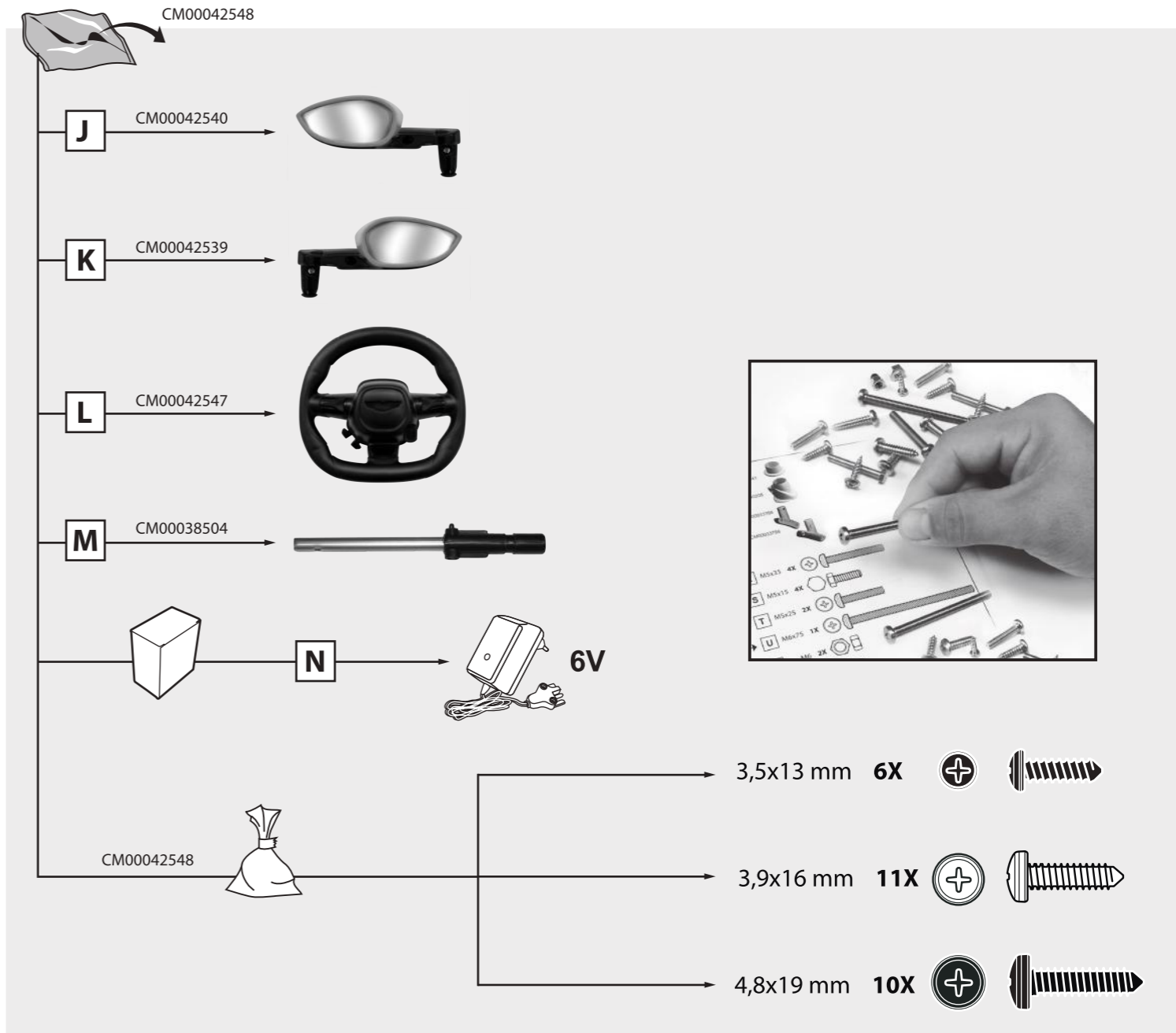

!ADVERTENCIA! Realizar por un adulto
WARNING! This should be done by an adult
ATTENTION! A réaliser par un adulte
ATENÇÃO! A realizar por um adulto
ACHTUNG! Dies ist von einem erwachsenen auszuföhren
WAARSCHUWING! Uit te voeren door een volwassene
AVVERTENZA! Deve essere fatto da un adulto
AVVARSEL! Bør udføres af en voksen person
OSTRZEŻENIE! Do wykonania przez osobę dorosłą.
AVVARSEL! Att göras av en vuxen
ADVARSSEL! Utføres av en voksen

VAROITUS! Kokoaminen jätettävä aikuisen tehtäväksi
POZOR! Provede dospělá osoba.
ATENȚIE! A se efectua de către un adult.
ΠΡΟΕΙΔΟΠΟΙΗΣΗ! Να πραγματοποιείται από έναν ενήλικα.
UPOZORNENIE! Úkon môže vykonať len dospělá osoba.
ВНИМАНИЕ! Данную операцию должен выполнять взрослый.
UYARI! Bir yetişkin tarafından gerçekleştirilmelidir.
 يقوم بالعمل شخص بالغ

•Herramientas no incluidas.
 •Tools not included.
 •Outils non inclus.
 •Ferramenta não incluída.
 •Werkzeug nicht inbegriffen.
 •Gereedschap niet bijgesloten.
 •Attrezzi non inclusi.
 •Narzędzie nie załączone
 •Værktøj medfølger ikke.
 •Verktøy medfølger inte.

•Verktoyett ikke inkludert.
 •Ei sisällä työkalua.
 •Neobsahuje nářadí
 •Instrument neinclus
 •Δεν περιλαμβάνονται τα εργαλεία.
 •Náradie nie je súčasťou balenia.
 •Инструменты не входят в комплект.
 •Aletler dahil değildir.
 لم يتم تضمين أداة

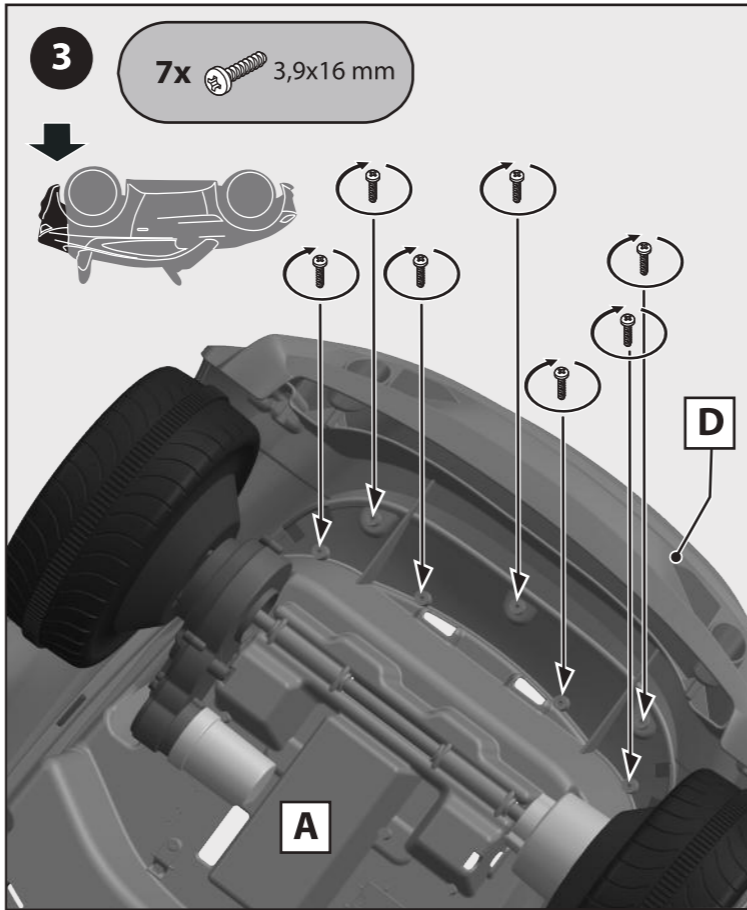
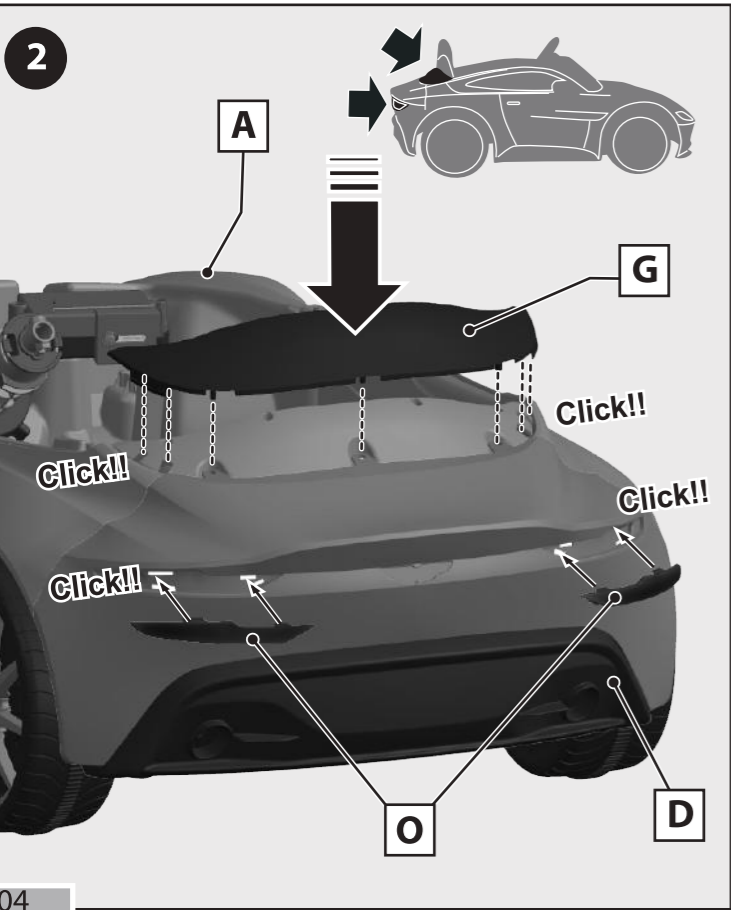
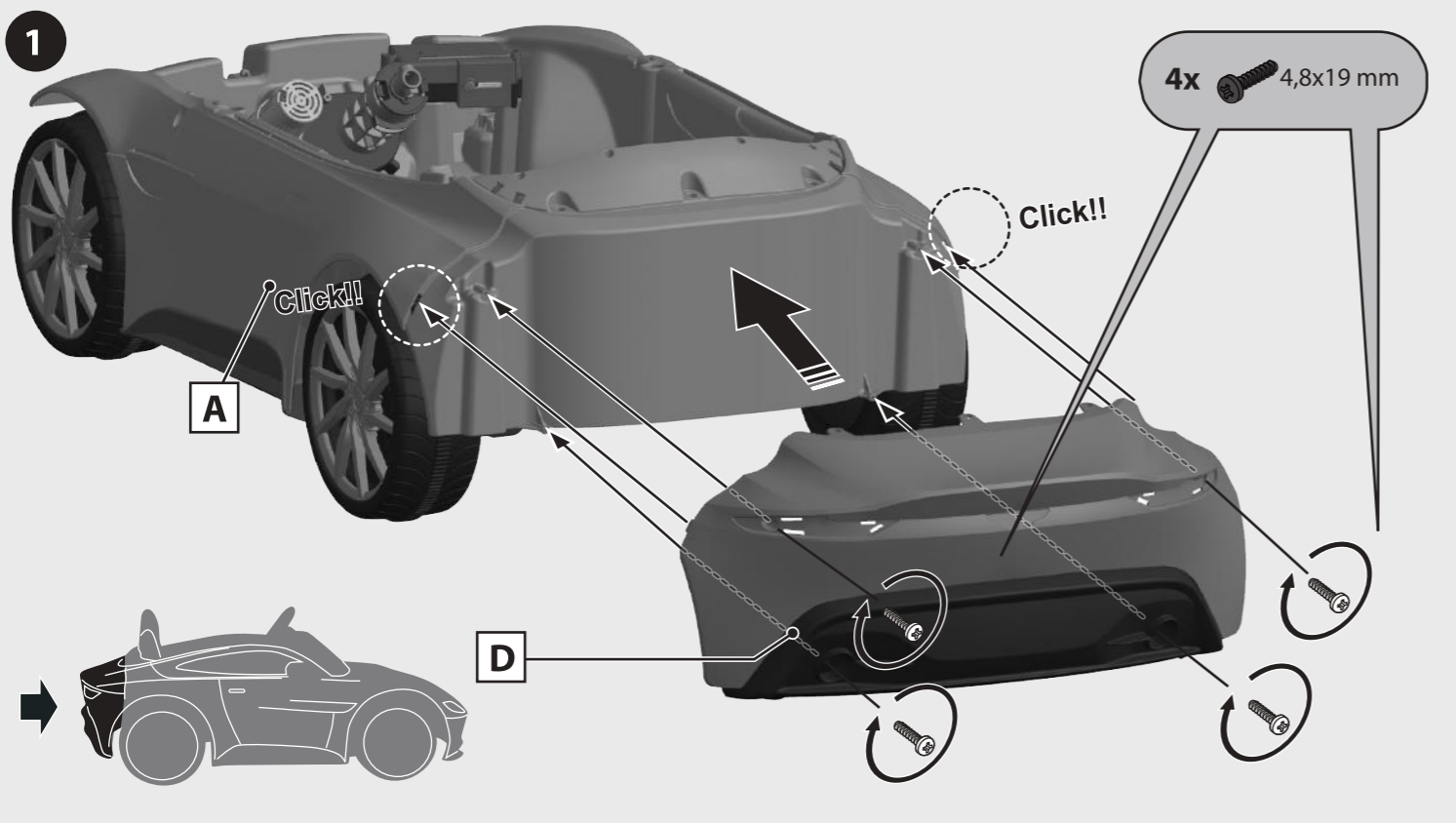
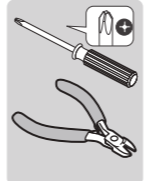

•Consultar GUÍA DE UTILIZACIÓN APP Radio Control FEBER RC
 •See the USER GUIDE for the Radio Control FEBER RC APP
 •Consultar le GUIDE D'UTILISATION APP Radio Control FEBER RC
 •Consultar GUIA DE UTILIZAÇÃO APP Rádio Control FEBER RC
 •Siehe LEITFADEN der APP Radio Control FEBER RC.
 •Zie de GEBRUIKSAANWIJZING voor de Radio Control FEBER RC APP.
 •Consultare la GUIDA DI UTILIZZO APP Radiocomando FEBER RC
 •Zapoznaj się z treścią INSTRUKCJI UŻYTKOWANIA APP Radio Control FEBER RC
 •Se BETJENINGSVEJLEDNINGEN til fjernbetjeningsprogrammet FEBER RC
 •Se bruksanvisningen for APP Radio Control FEBER RC

•Se BRUKSANVISNINGEN for radiokontrollappen APP FEBER RC
 •Tutustu APP Radio Control FEBER RC KÄYTTÖOHJEISSA annettuihin ohjeisiin
 •Prohlédněte si PRŮVODCE POUŽÍVÁNÍM APP Radio Control FEBER RC
 •Consultă GHIDUL DE UTILIZARE APP Radio Control FEBER RC
 •Συμβουλευτείτε τις ΟΔΗΓΙΕΣ ΧΡΗΣΗΣ APP Radio Control FEBER RC
 •Pozrite si NÁVOD NA POUŽITIE aplikácie APP Radio Control FEBER RC
 •Прочитать РУКОВОДСТВО ПОЛЬЗОВАТЕЛЯ приложения RadioControl FEBER RC
 •FEBER RC Radyo Kontrolü KULLANIM KILAVUZU uygulamasına başvurun.
 قم باستشارة دليل استخدام تطبيق FEBER RC للتحكم عن بعد

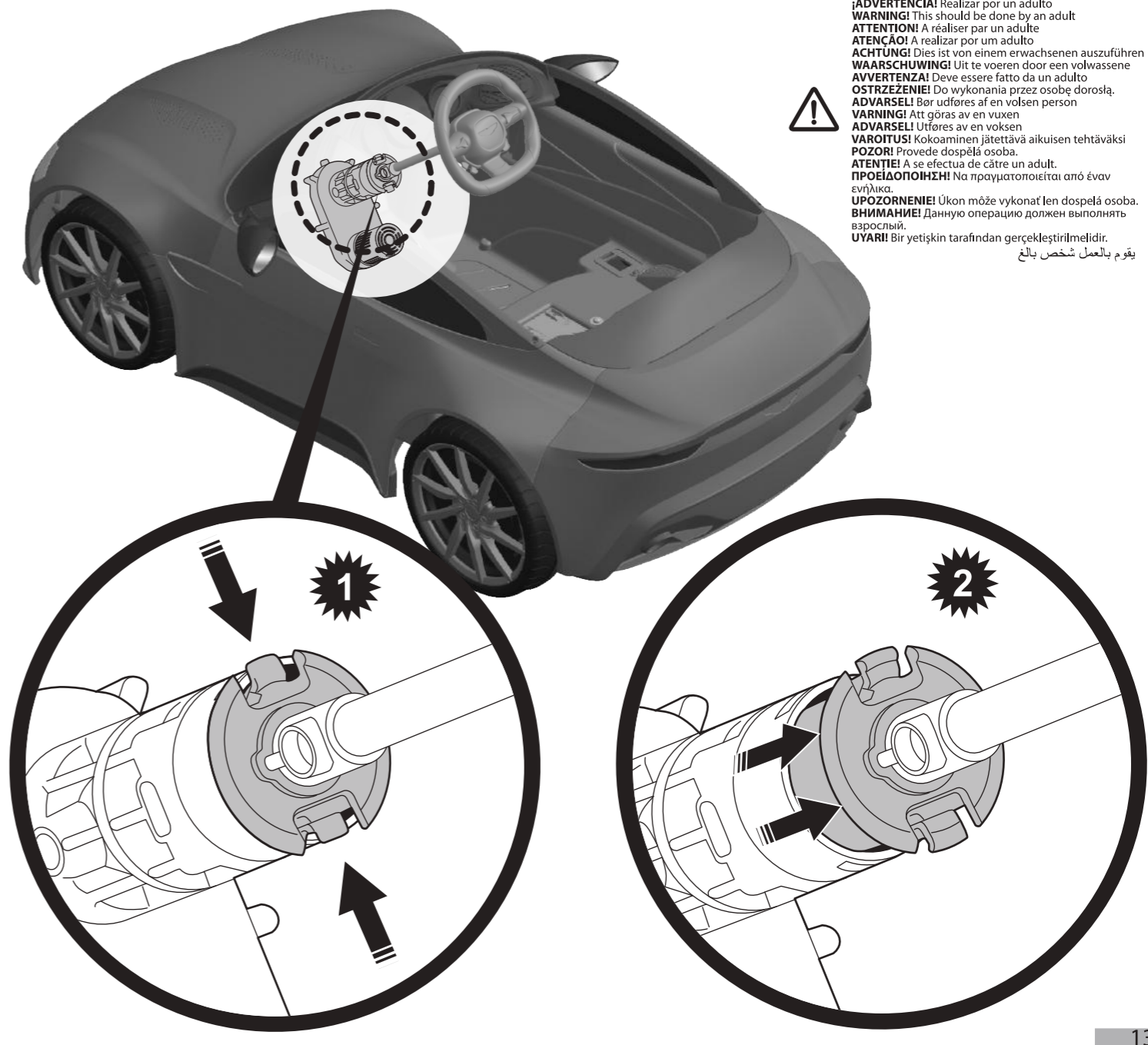

!ADVERTENCIA! Realizar por un adulto
WARNING! This should be done by an adult
ATTENTION! A réaliser par un adulte
ATENÇÃO! A realizar por um adulto
ACHTUNG! Dies ist von einem erwachsenen auszuföhren
WAARSCHUWING! Uit te voeren door een volwassene
AVVERTENZA! Deve essere fatto da un adulto
AVVARSEL! Bør udføres af en voksen person
OSTRZEŻENIE! Do wykonania przez osobę dorosłą.
AVVARSEL! Att göras av en vuxen
ADVARSSEL! Utføres av en voksen

VAROITUS! Kokoaminen jätettävä aikuisen tehtäväksi
POZOR! Provede dospělá osoba.
ATENȚIE! A se efectua de către un adult.
ΠΡΟΕΙΔΟΠΟΙΗΣΗ! Να πραγματοποιείται από έναν ενήλικα.
UPOZORNENIE! Úkon môže vykonať len dospělá osoba.
ВНИМАНИЕ! Данную операцию должен выполнять взрослый.
UYARI! Bir yetişkin tarafından gerçekleştirilmelidir.
 يقوم بالعمل شخص بالغ

• Sustitución de la batería usada • Replacing a used battery • Remplacement de la batterie usée • Substituição da bateria usada • Auswechseln der gebrauchten Batterie • Vervanging van de gebruikte batterij • Sostituzione della batteria scarica • Wymiana zużytego akumulatora • Udskiftning af brugt batteri • Byte avförbrukat batteri • Bytning av brukt batteri • Käytetyt pariston vaihtaminen • Výměna použité baterie • Inlocuirea bateriei folosite • Αντικατάσταση της μπαταρίας • Výměna batérie • ЗАМЕНА АККУМУЛЯТОРА • Akünün değiştirilmesi • استبدال البطارية

¡ADVERTENCIA! Realizar por un adulto. **¡ADVERTENCIA!** No cortocircuitar la batería. **WARNING!** THIS SHOULD BE DONE BY AN ADULT. **WARNING!** Not to short-circuit supply terminals. **ATTENTION!** A REALISER PAR UN ADULTE. **ATTENTION!** NE pas court-circuiter les bornes de l'accumulateur. **ATENÇÃO!** A realizar por um adulto. **AVISO!** Não provocar curto-circuito na bateria. **ACHTUNG!** DIES IST VON EINEM ERWACHSENEN AUSZUFÜHREN. **WARNUNG!** Batterien nicht kurzschließen. **WAARSCHUWING!** UIT TE VOEREN DOOR EEN VOLWASSENE. **WAARSCHUWING!** De batterij niet kortsluiten. **AVVERTENZA!** DEVE ESSERE FATTO DA UN ADULTO. **AVVERTENZA!** Non far fare corto circuito alla batteria. **OSTRZEŻENIE!** Do wykonania przez osobę dorosłą. **UWAGA!** nie zwierać biegunów akumulatora. **ADVARSEL!** BØR UDFØRES AF EN VOLSEN PERSON. **ADVARSEL!** Kortslut ikke batteriet.

WARNING! ATT GÖRAS AV EN VUXE. **VARNING!** Kortslut inte batteriet. **ADVARSEL!** UTFØRES AV EN VOKSEN. **VIKTIG!** Batteriet må ikke kortsluttes. **VAROITUS!** KOKOAMINEN JÄTETTÄVÄ AIKUISEN TEHTÄVÄKSI. **VAROITUS!** Älä anna pariston joutua oikosulkuun. **POZOR!** Provede dospělá osoba. **POZOR!** nezkratovat baterii. **ATENȚIE!** A se efectua de către un adult. **ATENȚIE!** Nu scurtcircuitați bateria! **ΠΡΟΕΙΔΟΠΟΙΗΣΗ!** Να πραγματοποιείται από έναν ενήλικα. **Προειδοποίηση:** Μη βραχυκυκλώνετε τη μπαταρία. **UPOZORNENIE!** Úkon môže vykonať len dospelá osoba. **UPOZORNENIE:** Neskratujte batériu. **ВНИМАНИЕ!** Данную операцию должен выполнять взрослый. **Внимание:** Не допускайте короткого замыкания в аккумуляторе. **UYARI!** Bir yetişkin tarafından gerçekleştirilmelidir. **Uyarı:** Aküye kısa devre yaptırılmayın. **يقوم بالعمل شخص بالغ** : لا تعمل ماس في الدائرة الكهربائية للبطارية. **يقوم بالعمل شخص بالغ**

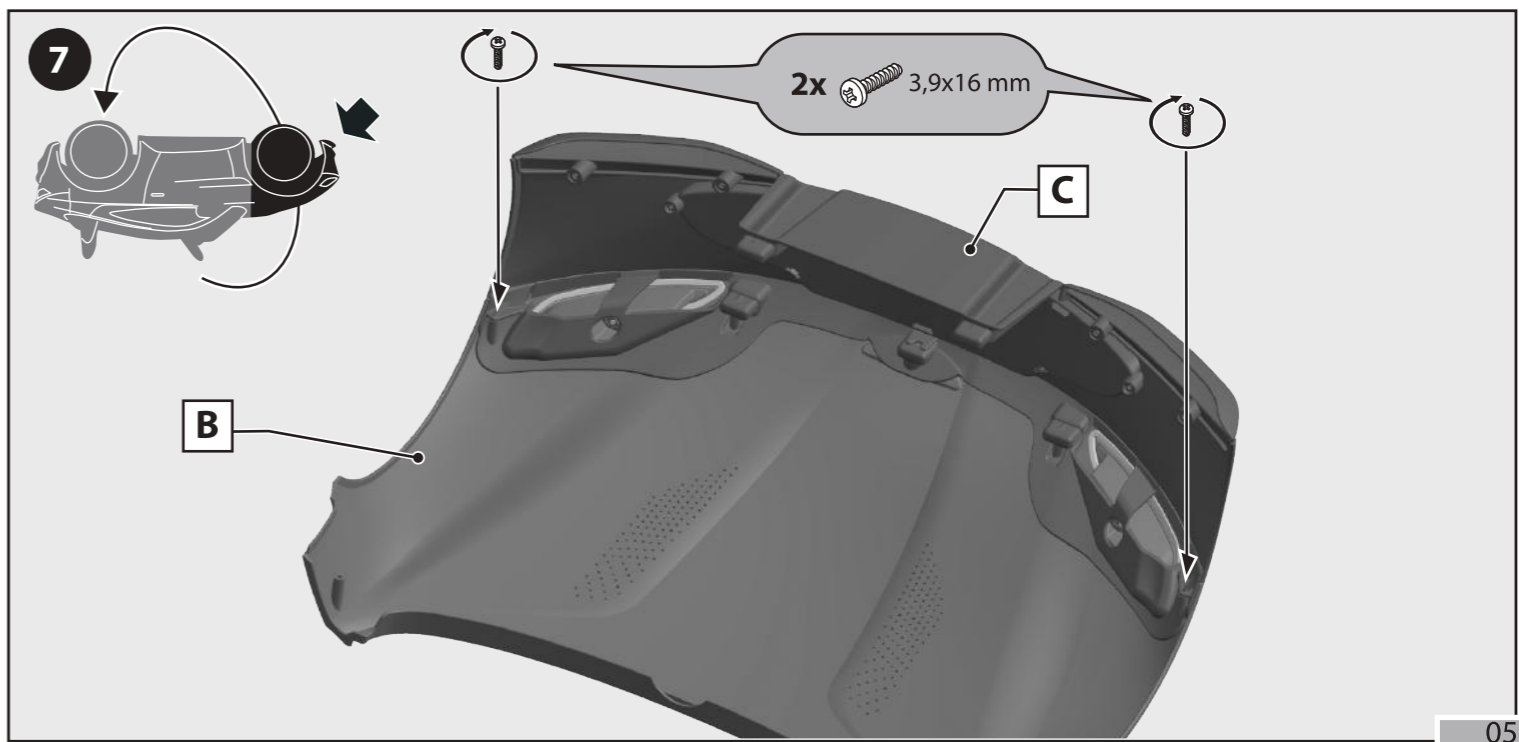
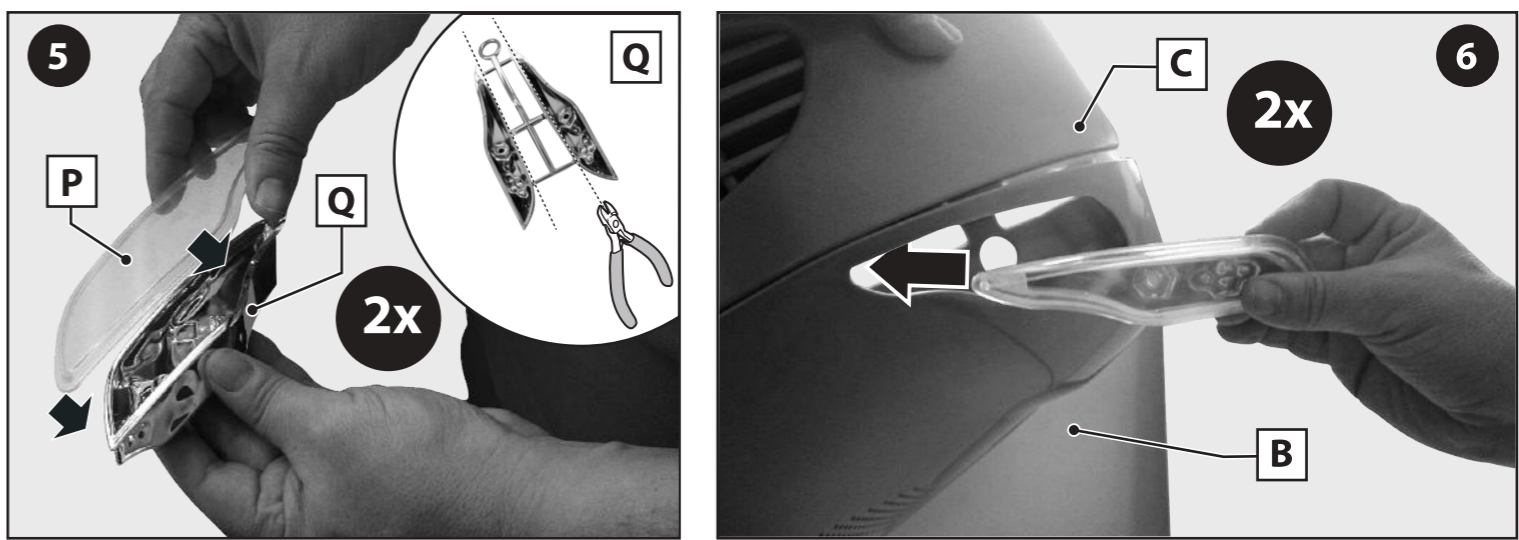
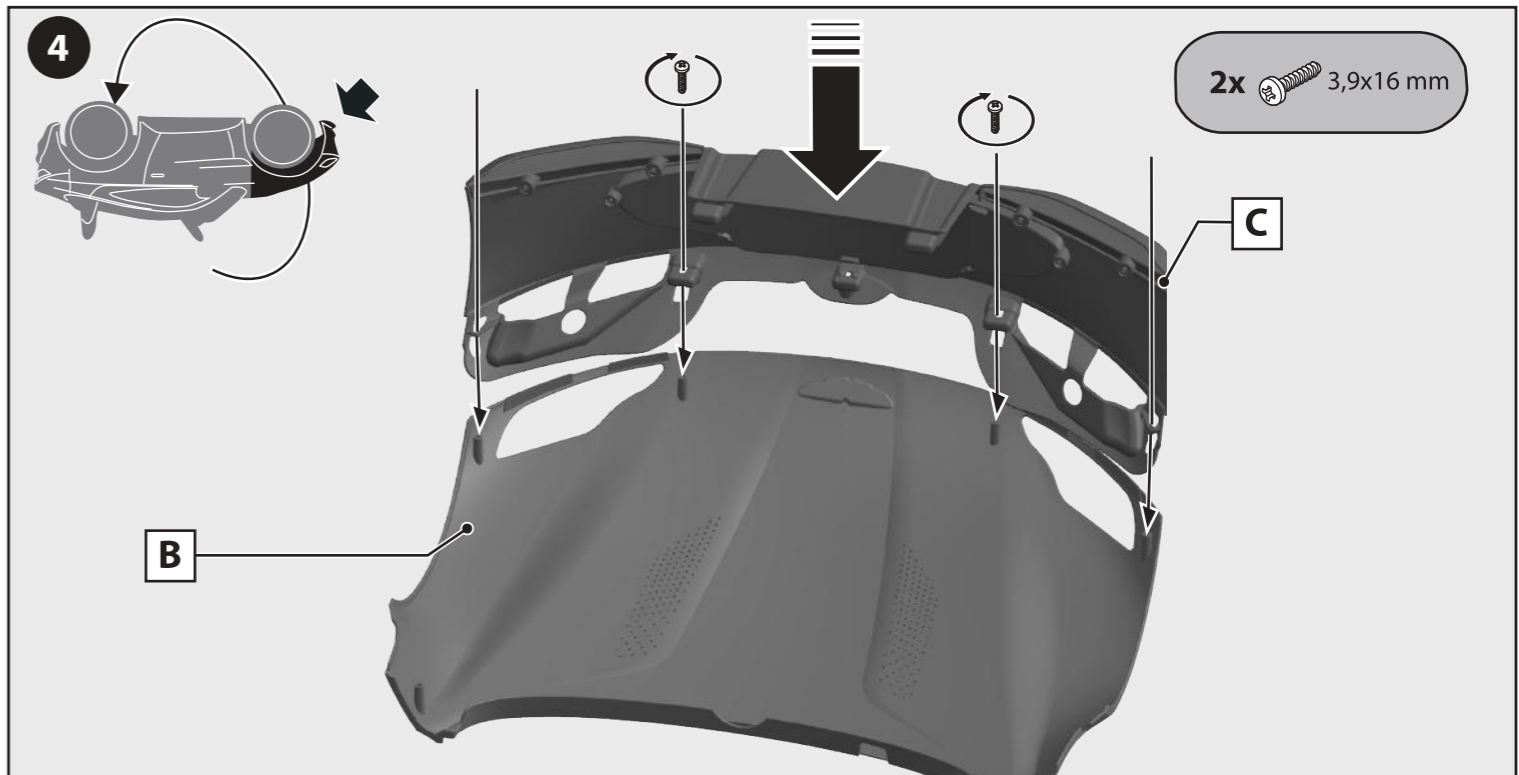
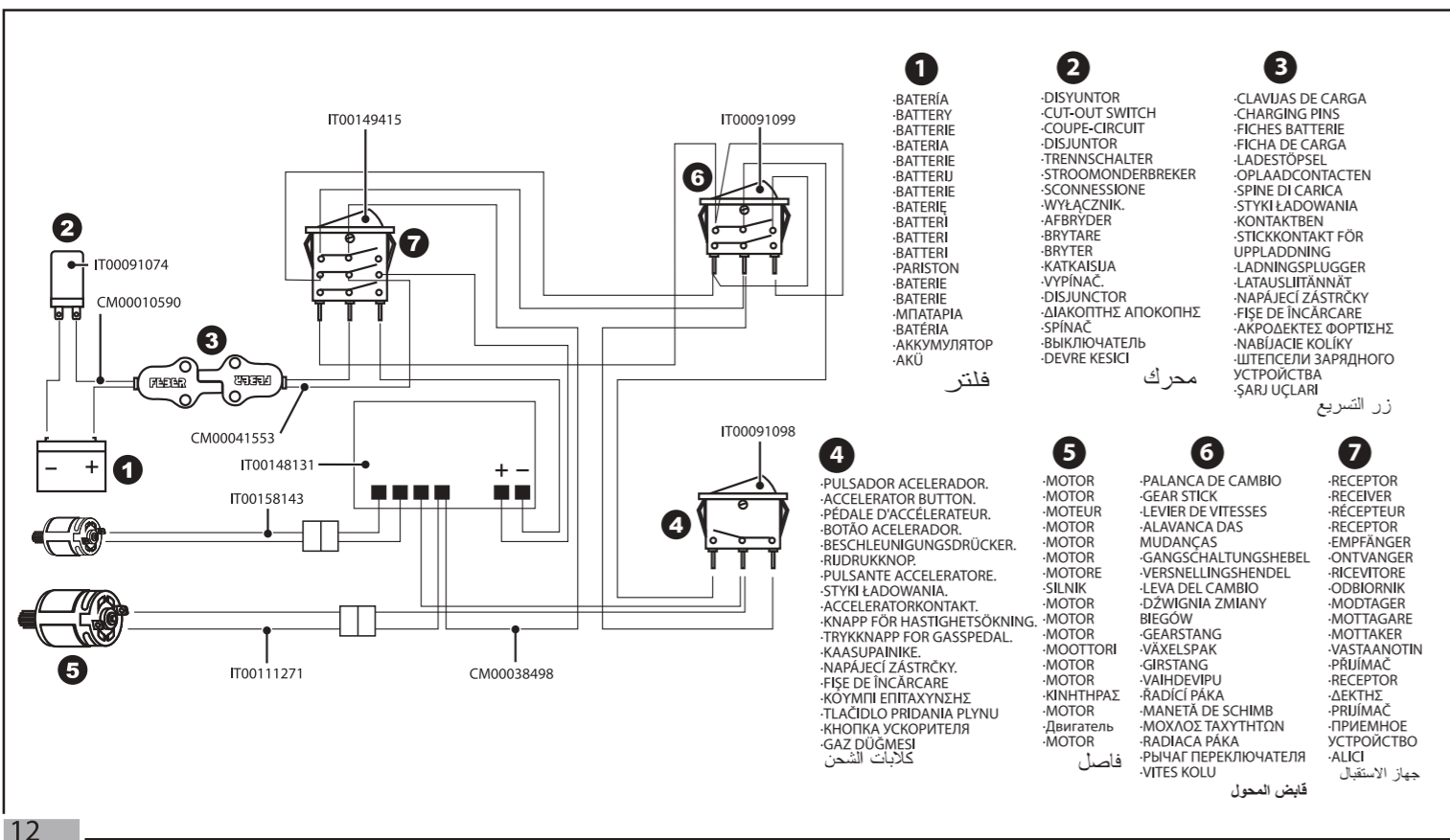
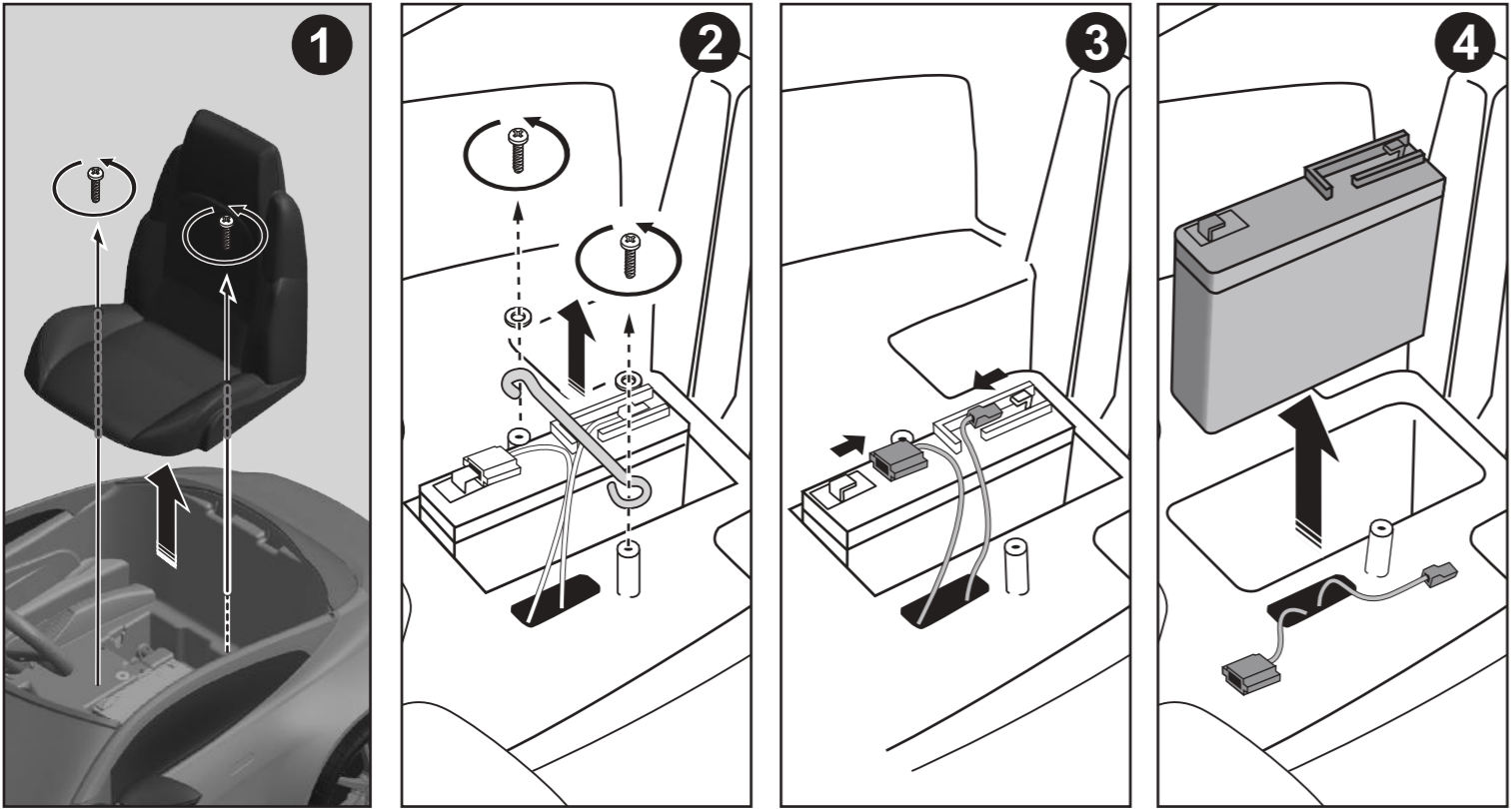

8

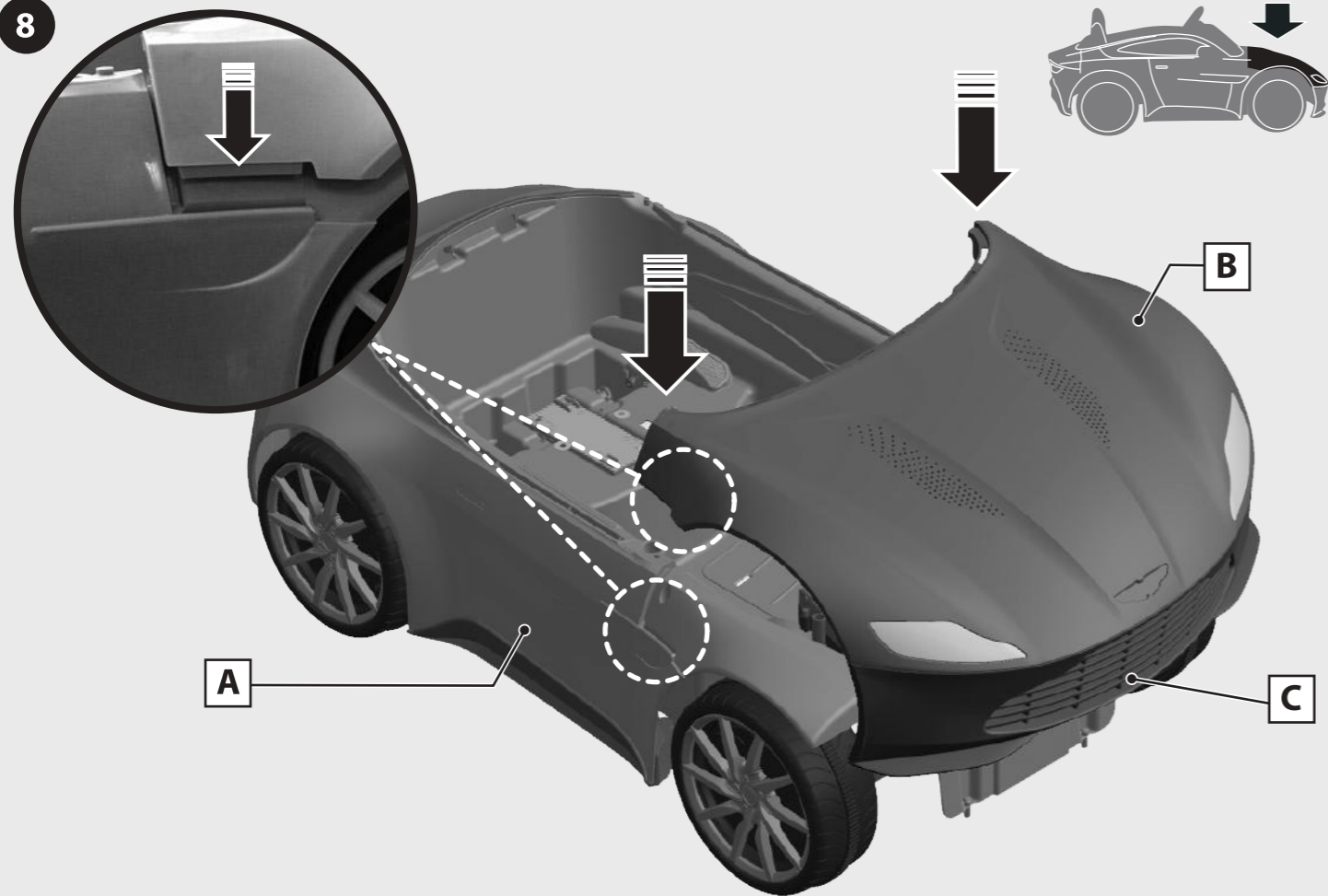

• Carga de la batería • Charging the battery • Charge de la batterie • Carregamento da bateria • Laden der Batterie • Opladen van de batterij • Carica della batteria • Ładowanie akumulatora • Opladning af batteriet • Laddning av batteriet • Lading av batteriet • Pariston lataaminen • Dobíjení baterie • Încărcarea bateriei • Φορτίση της μπαταρίας • Nabíjanie batérie • ЗАРЯДКА АККУМУЛЯТОРА • Akünün şarj edilmesi • شحن البطارية



¡ADVERTENCIA! Realizar por un adulto.
WARNING! This should be done by an adult.
ATTENTION! A réaliser par un adulte.
ATENÇÃO! A realizar por um adulto.
ACHTUNG! Dies ist von einem erwachsenen auszuführen.
WAARSCHUWING! Uit te voeren door een volwassene.
AVVERTENZA! Deve essere fatto da un adulto.
OSTRZEŻENIE! Do wykonania przez osobę dorosłą.
ADVARSEL! Bør udføres af en voksen person.
VAROITUS! Att göras av en vuxen.
ADVARSEL! Utføres av en voksen.
VAROITUS! Kokoaminen jätettävä aikuisen tehtäväksi.
POZOR! Provede dospělá osoba.
ATENȚIE! A se efectua de către un adult.
ΠΡΟΕΙΔΟΠΟΙΗΣΗ! Να πραγματοποιηθεί από έναν ενήλικα.
UPOZORNENIE! Úkon môže vykonať len dospelá osoba.
ВНИМАНИЕ! Данную операцию должен выполнять взрослый.
UYARI! Bir yetişkin tarafından gerçekleştirilmelidir.
يقوم بالعمل شخص بالغ

• Por favor, siga estrictamente la secuencia de recarga de la batería.
 • Please follow carefully the instructions for re-charging the battery; failure to comply with this procedure will damage the battery. The battery is not covered under the warranty.
 • Veuillez suivre strictement à la lettre la procédure de charge de la batterie.
 • Por favor, siga atentamente a sequência de recarga da bateria.
 • Bei der aufladung der batterie folgen sie bitte genauestens der reihenfolge.
 • Volg a.U.B. De oplaadvolgorde van de batterij strikt op.
 • Per favore segua attentamente la sequenza della ricarica della batteria.
 • Prosimy o postępowanie zgodnie z instrukcjami ładowania akumulatora.
 • Følg instruksjonene for opladning af batteriet nøje.
 • Obs! Følj nøkgrant instruksjonerna om laddning av batteriet.
 • Rekkefølgen for etterlading av batteriet må overholdes nøye.
 • Noudata tarkasti pariston lataustoimenpiteitä.
 • Dodržujte prosím přesně postup dobíjení baterie.
 • Vá rugám sa urmati in mod strict instructiunile de încărcare a bateriei
 • Παρακαλούμε ακολουθήστε αυστηρά την σειρά επαναφόρτιση της μπαταρίας.
 • Dôležité dodržiavaťte postup nabíjania batérie!
 • Строго соблюдайте последовательность действий по зарядке аккумулятора.
 • Akü şarj işlemlerinde belirtilen adım sırasını mutlaka takip edin.
 • يرجى اتباع تسلسل عملية إعادة شحن البطارية بدقة.

U.K.

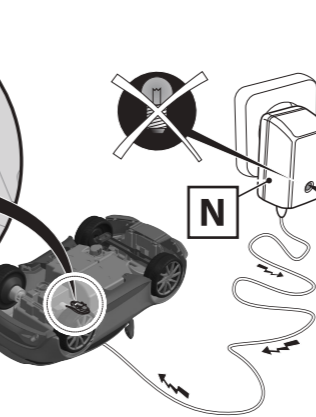
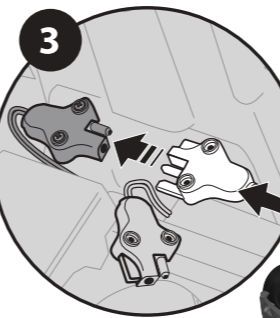
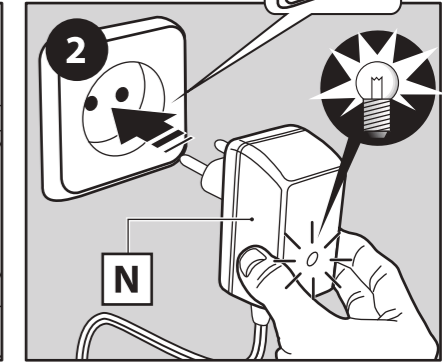
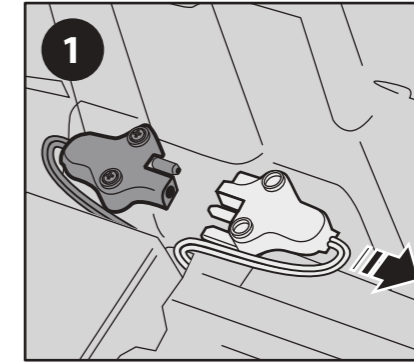
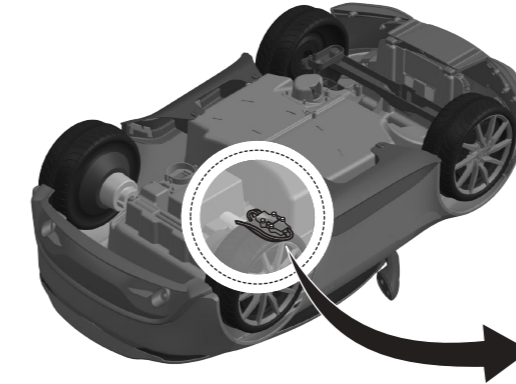

4

- El tiempo de duración de la recarga es (horas):
- Recharging time is (hours):
- La durée de la recharge est d'environ (heures):
- O tempo de duração da recarga é (horas):
- Die ladezeit ist von (stunden):
- Oplaad-tijd (uur):
- Il tempo di durata della ricarica è (ore):
- Czas ładowania wynosi (godz.):
- Genopladningens varighed er (timer):
- Uopladningen av batteriet varer i (timmar):
- Opladningen varer (timer):
- Uudelleenlatauksen kestoaika (tunteina) on:
- Trvanlivost dobíjení je (hodin):
- Durata încărcării este de (ore):
- Ο χρόνος για τη διάρκεια φόρτισης είναι (ώρες).
- Čas trvania nabíjania je (hodiny/hodin):
- Продолжительность зарядки (часа-ов):
- Akü şarj süresi (saat).
- مدة مفعولية الشحن بالساعات:
- Όταν η φωτεινή συσκευή προειδοποίησης ανάβει ξανά, η μπαταρία είναι φορτισμένη.
- Kedy sa rozsvieti kontrolka, batéria je nabitá.
- Зарядка завершена, когда снова загорается световой индикатор.
- Pilot ışığı tekrar yandığında, akü şarj olmuş demektir.
- عندما تضيء الإشارة الضوئية من جديد تكون البطارية قد شحنت تماما.

• Cuando la luz del piloto se vuelva a encender, la batería estará cargada.
 • Once the battery has been charged, the charger light will turn on.
 • Une fois la batterie complètement chargée, le voyant lumineux se rallume automatiquement.
 • Quando a luz piloto se voltar a acender, a bateria estará cargada.
 • Wenn das signallicht wieder aufleuchtet ist die powtórne zaświecenie się kontrolki świetnej oznacza, że akumulator został naładowany. Batterie aufgeladen.
 • Wanneer het lichtje terug gaat branden, is de batterij volledig opgeladen.
 • Quando la spia si accende di nuovo, la batteria sarà carica.
 • Powtórne zaświecenie się kontrolki świetnej oznacza, że akumulator został naładowany.
 • Når lampen lyser, er batteriet opladet.
 • När kontrollampen tänds igen är batteriet laddat.
 • När kontrollampen tennes igjen, er batteriet ladet.
 • Kun merkivalo syttyy uudestaan, paristo on latautunut täyteen.
 • Když se kontrolka znovu rozsvítí, baterie je nabitá.
 • Atunci când beculuțel se aprinde din nou înseamnă că bateria este încărcată.
 • Όταν η φωτεινή συσκευή προειδοποίησης ανάβει ξανά, η μπαταρία είναι φορτισμένη.
 • Kedy sa rozsvieti kontrolka, batéria je nabitá.
 • Зарядка завершена, когда снова загорается световой индикатор.
 • Pilot ışığı tekrar yandığında, akü şarj olmuş demektir.
 • عندما تضيء الإشارة الضوئية من جديد تكون البطارية قد شحنت تماما.

14-17
 (APPROX.)
 (تقريباً)



14-17
 (APPROX.)
 (تقريباً)

9

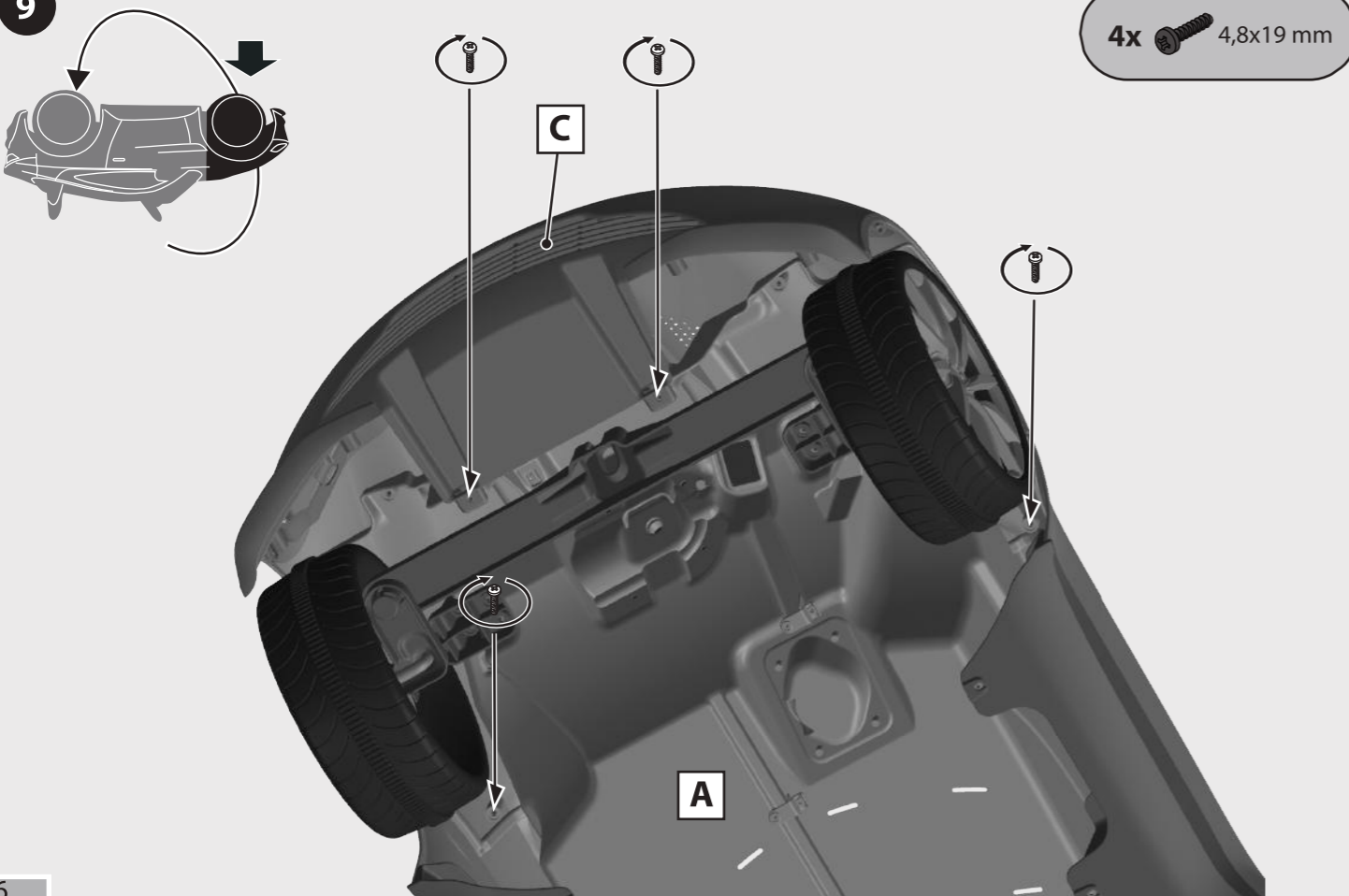

4x 4,8x19 mm

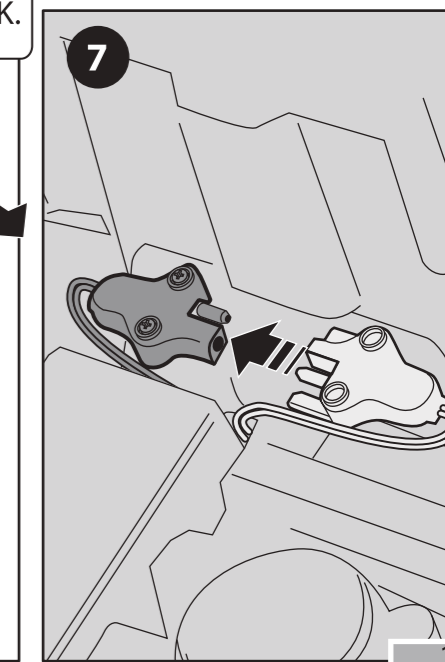
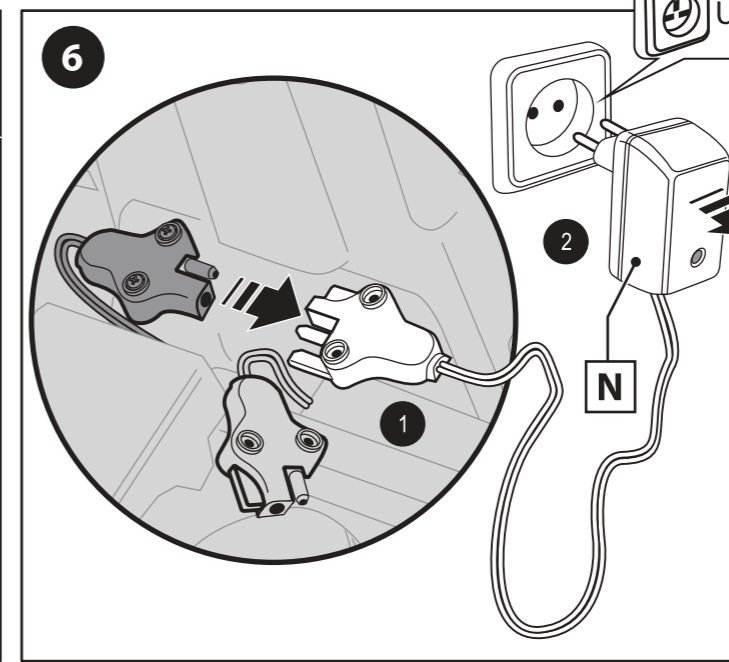
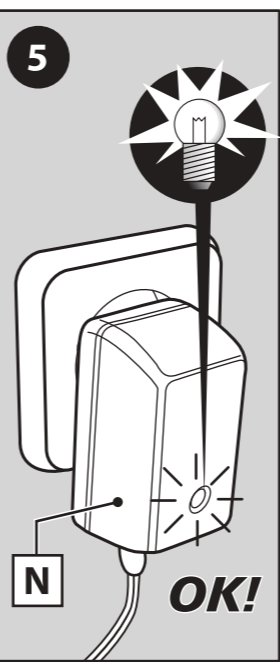

11

• Conexión de clavijas • Plug connection • Connexion des fiches • Ligação das cavilhas • Steckeranschluss
 • Stekkerverbinding • Collegamento spina • Podłączenie biegunów • Tilslutning • Anslutningskontakt • Kobling av pluggene
 • Pistokkeiden liittäntä • Pripojení kolíku • Conectarea fişelor • Συνδεση των ακροδεκτων • Zapojenie kolíkov • Подключение штепселей • Uçların bağlanması • وصل الدبابيس



¡ADVERTENCIA! Realizar por un adulto.
WARNING! This should be done by an adult.
ATTENTION! A réaliser par un adulte.
ATENÇÃO! A realizar por um adulto.
ACHTUNG! Dies ist von einem erwachsenen auszuführen.
WAARSCHUWING! Uit te voeren door een volwassene.
AVVERTENZA! Deve essere fatto da un adulto.
OSTRZEŻENIE! Do wykonania przez osobę dorosłą.
ADVARSEL! Bør udføres af en voksen person.
VARNING! Att göras av en vuxen.
ADVARSEL! Utføres av en voksen.
VAROITUS! Kokoaminen jätettävä aikuisen tehtäväksi.
POZOR! Provede dospělá osoba.
ΑΤΕΝΤΙΕ! Α se efectua de către un adult.
ΠΡΟΕΙΔΟΠΟΙΗΣΗ! Να πραγματοποιείται από έναν ενήλικα.
UPOZORNENIE! Úkon môže vykonať len dospelá osoba.
ВНИМАНИЕ! Данную операцию должен выполнять взрослый.
UYARI! Bir yetişkin tarafından gerçekleştirilmelidir.
 يقوم بالعمل شخص بالغ

16

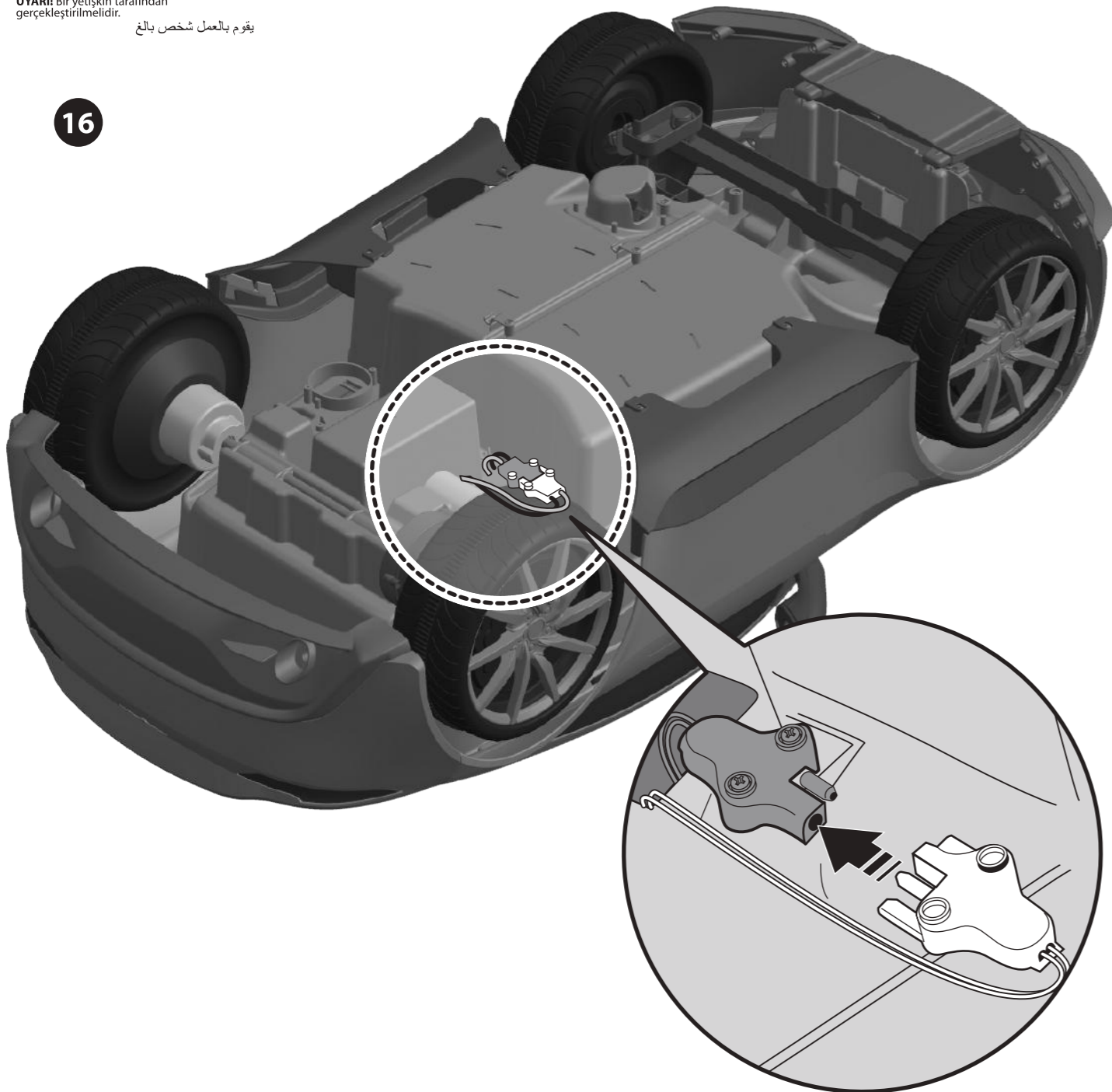

10

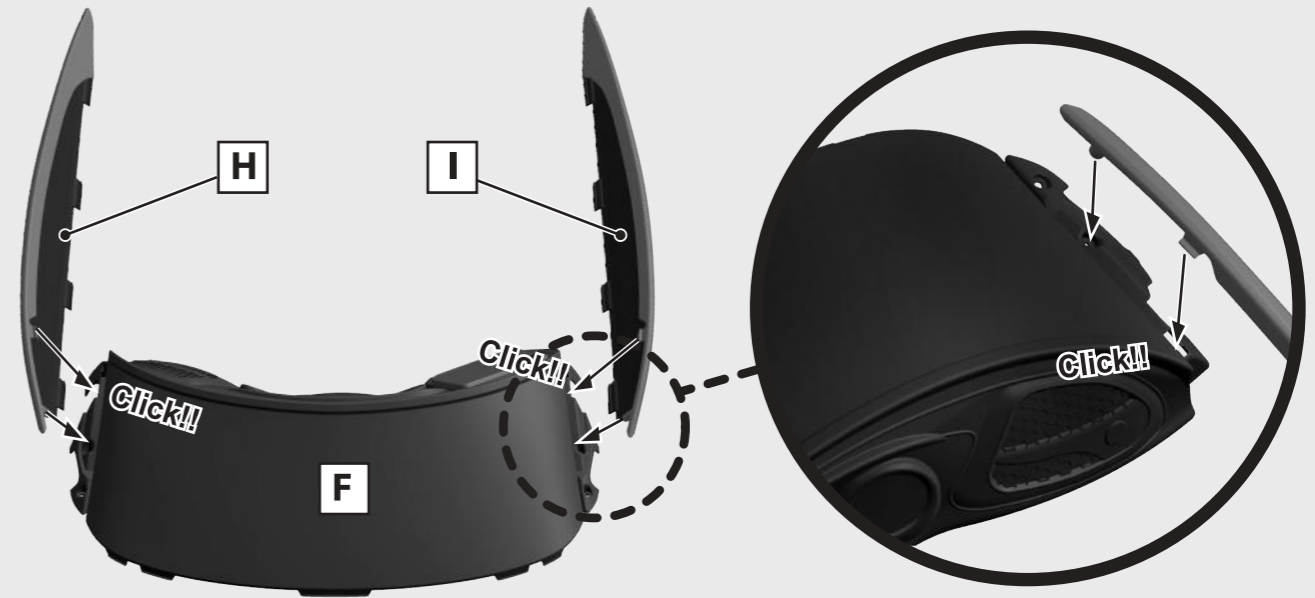

11

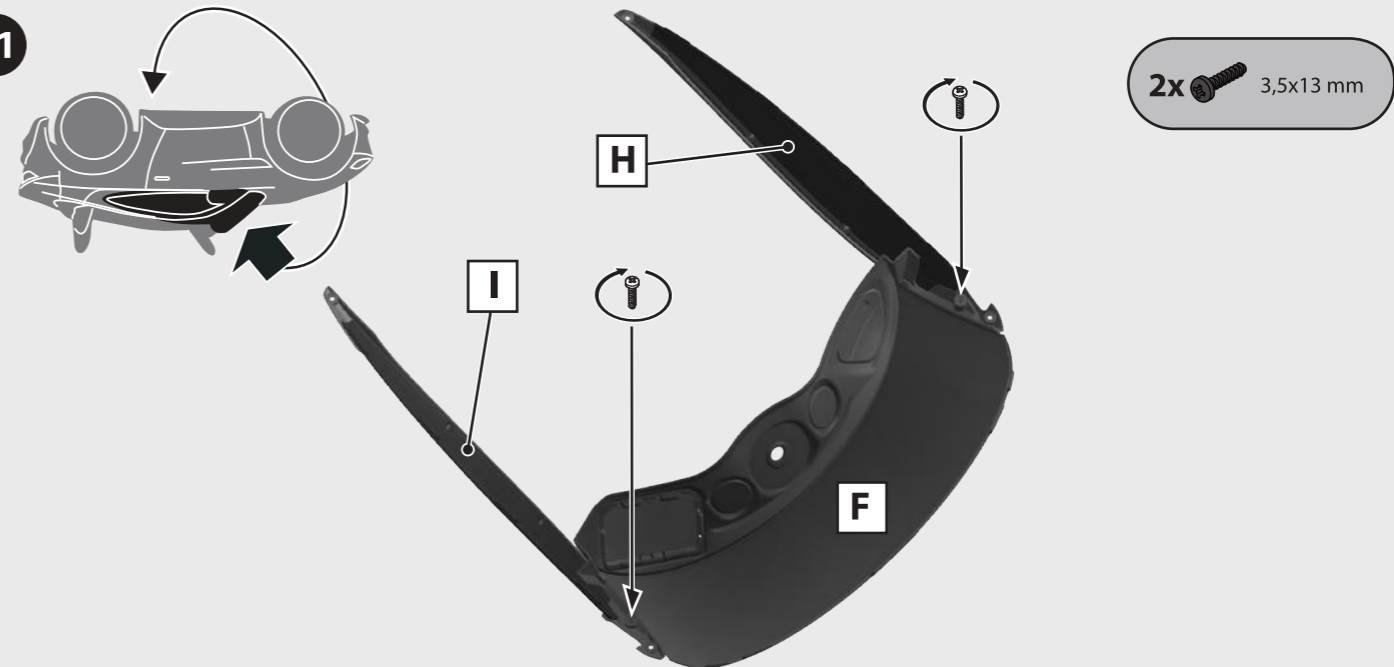

12

