

Carga de la batería • Charging the battery • Charge de la batterie • Laden der Batterie • Opladen van de batterij • Carregamento da bateria • Opladning af batteriet • Laddning av batteriet • Lading av batteriet • Pariston lataaminen • Φορτίση της μπαταρίας • شحن البطارية

FEBER

Famosa

FF **Ferrari**
OFFICIAL LICENSED PRODUCT



CE 6V

- Realizar por un adulto
- This should be done by an adult
- A réaliser par un adulte
- Dies ist von einem erwachsenen auszuführen
- Uit te voeren door een volwassene
- A realizar por um adulto
- Deve essere fatto da un adulto
- Bør udføres af en voksen person
- Att göras av en vuxen
- Utføres av en voksen
- Kokoaminen jätettävä aikuisen tehtäväksi
- Να πραγματοποιείται από έναν ενήλικα.
- يقوم بالعمل شخص بالغ



- Por favor, siga estrictamente la secuencia de recarga de la batería.
- Please follow carefully the instructions for re-charging the battery, failure to comply with this procedure will damage the battery. The battery is not covered under the warranty.
- Veuillez suivre à la lettre scrupuleusement la procédure de rechargement de la batterie.
- Bei der aufladung der batterie folgen sie bitte genauestens der reinfolge.
- Volg a.U.B. De oplaadvolgorde van de batterij strikt op
- Deve essere fatto da un adulto
- Per favore segua attentamente la sequenza della ricarica della batteria.
- Følg instruktionerne for opladning af batteriet nøje.
- Obs! Følj noggrant instruktionerna om laddning av batteriet.
- Rekkefølgen for etterlading av batteriet må overholdes nøye.
- Noudata tarkasti pariston lataustoimenpiteitä.
- Παρακολουμέ ακολουθήστε αυστηρά την σειρά ορθή επαναφορτίση της μπαταρίας.
- يرجى اتباع تسلسل عملية إعادة شحن البطارية بدقة.

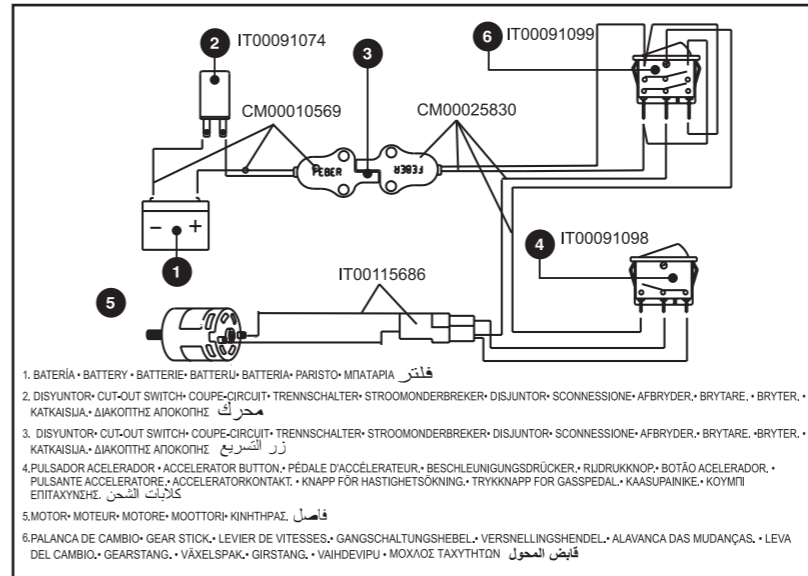
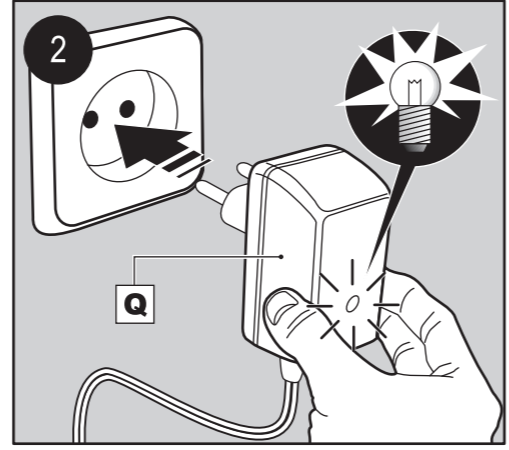
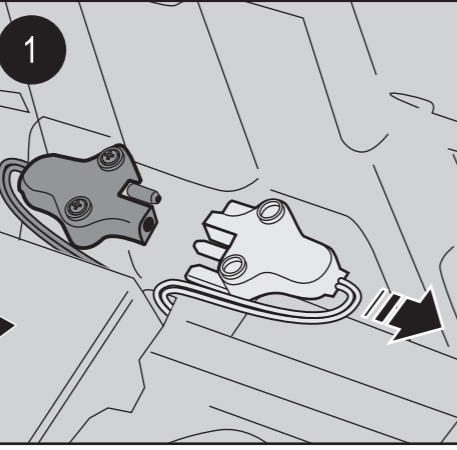
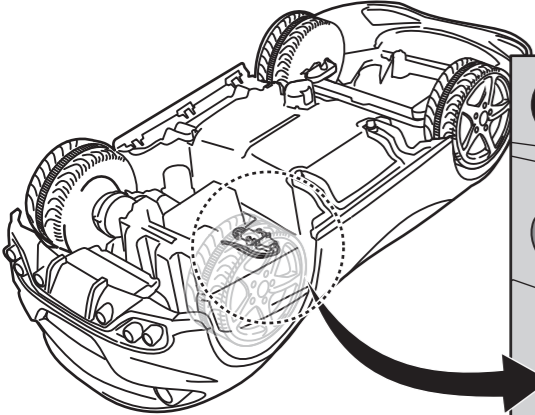

1. BATERIA • BATTERY • BATTERIE • BATTERU • BATTERIA • PARISTO • ΜΙΑΤΑΡΙΑ فلتة
2. DISYUNTOR • CUT-OUT SWITCH • COUPE-CIRCUIT • TRENNSCHALTER • STROOMONDERBREKER • DISJUNTOR • SCONESSIONE • AFBRYDER • BRYTARE • BRYTER • KATKÄISIA • ΔΙΑΚΟΠΤΗΣ ΑΠΟΚΟΠΗΣ محرك زر التسريع
3. DISYUNTOR • CUT-OUT SWITCH • COUPE-CIRCUIT • TRENNSCHALTER • STROOMONDERBREKER • DISJUNTOR • SCONESSIONE • AFBRYDER • BRYTARE • BRYTER • KATKÄISIA • ΔΙΑΚΟΠΤΗΣ ΑΠΟΚΟΠΗΣ زر التسريع
4. PULSADOR ACELERADOR • ACCELERATOR BUTTON • PÉDALE D'ACCELERATEUR • BESCHLEUNIGUNGSDRÜCKER • RIDRUKKNOP • BOTÃO ACELERADOR • PULSANTE ACCELERATORE • ACCELERATORCONTACT • KNAPP FÖR HASTIGHETSÖKNING • TRYKNAPP FOR GASSPEDAL • KAASUPAINIKE • KOYMITI ΕΠΙΤΑΧΥΝΣΗΣ كوابت الشحن
5. MOTOR • MOTEUR • MOTORE • MOOTORU • ΚΙΝΗΤΗΡΑΣ مفضل
6. PALANCA DE CAMBIO • GEAR STICK • LEVIER DE VITESSES • GANGSCHALTUNGSEBEL • VERSNELLINGSHEDEL • ALAVANCA DAS MUDANÇAS • LEVA DEL CAMBIO • GEARSTANG • VÄXELSPÅK • GIRSTANG • VAHDEVIPU • ΜΟΧΛΟΣ ΤΑΧΥΤΗΤΟΝ قابض المحول

TIEMPO DE JUEGO: RUNNING TIME: DURÉE DE FONCTIONNEMENT: SPIELZEIT: RUTID: TEMPO DE JOGO: TEMPO DI GIOCO: SPELTID: SPILLETID: PELIAIKKA: Διάρκεια ζωής παιχνιδιού (εγγύηση) 60'

PESO MÁXIMO RECOMENDADO: RECOMMENDED MAXIMUM WEIGHT: POIDS MAX. RECOMMANDÉ: EMPFOHLENES GEWICHT: MAXIMUM AANBEVOLEN GEWICHT: PESO MÁXIMO RACCOMANDATO: MAXIMUM ANBEFALET VÆGT: HÖGST REKOMMENDERAD VIKT: VEILENDE MAKSIMUMSVEKT: SUOSITELTU ENIMMÄISPAINO: Μέγιστο προτεινόμενο βάρος: الثقل الأقصى الموصى به 30 kg

CONTENIDO • CONTENTS • CONTENU • INHALT • INHOUD • CONTEÚDO • CONTENUTO • INDHOLD • INNEHÅLL • INNHOLD • SISÄLTÖ • ΠΕΡΙΕΧΟΜΕΝΑ • المحتوى

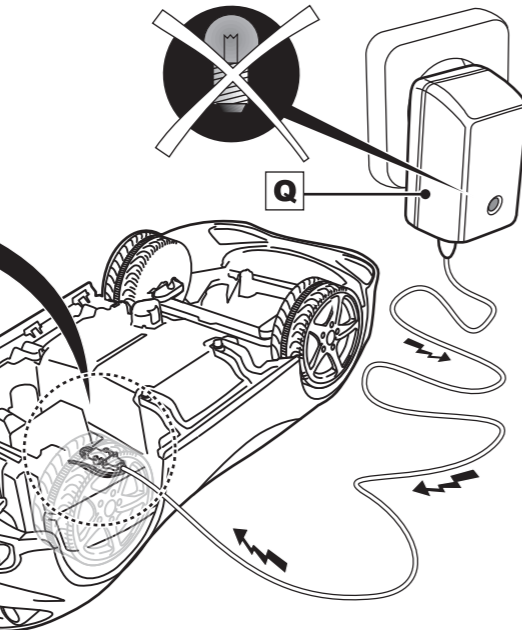
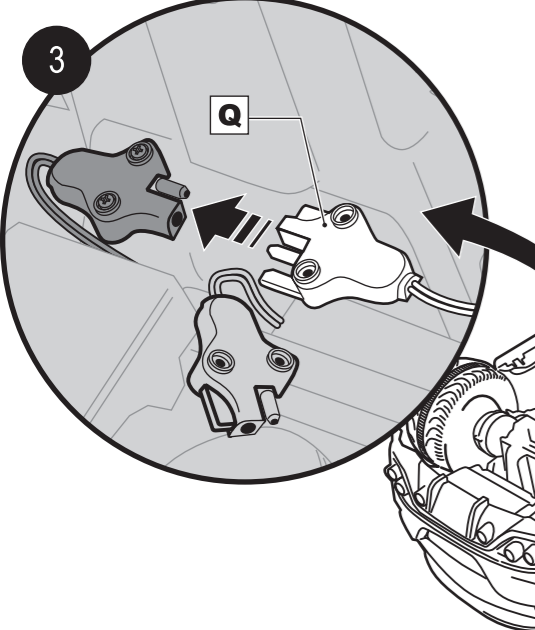

4 El tiempo de duracion de la recarga es (horas): Recharging time is (hours): La durée de la recharge est d'environ (heures): Die ladezeit ist von (stunden): Oplaad-tijd (uur): O tempo de duração da recarga é (horas): Il tempo di durata della ricarica è (ore): Genopladningens varighed er (timer): Uppladningen av batteriet varar i (timmar): Oppladningen varer (timer): Uudelleenlatauksen kestoaika (tunteina) on: Quando a luz piloto se vuelve a encender, la batería estará cargada. once the battery has been charged, the charger pilot will turn on. Quand la batterie sera entièrement chargée, la lumière se rallumera automatiquement. Wenn das signallicht wieder aufleuchtet ist die batterie aufgeladen. Wanneer het lichtje terug gaat branden, is de batterij volledig opgeladen. Quando a luz piloto se voltar a acender, a bateria estará cargada. Quando la spia si accende di nuovo, la batteria sarà carica. När lampen lyser, er batteriet opladet. När kontrolllampen tänds igen är batteriet laddat. När kontrolllampen tennes igjen, er batteriet ladet. Kun merkivalo sytty uudelleen, paristo on latautunut täyteen. Όταν η φωτεινή συσκευή προαδοποίησης ανάβα ξανά, η μπαταρία είναι φορτισμένη. عندما تضيء الإشارة الضوئية من جديد تكون البطارية قد شحنت تماما. 14-17 (APPROX.) (تقريباً)

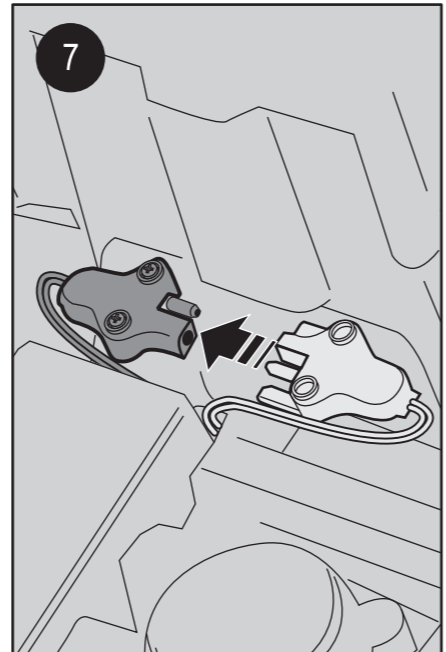
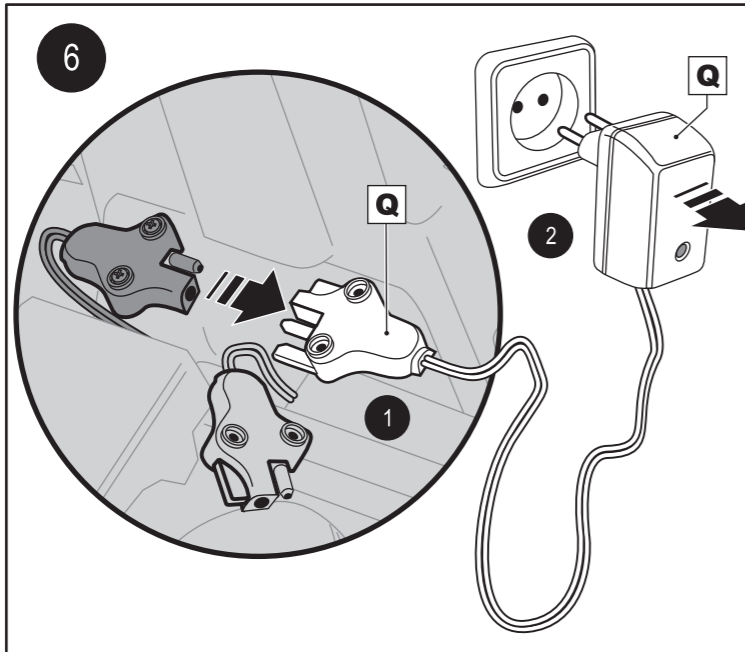
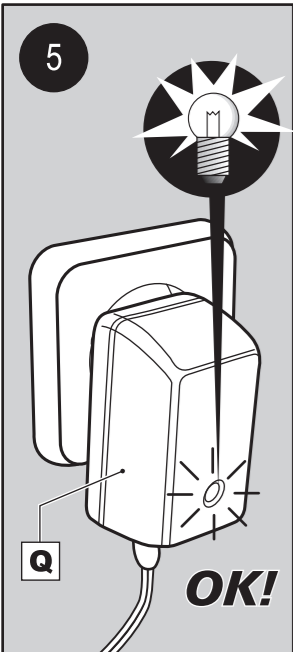
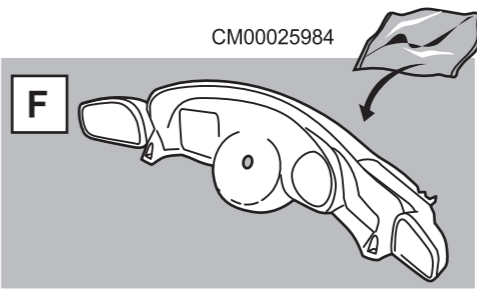
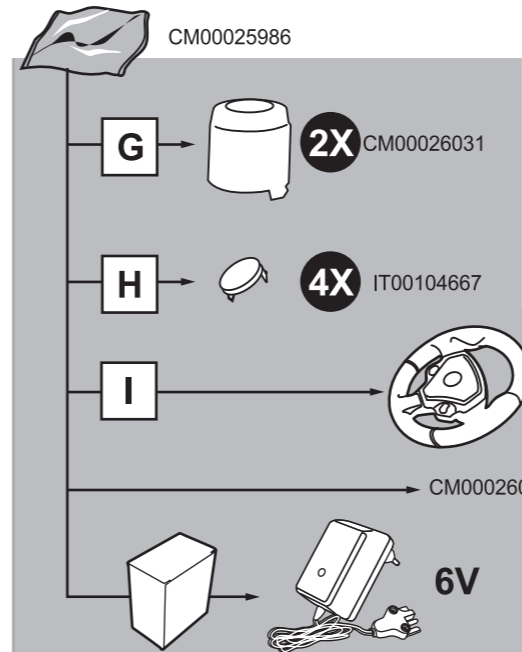
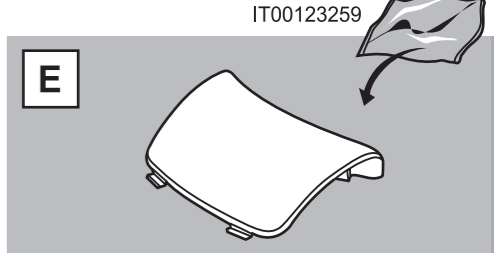
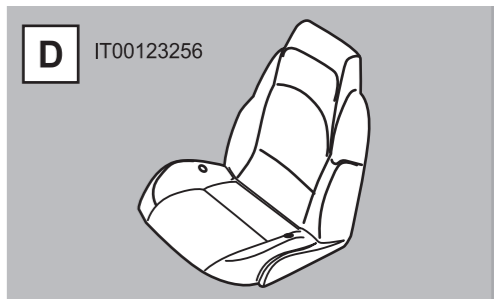
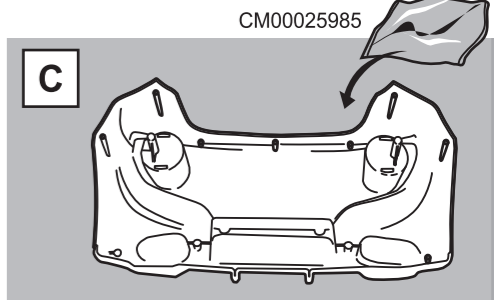
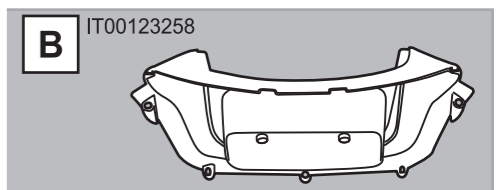
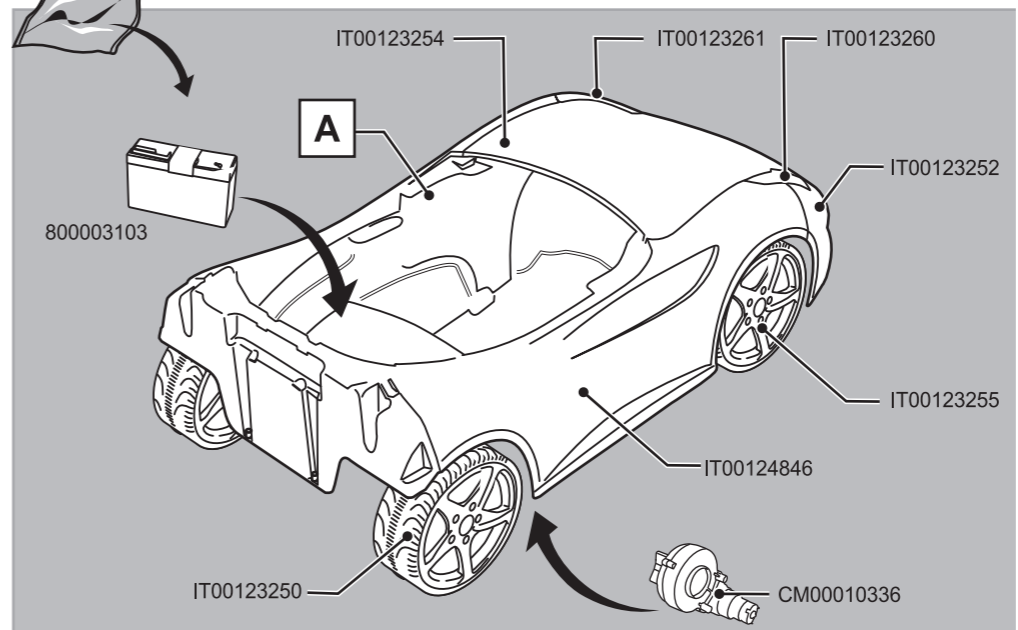

G → 2X CM00026031
H → 4X IT00104667
I → CM00016467
CM00026074 → 12X 4,8 X 19 mm
6V

MONTAJE • ASSEMBLY • ASSEMBLAGE • BEDIENUNGSANLEITUNG • MONTAGE • MONTAGEM
 • MONTAGGIO • MONTERING • KOKOONPANO • ΣΥΝΑΡΜΟΛΟΓΗΣΗ • التركيب



- Realizar por un adulto
- This should be done by an adult
- A réaliser par un adulte
- Dies ist von einem erwachsenen auszuführen
- Uit te voeren door een volwassene
- A realizar por um adulto
- Deve essere fatto da un adulto

- Bar udføres af en voksen person
- Att göras av en vuxen
- Utføres av en voksen
- Kokoaminen jätettävä aikuisen tehtäväksi
- Να πραγματοποιείται από έναν ενήλικα.
- يقوم بالعمل شخص بالغ

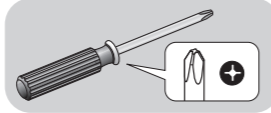

- Herramientas no incluidas.
- Tools not included.
- Outils non inclus.
- Werkzeuge nicht inbegriffen.
- Gereedschap niet bijgesloten.
- Ferramenta não incluída.
- Attrezzi non inclusi.

- Værktøj medfølger ikke.
- Verktøy medfølger inte.
- Verktøyet ikke inkludert.
- Ei sisällyä työkalua.
- Δεν περιλαμβάνονται τα εργαλεία.
- لم يتم تضمين أداة

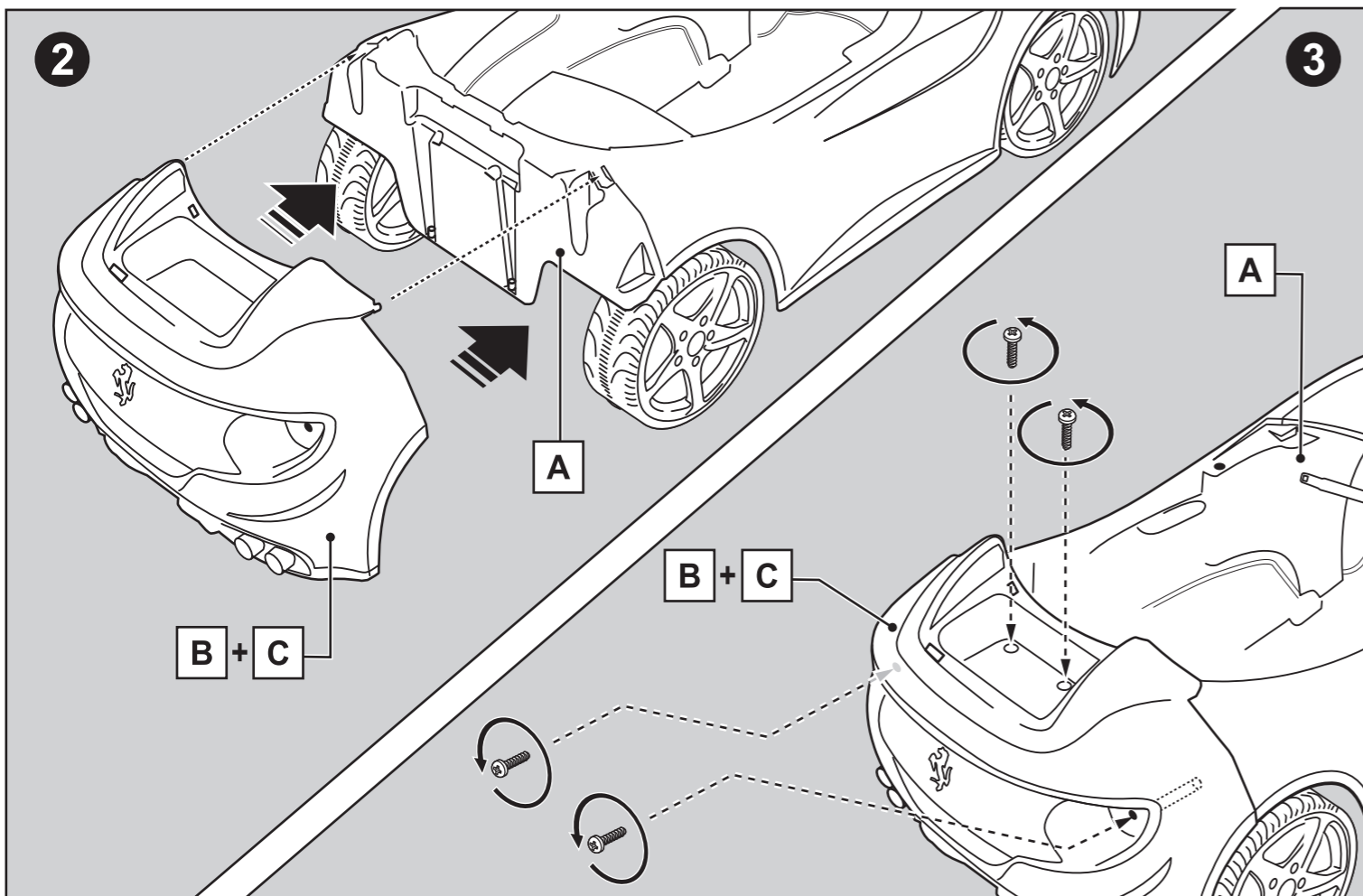
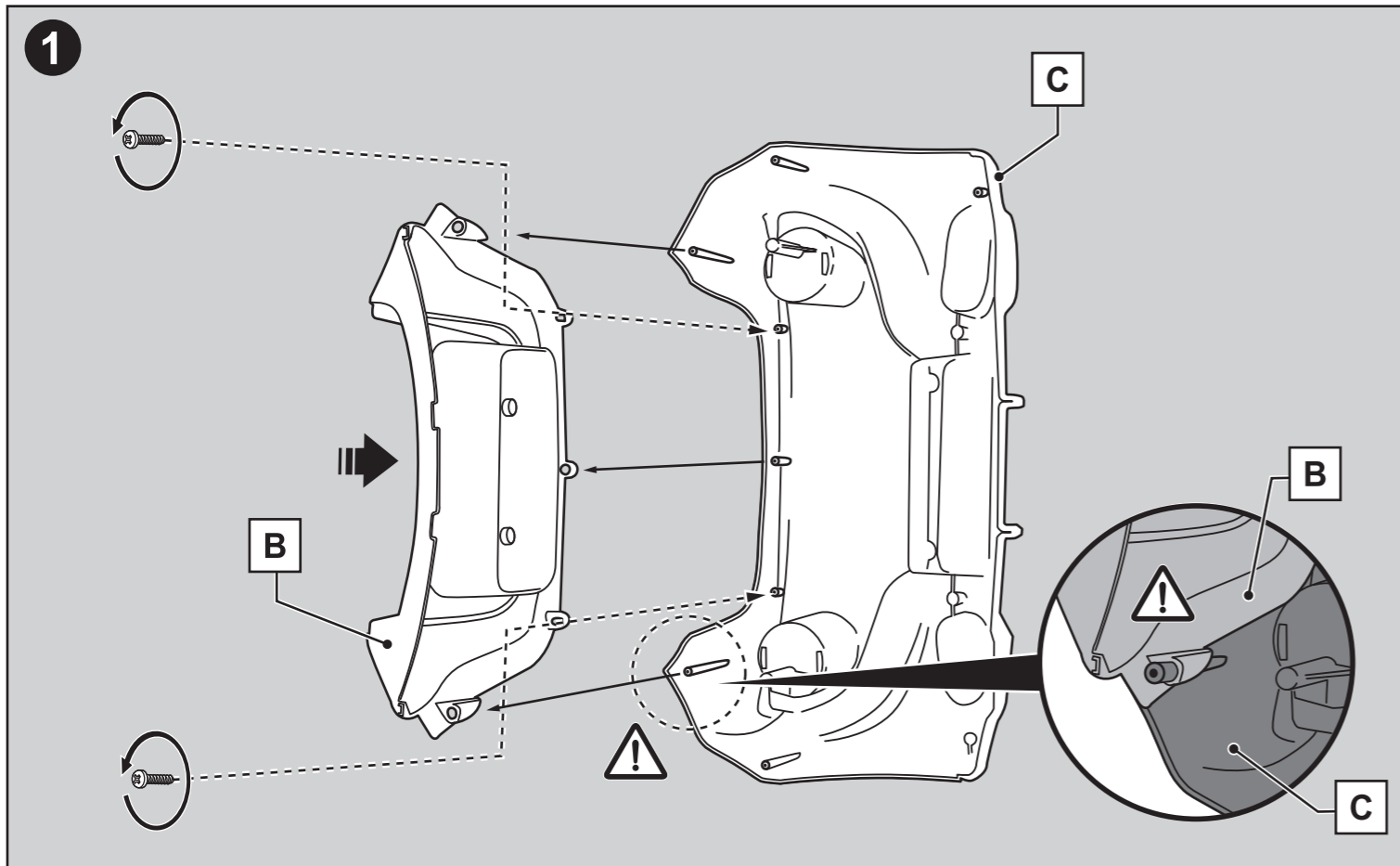

ADHESIVAS • STICKERS • ETIQUETTES AUTOCOLLANTES • SELBSTKLEBENDE STICKER • STICKERS •
 DECALCOMANIAS • ADESIVI • KLISTERMÆRKER • SJÄLVHÅFTANDE • KLEBEMIDLER • MERKKITARRAT
 ΑΥΤΟΚΟΛΛΗΤΑ • لاصق

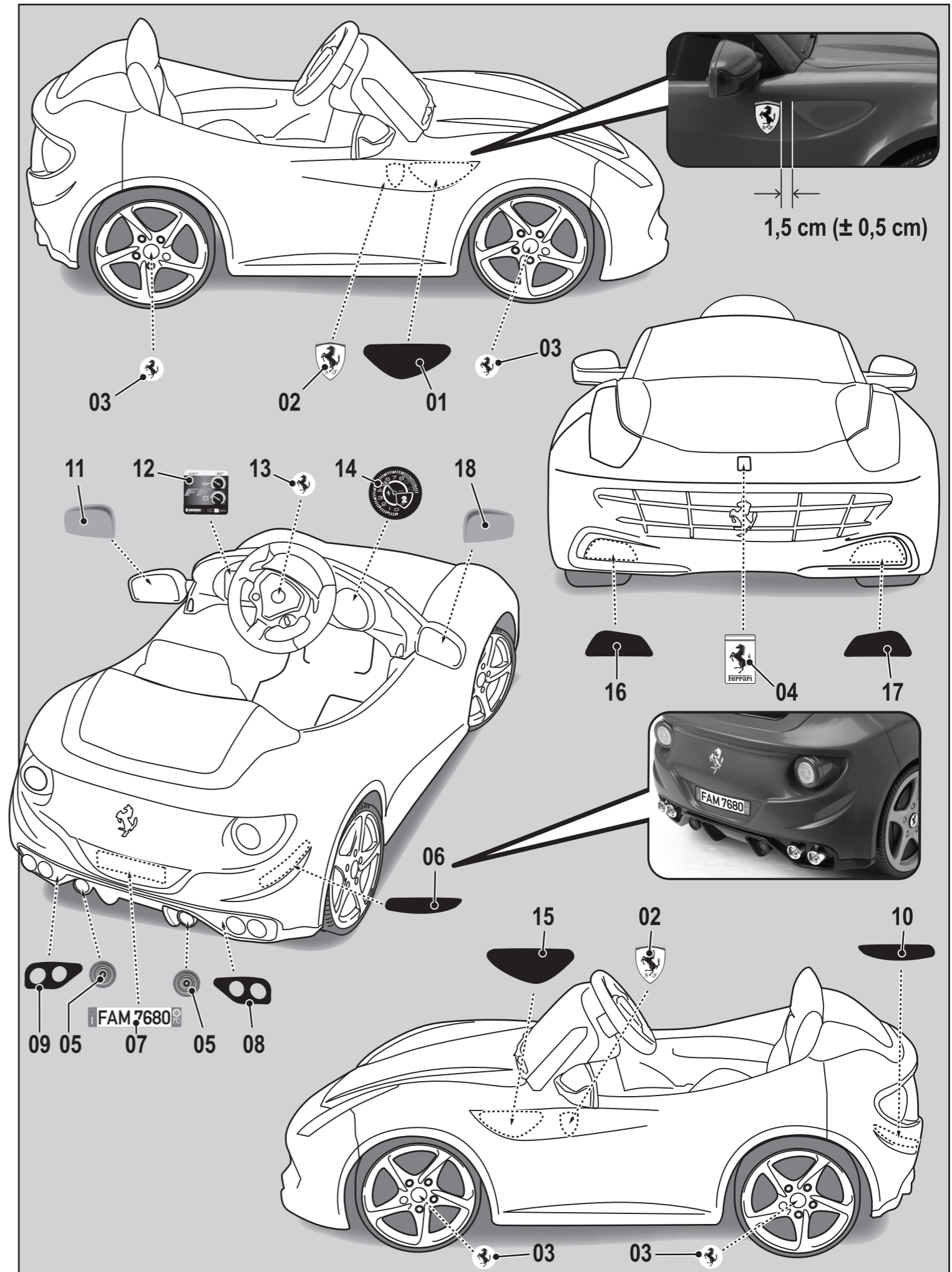

Conexión de clavijas • Plug connection • Connexion des fiches • Ligação das cavilhas • Steckeranschluss • Stekkerverbinding • Collegamento spina • Tilslutning • Anslutningskontakt • Kobling av pluggene • Pistokkeiden liittäminen • Συνδεση των ακροδεκτων • وصل الدبابيس

10

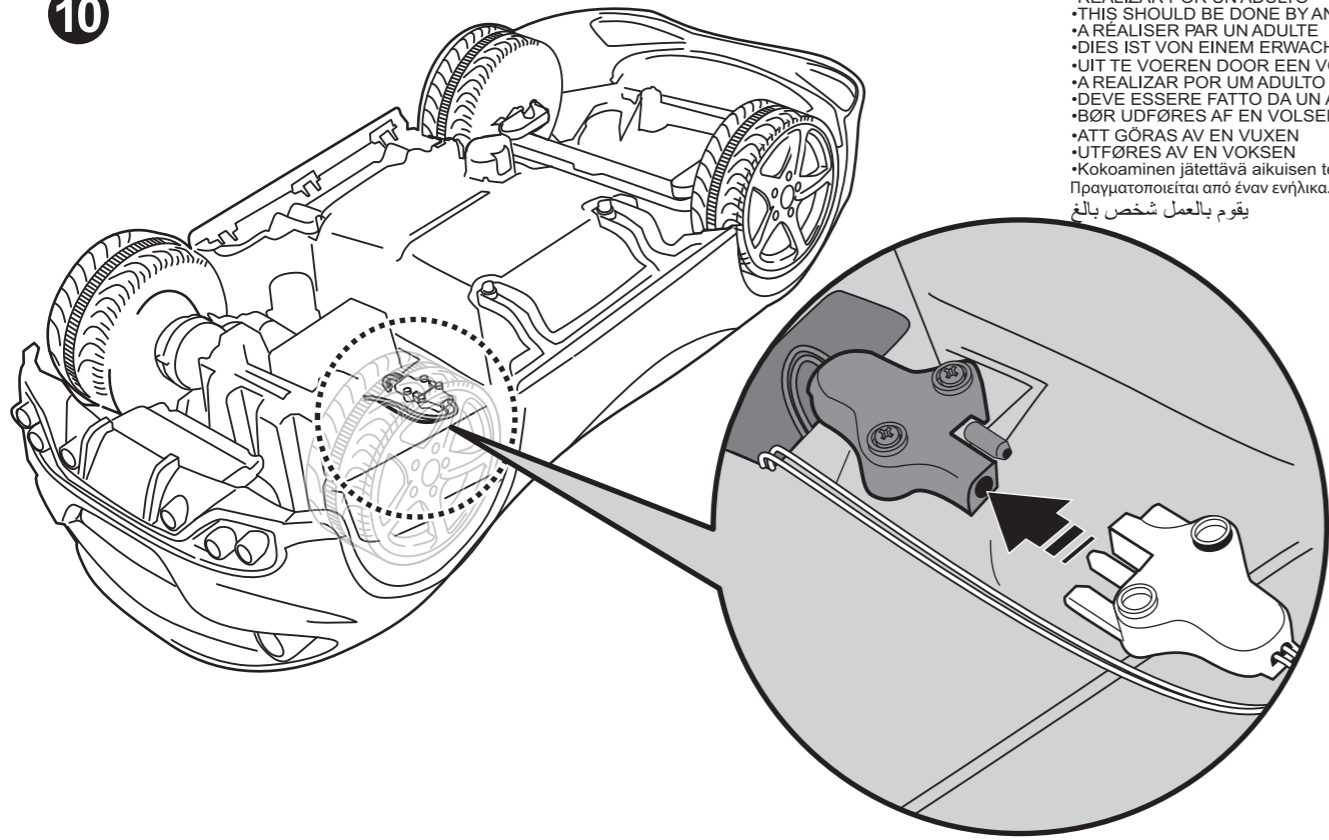

•REALIZAR POR UN ADULTO
 •THIS SHOULD BE DONE BY AN ADULT
 •A RÉALISER PAR UN ADULTE
 •DIES IST VON EINEM ERWACHSENEN AUSZUFÜHREN
 •UIT TE VOEREN DOOR EEN VOLWASSENE
 •A REALIZAR POR UM ADULTO
 •DEVE ESSERE FATTO DA UN ADULTO
 •BØR UDFØRES AF EN VOLSSEN PERSON
 •ATT GÖRAS AV EN VUXEN
 •UTFØRES AV EN VOKSEN
 •Kokoaminen jätettävä aikuisen tehtäväksi
 •Πραγματοποιείται από έναν ενήλικα.
 •يقوم بالعمل شخص بالغ

Sustitución de la batería usada • Replacing a used battery • Remplacement de la batterie usée
 Auswechseln der gebrauchten Batterie • Vervanging van de gebruikte batterij • Substituição da bateria usada
 Sostituzione della batteria scarica • Udskiftning af brugt batteri • Byte avförbrukat batteri • Bytting av brukt batteri • Käytetyn pariston vaihtaminen • ΑΝΤΙΚΑΤΑΣΤΑΣΗ ΤΗΣ ΜΠΑΤΑΡΙΑΣ • استبدال البطارية



•REALIZAR POR UN ADULTO. ¡ADVERTENCIA! NO CORTOCIRCUITAR LA BATERIA.
 •THIS SHOULD BE DONE BY AN ADULT. WARNING! NOT TO SHORT-CIRCUIT SUPPLY TERMINALS.
 •A RÉALISER PAR UN ADULTE. ATTENTION! NE PAS COURT-CIRCUITER LES BORNES DE L'ACCUMULATEUR.
 •DIES IST VON EINEM ERWACHSENEN AUSZUFÜHREN. WARNUNG! BATTERIEN NICHT KURZSCHLIESSEN.
 •UIT TE VOEREN DOOR EEN VOLWASSENE. WAARSCHUWING: DE BATTERIJ NIET KORTSLUITEN.
 •A REALIZAR POR UM ADULTO. AVISO! NÃO PROVOCAR CURTO-CIRCUITO NA BATERIA.
 •DEVE ESSERE FATTO DA UN ADULTO. AVVERTENZA! NON FAR FARE CORTO CIRCUITO ALLA BATERIA.
 •BØR UDFØRES AF EN VOLSSEN PERSON. ADVARSEL: KORTSLUT IKKE BATTERIET.
 •ATT GÖRAS AV EN VUXEN. VARNING! KORTSLUT INTE BATTERIET.
 •UTFØRES AV EN VOKSEN. VIKTIG! BATTERIET MÅ IKKE KORTSLUTTES.
 •KOKOAMINEN JÄTETTÄVÄ AIKUISEN TEHTÄVÄKSLVAROITUS! ÄLÄ ANNA PARISTON JOUTUA OIKOSULKUUN.
 •Να πραγματοποιείται από έναν ενήλικα. Προειδοποίηση: Μη βραχυκυκλώνετε τη μπαταρία
 •تحذير : لا تعمل ماس في الدائرة الكهربائية للبطارية. يقوم بالعمل شخص بالغ

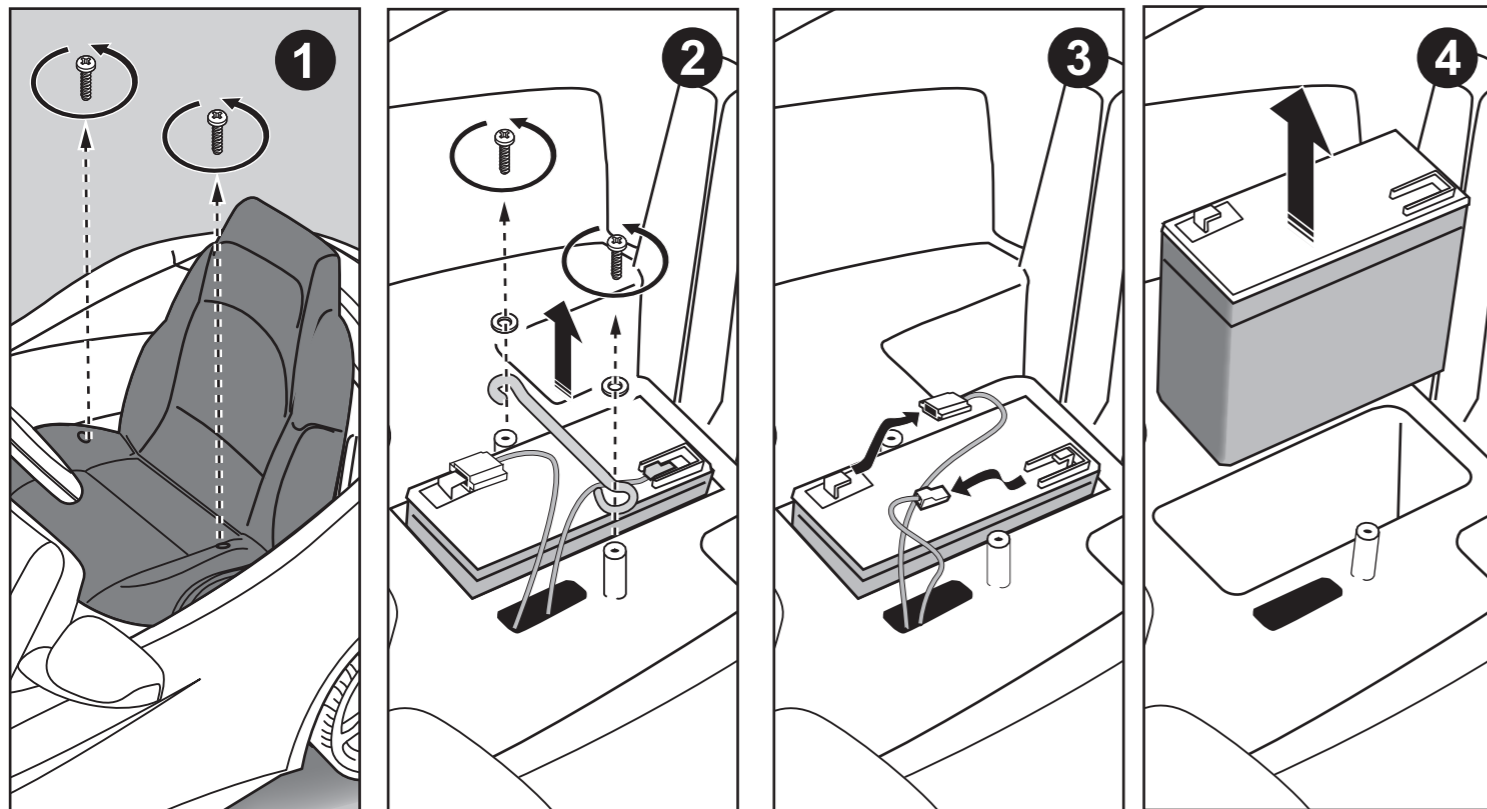

4

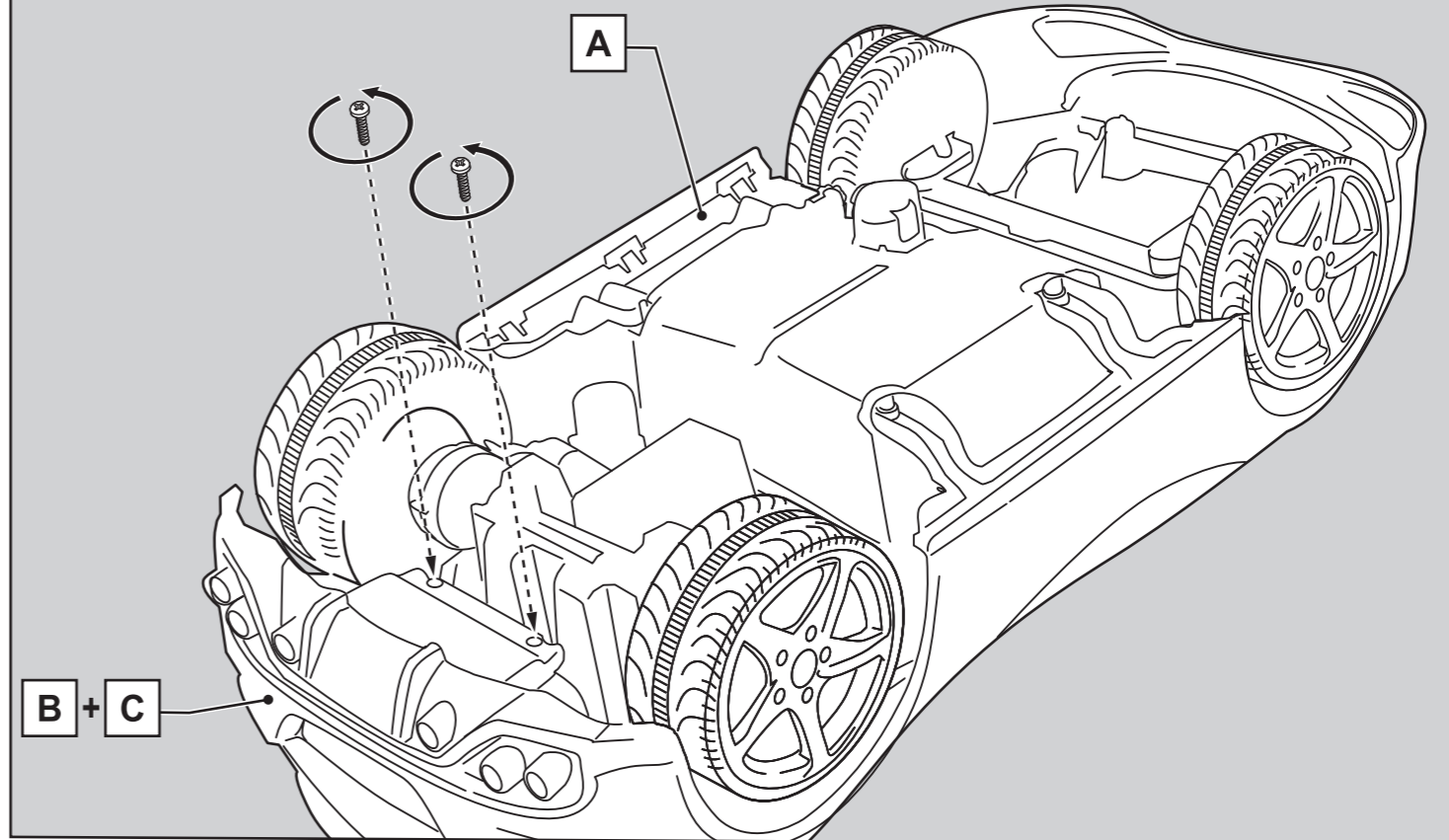

5

