



© 2016 Viacom International Inc.
All Rights Reserved.



FEBER

FEBER es una marca propiedad de:
FEBER is a trademark of:
FEBER est une marque déposée appartenant à:
A FEBER é uma marca propriedade da:
Die Marke FEBER ist Eigentum von:
Het merk FEBER is eigendom van:
FEBER è una marca proprietaria di:
FEBER jest znakiem towarowym należącym do:
FEBER er et registreret varemærke fra:
FEBER är ett märke som tillhör:
FEBER er et merke som tilhører:
FEBER-kuotemerkin omistaa:
FEBER je značkou ve vlastnictví společnosti:
FEBER este o marcă proprietate:
H FEBER είναι μια μάρκα ιδιοκτησίας της:
FEBER je ochranná známka spoločnosti:
Владельцем торговой марки FEBER является компания:
FEBER, FAMOSA'ya ait bir markadır.
"فیبیر" علامه ملوکه مجموعه "فاموسا"

Famosa

Fábricas Agrupadas
de Muecas de Onil, S.A.
Edificio FAMOSA
Polígono Industrial * Las Atalayas *
C/ Del Franco S/N
03114 Alicante - España

FABRICADO EN ESPAÑA
MADE IN SPAIN
FABRIQUÉ EN ESPAGNE
FABRICADO EM ESPANHA
HERGESTELLT IN SPANIEN
WERD IN SPANJE GEFABRICEEER
FABBRICATA IN ESPAGNA
WYPRODUKOWANO W HISZPANII
FREMSTILLET I SPANIEN
TILLVERKAD I SPANIEN
PRODUSERT I SPANIA
VALMISTETU ESPANJASSA
VYROBENO VE SPANĚLSKU
FABRICAT ÎN SPANIA
ΚΑΤΑΣΚΕΥΑΖΕΤΑΙ ΣΤΗΝ ΙΣΠΑΝΙΑ
VYROBENE V SPANĚLSKU
SDELANO V ISPLANII
ISPANYADA ÜRETILMİSTİR
صنع في إسبانيا.

6V

¡ADVERTENCIA!
WARNING!
ATTENTION!
ATENÇÃO!
ACHTUNG!
WAARSCHUWING!
AVVERTENZA!
OSTRZEŻENIE!
AVVARSSEL!
VARNING!
ADVARSEL!
VAROITUS!
UPOZORNĚNÍ!
ΑΒΕΡΤΙΣΜΕΝΤ!
ΠΡΟΕΙΔΟΠΟΙΗΣΗ!
UPOZORNENIE!
ВНИМАНИЕ!
UYARI!
خذیر! العمر الموصی به سنوات

EDAD RECOMENDADA:
RECOMMENDED AGE:
ÂGE RECOMMANDÉ:
IDADE RECOMENDADA:
EMPFÖHLENES ALTER:
AAN TE BEVELEN LEEFTIJD:
ETÀ RACCOMANDATA:
ZALECANY WIEK:
ANBEFALET ALDER:
REKOMMENDERAD ÅLDER:
ANBEFALT ALDER:
SUOSITELTU IKÄ:
VHODNÝ VĚK:
VÄRSTÄ REKOMMANDATÄ-ÅN
ΠΡΟΤΕΙΝΟΜΕΝΗ ΗΛΙΚΙΑ:
ODPORUCANY VEK:
PEKOMENDOVANÝ VOZRAST:
ONERILEN YAŞ:
سنوات

AÑOS
YEARS
ANOS
ANOS
JAHRE
JAAR
ANNI
ANNI
WIEK
ÅR
ÅR
ÅR
VUOTTA
ROKY
ANI
ΧΡΟΝΟΝ
ROKY
LET
YAŞ

TIEMPO DE JUEGO:
RUNNING TIME:
DURÉE DE FONCTIONNEMENT:
TEMPO DE JOGO:
SPIELZEIT:
RUTIJD:
TEMPO DI GIOCO:
CZAS ZABAWY:
SPILLETID:
SPELTID:
SPILLETID:
PELIIKA:
DOBA HRU:
DURATA JOCULUI:
ΔΙΑΡΚΕΙΑ ΖΩΗΣ ΠΑΙΧΝΙΔΙΟΥ:
ČAS HRU:
ПРОДОЛЖИТЕЛЬНОСТЬ ИГРЫ:
OYUN SÜRESİ:
مدة اللعب: (تقریباً)

(APPROX.)
40'

¡ADVERTENCIA!
WARNING!
ATTENTION!
ATENÇÃO!
ACHTUNG!
WAARSCHUWING!
AVVERTENZA!
OSTRZEŻENIE!
AVVARSSEL!
VARNING!
ADVARSEL!
VAROITUS!
UPOZORNĚNÍ!
ΑΒΕΡΤΙΣΜΕΝΤ!
ΠΡΟΕΙΔΟΠΟΙΗΣΗ!
UPOZORNENIE!
ВНИМАНИЕ!
UYARI!
خذیر! الثقل الأقصى الموصی به

PESO MÁXIMO RECOMENDADO:
RECOMMENDED MAXIMUM WEIGHT:
POIDS MAX. RECOMMANDÉ:
PESO MÁXIMO RECOMENDADO:
EMPFÖHLENES GEWICHT:
MAXIMUM AANBEVOLEN GEWICHT:
PESO MASSIMO RACCOMANDATO:
MAKSIMALNA ZALECANA WAGA:
MAKSIMUM ANBEFALET VÆGT:
HÖGST REKOMMENDERAD VIKT:
VEILEDENDE MAKSIMUMSVEKT:
SUOSITELTU ENIMMÄISPAINO:
MAXIMÁLNI DOPORUCENÁ HMOTNOST:
GREUTATE MAXIMĂ RECOMANDATĂ:
METISTO PROTETINOMENO BAIPOZ:
MAXIMALNA ODPORUCANA HMOTNOST:
МАКСИМАЛЬНИЙ РЕКОМЕНДОВАНИЙ ВЕС:
MAKSIMALNIY AZAMI AGIRLIK:
ثقل الأقصى الموصی به

20 kg
44 lb



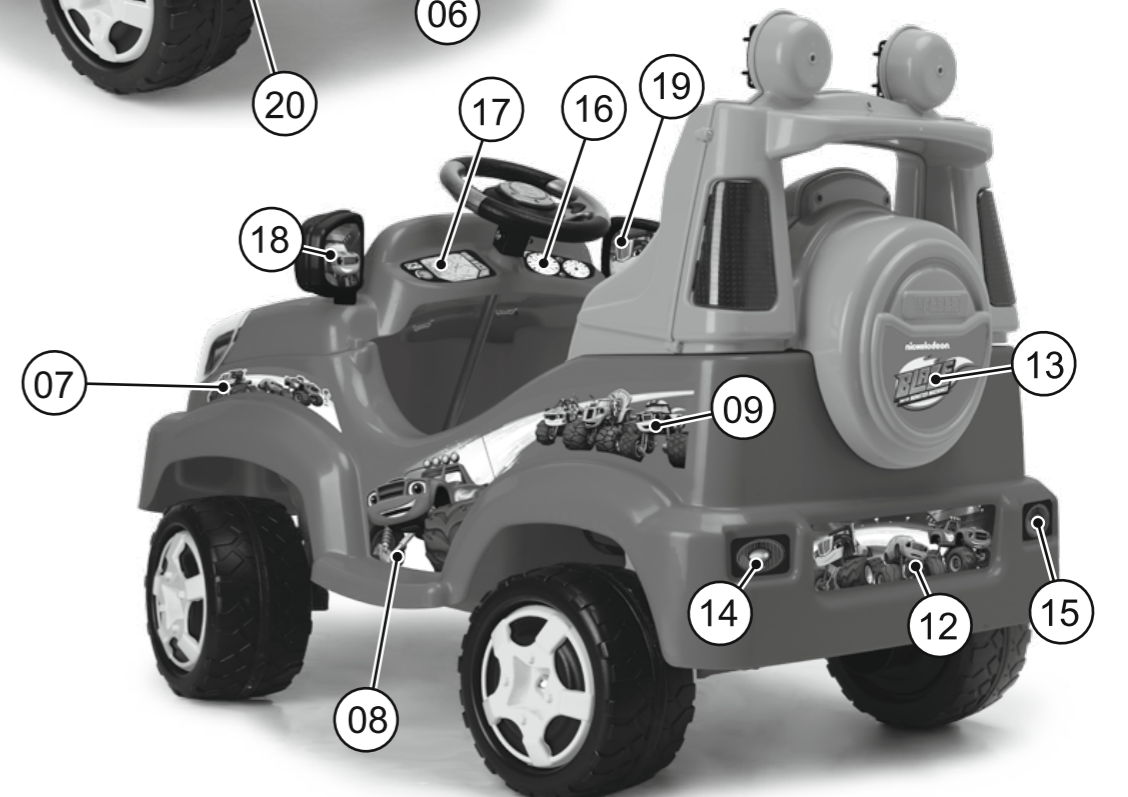
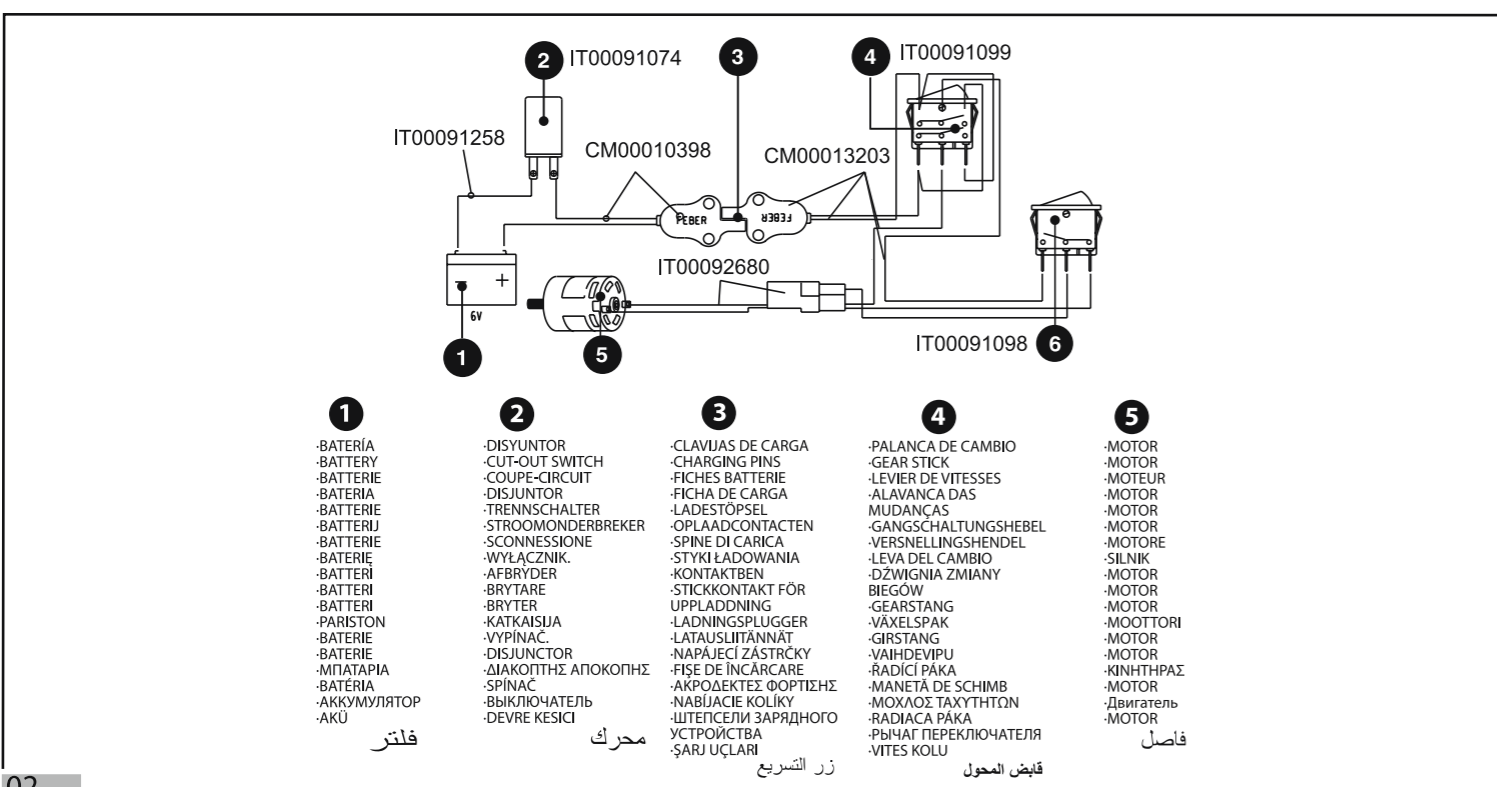
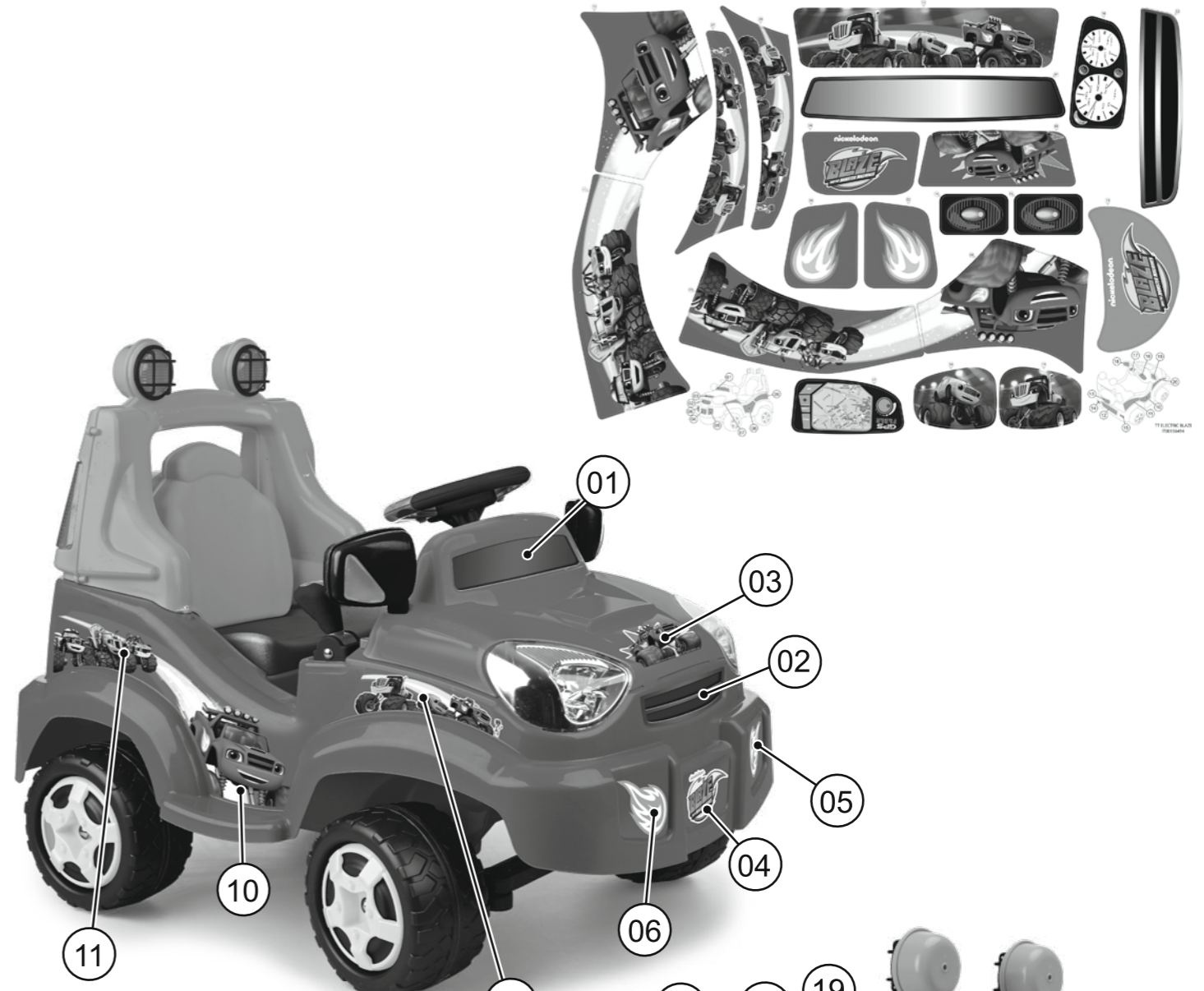
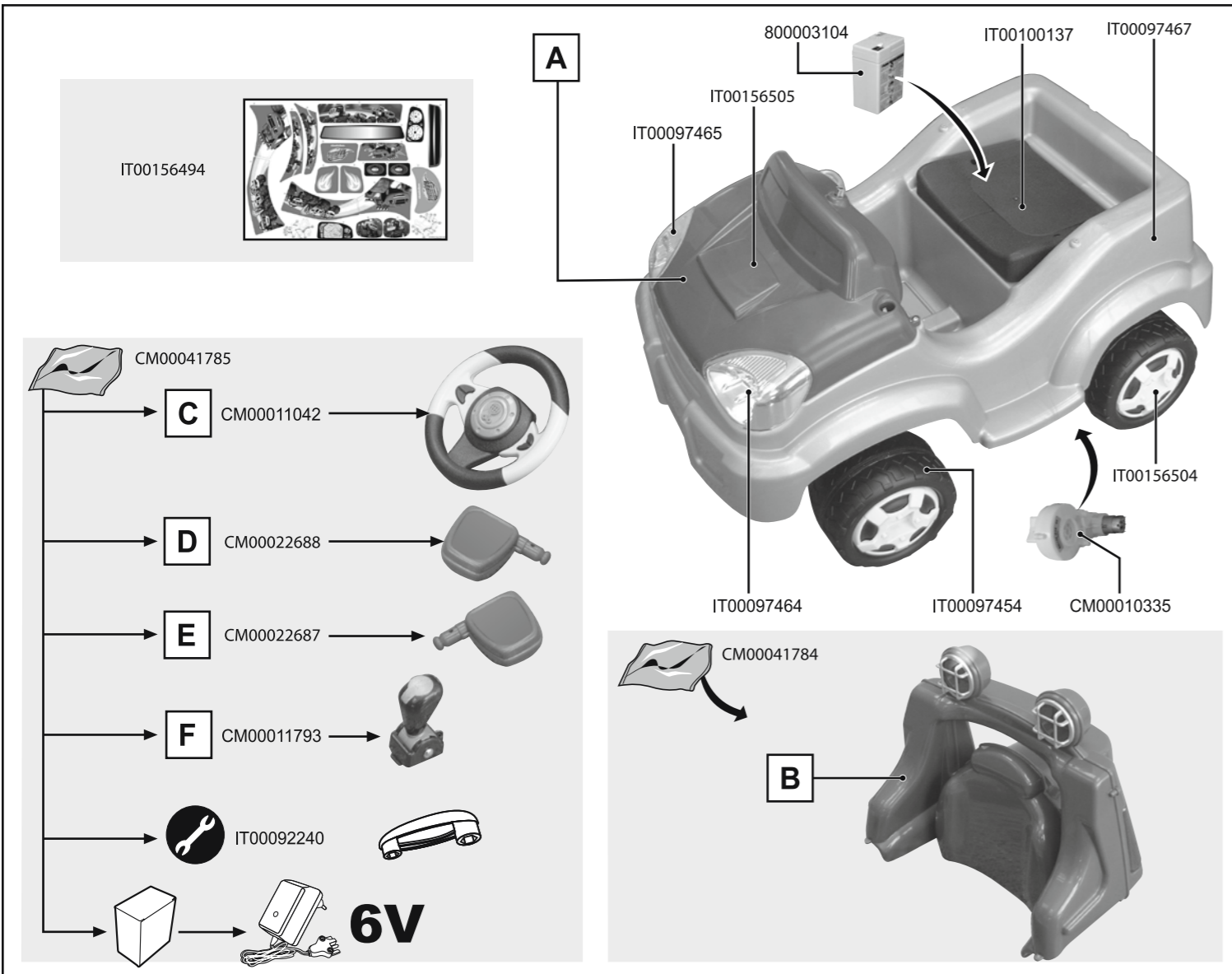

• Sustitución de la batería usada • Replacing a used battery • Remplacement de la batterie usée • Substituição da bateria usada • Auswechseln der gebrauchten Batterie • Vervanging van de gebruikte batterij • Sostituzione della batteria scarica • Wymiana zużytego akumulatora • Udskiiftning af brugt batteri • Byte avförbrukat batteri • Bytting av brukt batteri • Käytetyt pariston vaihtaminen • Výměna použité baterie • Înlocuirea bateriei folosite • Αντικατάσταση της μπαταρίας • Výměna batérie • ЗАМЕНА АККУМУЛЯТОРА • Akünün değiştirilmesi • استبدال البطارية



¡ADVERTENCIA! Realizar por un adulto. **ADVERTENCIA!** No cortocircuitar la batería.
WARNING! THIS SHOULD BE DONE BY AN ADULT. **WARNING!** Do not short-circuit supply terminals.
ATTENTION! A RÉALISER PAR UN ADULTE. **ATTENTION!** NE pas court-circuiter les bornes de l'accumulateur.
ATENÇÃO! A realizar por um adulto. **AVISO!** Não provocar curto-circuito na bateria.
ACHTUNG! DIES IST VON EINEM ERWACHSENEN AUSZUFÜHREN. **WARNUNG!** Batterien nicht kurzschließen.
WAARSCHUWING! UIT TE VOEREN DOOR EEN VOLWASSENE. **WAARSCHUWING!** De batterij niet kortsluiten.
AVVERTENZA! DEVE ESSERE FATTO DA UN ADULTO. **AVVERTENZA!** Non far fare corto circuito alla batteria.
OSTRZEŻENIE! Do wykonania przez osobę dorosłą. **UWAGA!** nie zwierać biegunów akumulatora.
ADVARSEL! BØR UDFØRES AF EN VOLSSEN PERSON. **ADVARSEL!** Kortslut ikke batteriet.

WARNING! ATT GØRAS AV EN VUXE. **VARNING!** Kortslut inte batteriet.
ADVARSEL! UTFØRES AV EN VOKSEN. **VIKTIG!** Batteriet må ikke kortsluttes.
VAROITUS! KOKOAMINEN JÄTETTÄVÄ AIKUISEN TEHTÄVÄKSI. **VAROITUS!** Älä anna pariston joutua oikosulkuun.
POZOR! Proveďte dospělá osoba. **POZOR!** nezkratovat baterii.
ATENȚIE! A se efectua de către un adult. **ATENȚIE!** Nu scurtcircuitați bateria!
ΠΡΟΕΙΔΟΠΟΙΗΣΗ! Να πραγματοποιείται από έναν ενήλικα. **Προειδοποίηση:** Μη βραχυκυκλώνετε τη μπαταρία.
UPOZORNENIE! Úkon môže vykonať len dospelá osoba. **UPOZORNENIE:** Neskratujte batériu.
ВНИМАНИЕ! Данную операцию должен выполнять взрослый. **Внимание:** На допусайте короткого замыкания в аккумуляторе.
UYARI! Bir yetişkin tarafından gerçekleştirilmelidir. **Uyarı:** Aküye kısa devre yaptırmanın
 يقوم بالعمل شخص بالغ : لا تعمل من في الدائرة الكهربائية للبطارية. يقوم بالعمل شخص بالغ

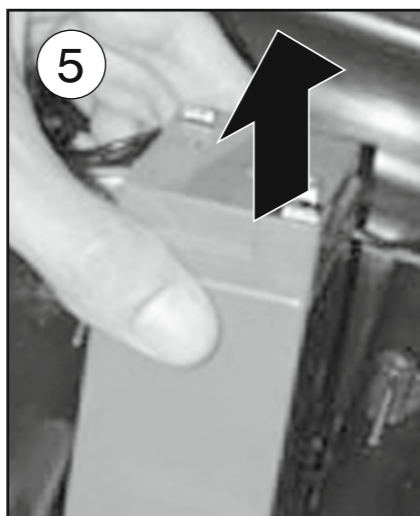
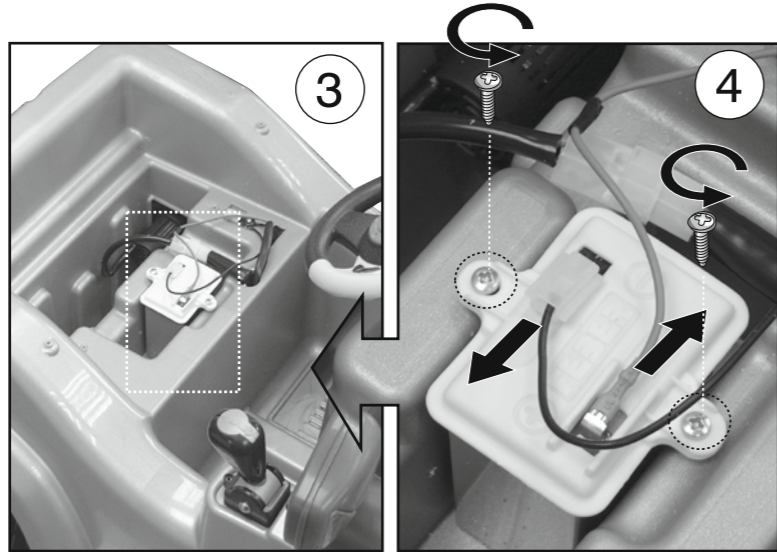
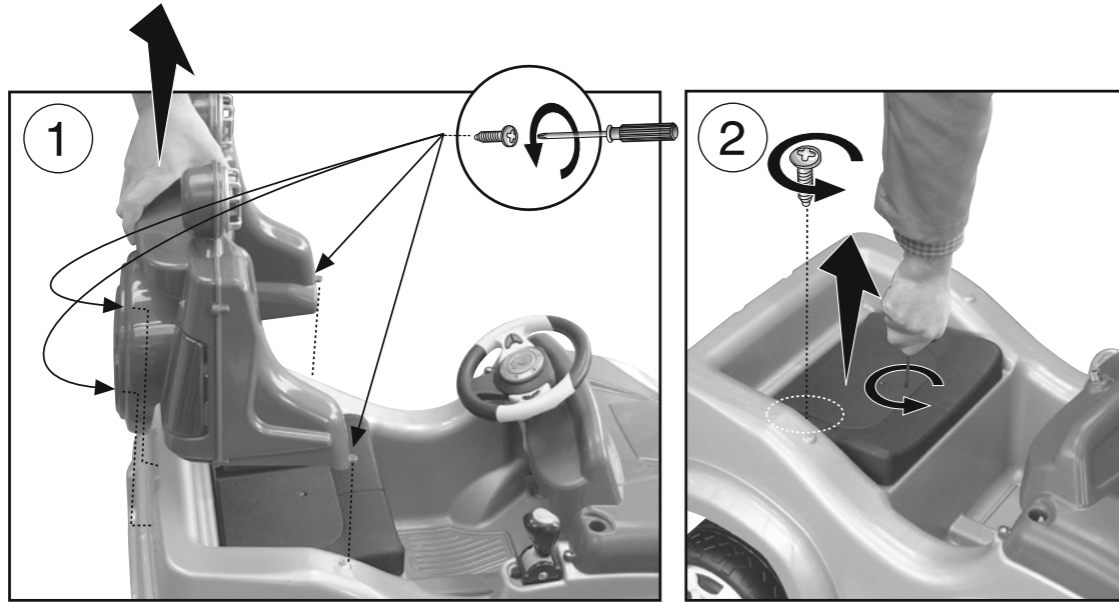

MONTAJE • ASSEMBLY • ASSEMBLAGE • MONTAGEM • BEDIENUNGSANLEITUNG • MONTAGE • MONTAGGIO • MONTÁŽ • MONTERING • MONTAGE • MONTERING • KOKOONPANO • MONTÁŽI • MONTARE • ΣΥΝΑΡΜΟΛΟΓΗΣΗ • NÁVOD NA MONTÁŽ • ИНСТРУКЦИИ ПО СБОРКЕ • MONTAJ KILAVUZU • التركيب



¡ADVERTENCIA! Realizar por un adulto
WARNING! This should be done by an adult
ATTENTION! A réaliser par un adulte
ATENÇÃO! A realizar por um adulto
ACHTUNG! Dies ist von einem erwachsenen auszuführen
WAARSCHUWING! Uit te voeren door een volwassene
AVVERTENZA! Deve essere fatto da un adulto
OSTRZEŻENIE! Do wykonania przez osobę dorosłą.
ADVARSEL! Bør udføres af en voksen person
ADVARSEL! Utføres av en voksen

VAROITUS! Kokoaminen jätettävä aikuisen tehtäväksi
POZOR! Proveďte dospělá osoba.
ATENȚIE! A se efectua de către un adult.
ΠΡΟΕΙΔΟΠΟΙΗΣΗ! Να πραγματοποιείται από έναν ενήλικα.
UPOZORNENIE! Úkon môže vykonať len dospelá osoba.
ВНИМАНИЕ! Данную операцию должен выполнять взрослый.
UYARI! Bir yetişkin tarafından gerçekleştirilmelidir.
 يقوم بالعمل شخص بالغ

•Herramientas no incluidas.
 •Tools not included.
 •Outils non inclus.
 •Ferramenta não incluída.
 •Ferraementa nōt bijgesloten.
 •Werkzeug nicht inbegriffen.
 •Gereedschap niet bijgesloten.
 •Attrezzi non inclusi.
 •Narzędzie nie załączone
 •Værktøj medfølger ikke.
 •Verktøy medfølger inte.

•Verktyget ikke inkludert.
 •Ei sisällä työkalua.
 •Neobsahuje nářadí.
 •Instrument neinclus
 •Δεν περιλαμβάνονται τα εργαλεία.
 •Náradie nie je súčasťou balenia.
 •Инструменты не входят в комплект.
 •Aletler dahil değildir.
 لم يتم تضمين أداة

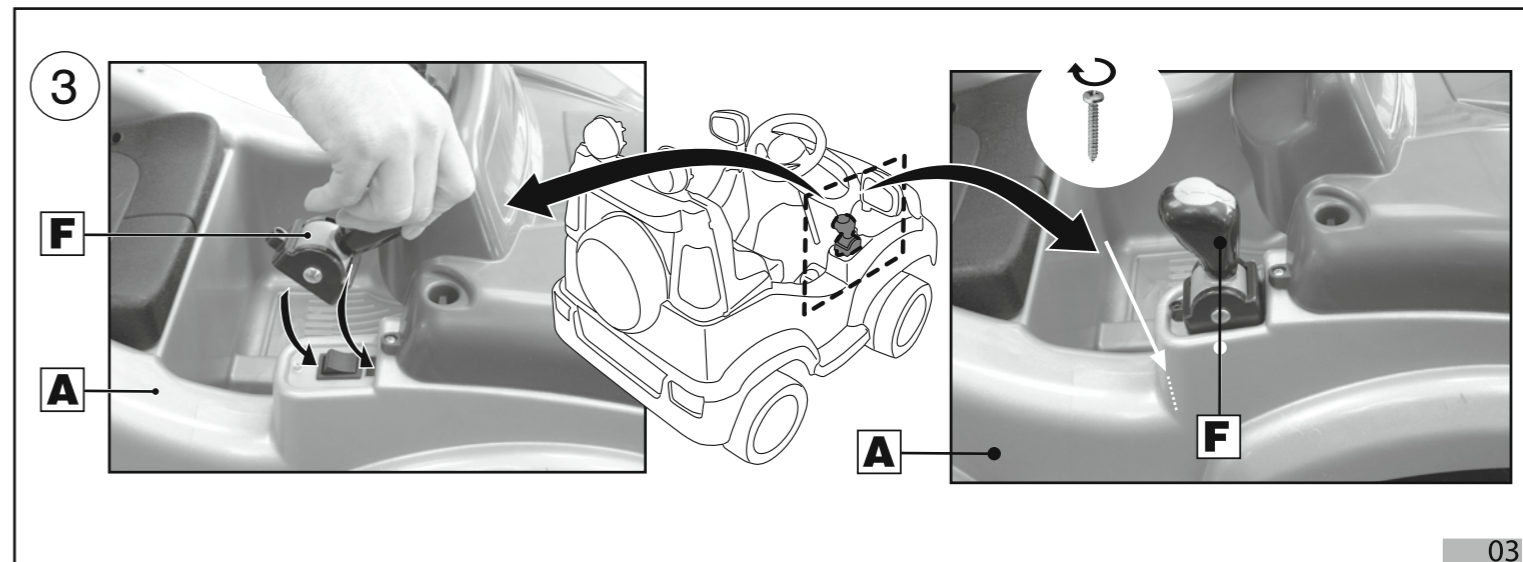
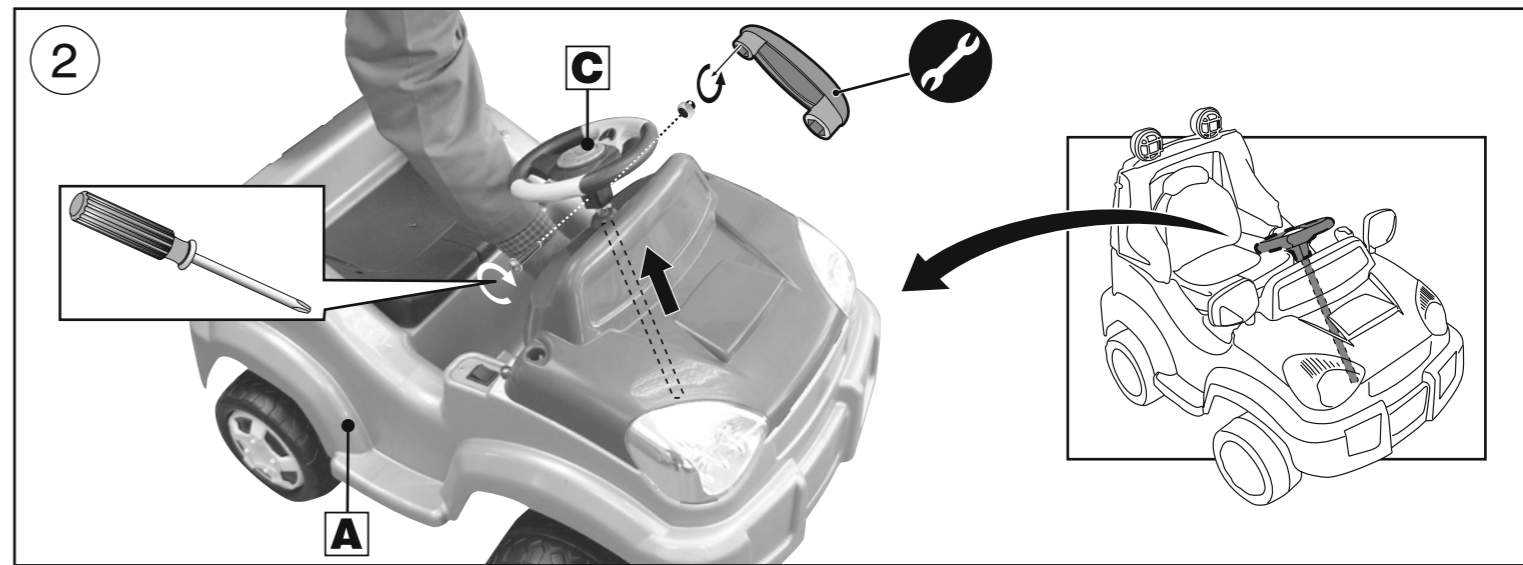
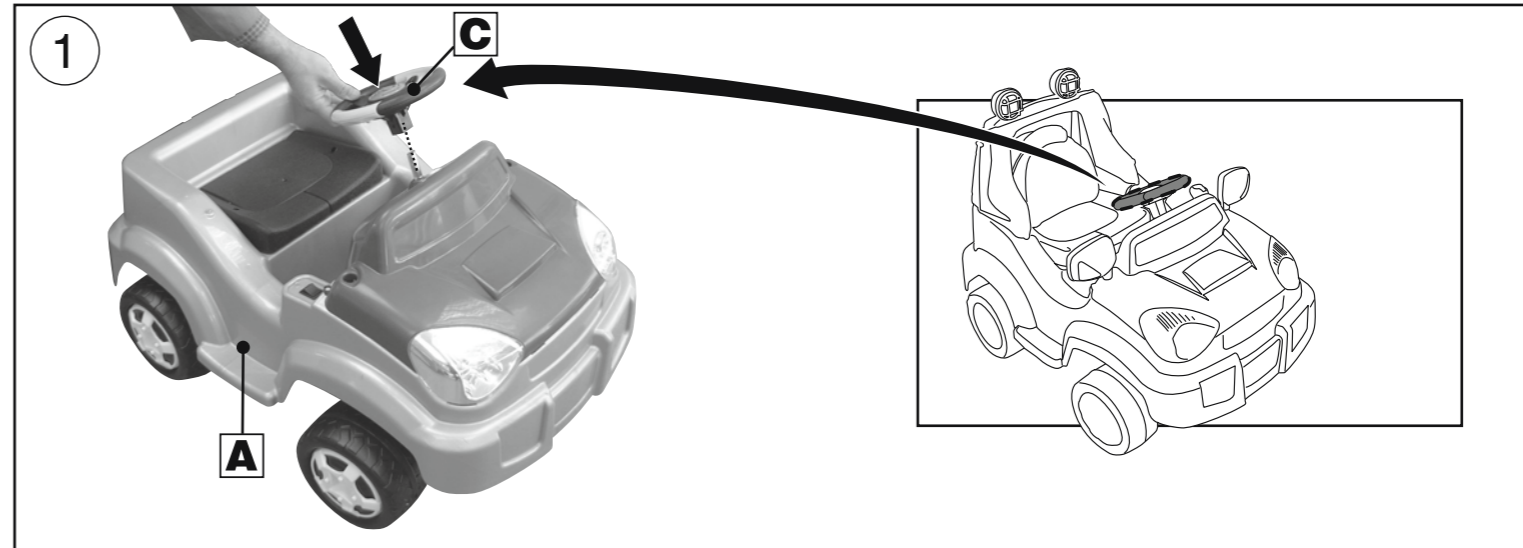
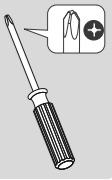

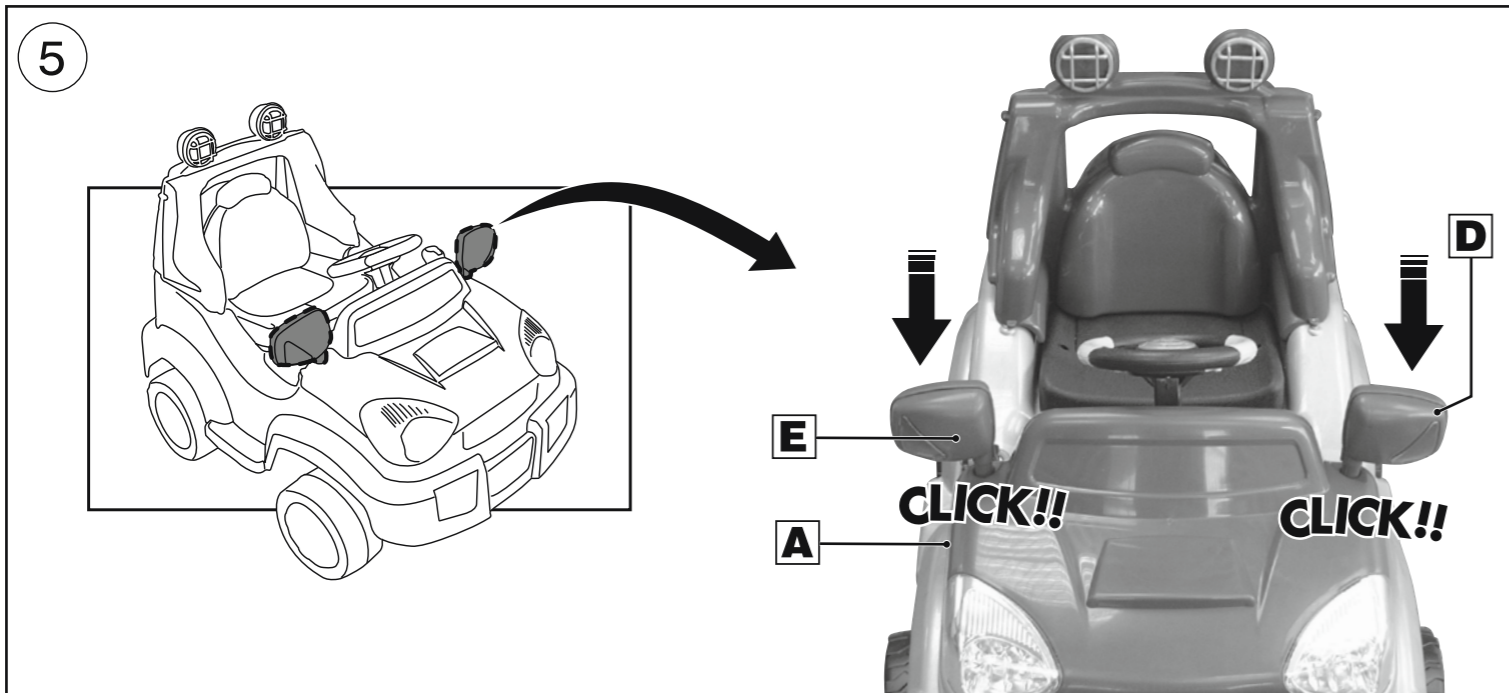
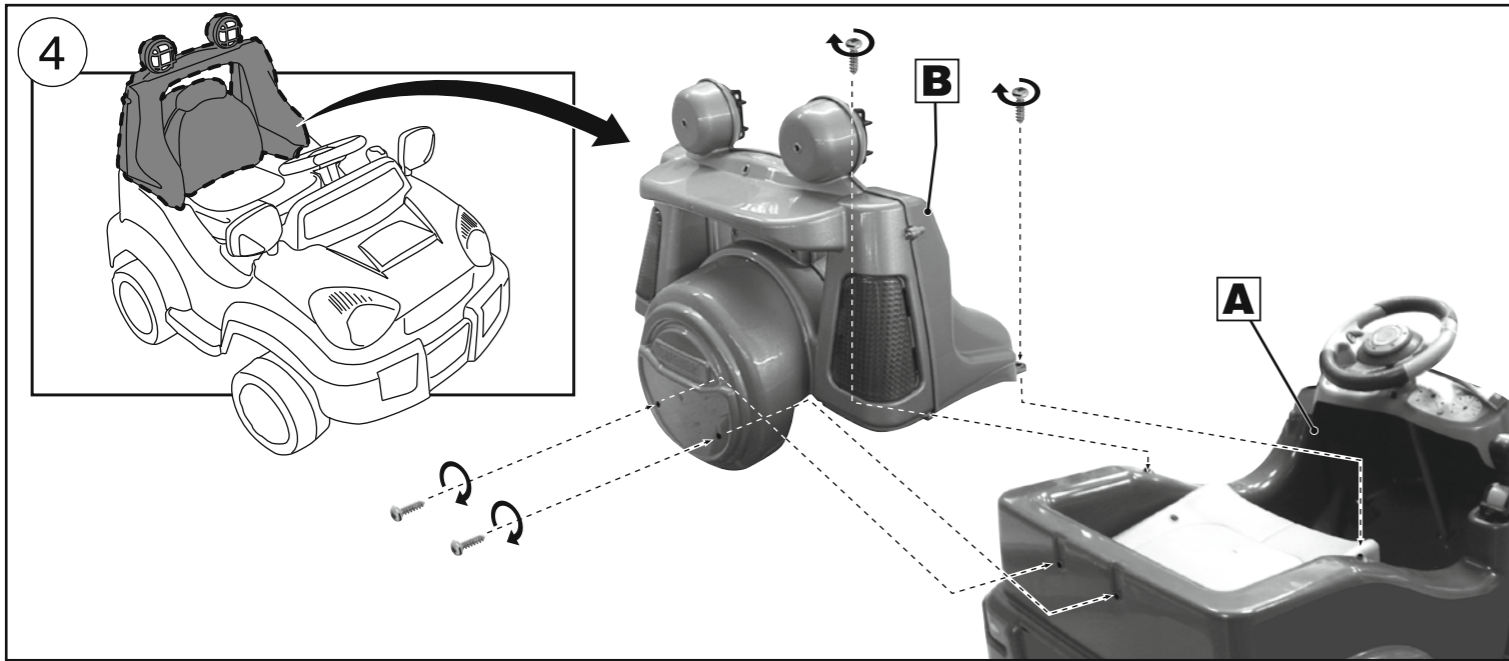

• Conexión de clavijas • Plug connection • Connexion des fiches • Ligação das cavilhas • Steckeranschluss
 • Stekkerverbinding • Collegamento spina • Podłączenie biegunów • Tilslutning • Anslutningskontakt • Kobling av pluggene
 • Pistokkeiden liitäntä • Připojení kolíků • Соедотарееа фишелор • Συνδεση των ακροδεκτων • Заројение коліков • Подключеніе штепселей • Uçların bağlanması • وصل الدبابیس

!
¡ADVERTENCIA! Realizar por un adulto.
WARNING! This should be done by an adult.
ATTENTION! A réaliser par un adulte.
ATENÇÃO! A realizar por um adulto.
ACHTUNG! Dies ist von einem erwachsenen auszuführen.
WAARSCHUWING! Uit te voeren door een volwassene.
AVVERTENZA! Deve essere fatto da un adulto.
OSTRZEŻENIE! Do wykonania przez osobę dorosłą.
ADVARSEL! Bør udføres af en voksen person.
VARNING! Att göras av en vuxen.
ADVARSEL! Utføres av en voksen.
VAROITUS! Kokoaminen jätettävä aikuisen tehtäväksi.
POZOR! Provede dospělá osoba.
ATENȚIE! A se efectua de către un adult.
ΠΡΟΕΙΔΟΠΟΙΗΣΗ! Να πραγματοποιείται από έναν ενήλικα.
UPOZORNENIE! Úkon môže vykonať len dospelá osoba.
ВНИМАНИЕ! Данную операцию должен выполнять взрослый.
UYARI! Bir yetişkin tarafından gerçekleştirilmelidir.
 يقوم بالعمل شخص بالغ

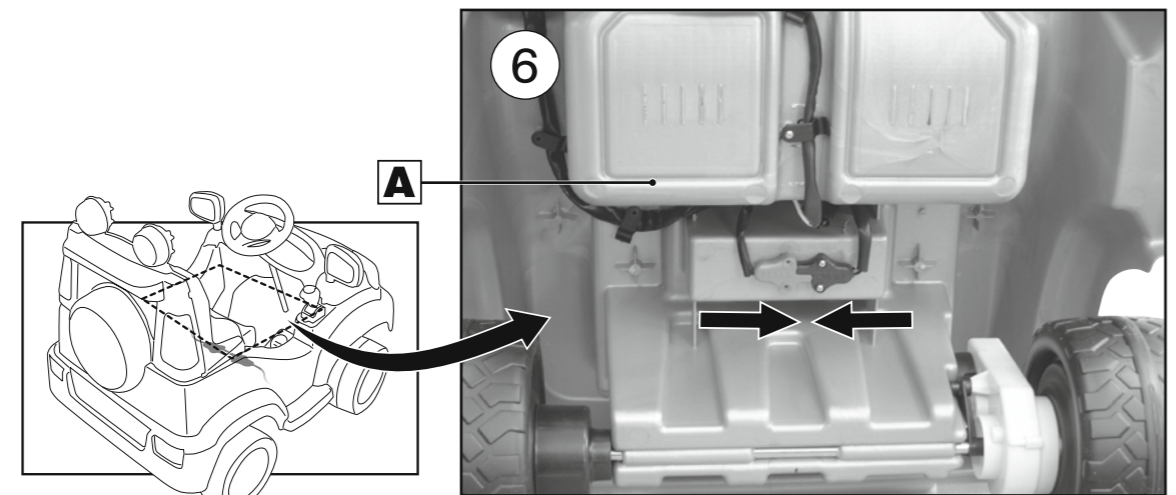

• Carga de la batería • Charging the battery • Charge de la batterie • Carregamento da bateria • Laden der Batterie • Opladen van de batterij • Carica della batteria • Ładowanie akumulatora • Opladning af batteriet • Laddning av batteriet • Lading av batteriet • Pariston lataaminen • Dobijeni baterie • Încărcarea bateriei • Φορτιση της μπαταρίας • Nabijanie batérie • ЗАРЯДКА АККУМУЛЯТОРА • Akünün şarj edilmesi • شحن البطارية

!
¡ADVERTENCIA! Realizar por un adulto.
WARNING! This should be done by an adult.
ATTENTION! A réaliser par un adulte.
ATENÇÃO! A realizar por um adulto.
ACHTUNG! Dies ist von einem erwachsenen auszuführen.
WAARSCHUWING! Uit te voeren door een volwassene.
AVVERTENZA! Deve essere fatto da un adulto.
OSTRZEŻENIE! Do wykonania przez osobę dorosłą.
ADVARSEL! Bør udføres af en voksen person.
VARNING! Att göras av en vuxen.
ADVARSEL! Utføres av en voksen.
VAROITUS! Kokoaminen jätettävä aikuisen tehtäväksi.
POZOR! Provede dospělá osoba.
ATENȚIE! A se efectua de către un adult.
ΠΡΟΕΙΔΟΠΟΙΗΣΗ! Να πραγματοποιείται από έναν ενήλικα.
UPOZORNENIE! Úkon môže vykonať len dospelá osoba.
ВНИМАНИЕ! Данную операцию должен выполнять взрослый.
UYARI! Bir yetişkin tarafından gerçekleştirilmelidir.
 يقوم بالعمل شخص بالغ

• Por favor, siga estrictamente la secuencia de recarga de la batería.
 • Please follow carefully the instructions for re-charging the battery; failure to comply with this procedure will damage the battery. The battery is not covered under the warranty.
 • Veuillez suivre strictement à la lettre la procédure de charge de la batterie.
 • Por favor, siga atentamente a secuencia de recarga da bateria.
 • Bei der aufladung der batterie folgen sie bitte genauestens der reihenfolge.
 • Volg a.U.B. De oplaadvolgorde van de batterij strikt op
 • Per favore segua attentamente la sequenza della ricarica della batteria.
 • Prosimy o postępowanie zgodnie z instrukcjami ładowania akumulatora.
 • Følg instruktionerne for opladning af batteriet nøje.
 • Obs! Følj nóggrant instruktionerna om laddning av batteriet.
 • Rekkefølgen for etterlading av batteriet må overholdes nøye.
 • Noudata tarkasti pariston lataustoimenpiteitä.
 • Dodržujte prosím přesně postup dobijeni baterie.
 • Vá ručiam sa uhmaj v moď strict instrukciíle de încărcare a bateriei
 • Παρακολουμειτε ακολουθητε αυστηρα την σειρά ορθου ελαναφορτιση της μπαταρίας.
 • Dósledne dodržiavajte postup nabijania batériei.
 • Строго соблюдайте последовательность действий по зарядке аккумулятора.
 • Akü şarj işlemlerinde belirtilen adım sırasını mutlaka takip edin.
 • يرجى اتباع تسلسل عملية إعادة شحن البطارية بدقة.



3
4
 • El tiempo de duracion de la recarga es (horas):
 • Recharging time is (hours):
 • La durée de la recharge est d'environ (heures):
 • O tempo de duração da recarga é (horas):
 • Die ladezeit ist von (stunden):
 • Oplaad-tijd (uur):
 • Il tempo di durata della ricarica è (ore):
 • Czas ładowania wynosi (godz):
 • Genopladdningens varighed er (timer):
 • Uppladdningen av batteriet varar i (timmar):
 • Oppladningen varer (timer):
 • Uudelleenlatauksen kestoaika (tunteina) on:
 • Trvanlivost dobiti je (hodin):
 • Durata încărcării este de (ore):
 • Ο χρόνος για τη διάρκεια φόρτισης είναι (ώρες).
 • Cas trvania nabijanja je (hodiny/hodin):
 • Продолжительность зарядки - (часа(-ов))
 • Akü şarj süresi (saat):
 • مدة مفعولية الشحن بالاساعات:
 • Όταν η φωτεινή συσκευή προειδοποίησης ανάβει ξανά, η μπαταρία είναι φορτισμένη.
 • Keď sa rozsvieti kontrolka, batéria je nabitá.
 • Зарядка завершена, когда снова загорается световой индикатор.
 • Pilot ışığı tekrar yandığında, akü şarj olmuş demektir.
 • عندما تضوء الإشارة الضوئية من جديد تكون البطارية قد شحنت تماما.

10-12
 (APPROX.)
 (تقريباً)

