

FEBER URBAN SURF 18V

IT00166312



ES LE RECOMENDAMOS GUARDE ESTAS INFORMACIONES EN WE RECOMMEND YOU TO KEEP THIS INFORMATION FR NOUS VOUS RECOMMANDONS DE CONSERVER CES INFORMATIONS PT RECOMENDAMOS QUE GUARDE ESTAS INFORMAÇÕES DE WIR EMPFEHLEN DIESE INFORMATIONEN AUFZUBEWAHREN NL WIJ RADEN U AAN DEZE INFORMATIE TE BEWAREN IT RACCOMANDIAMO DI CONSERVARE QUESTE INFORMAZIONI PL ZALECAMY ZACHOWANIE TYCH INFORMACJI TR BU BİLGİLERİ SAKLAMANIZ ÖNERİRİZ (ع) معلومات يجب الإحتفاظ بها

FEBER

· FEBER ES UNA MARCA PROPIEDAD DE:
· FEBER IS A TRADEMARK OF:
· FEBER EST UNE MARQUE DÉPOSÉE APPARTENANT À:
· A FEBER É UMA MARCA PROPRIEDADE DA:
· DIE MARKE FEBER IST EIGENTUM VON:
· HET MERK FEBER IS EIGENDOM VAN:
· FEBER É UNA MARCA PROPRIETÀ DI:
· FEBER JEST ZNAKIEM TOWAROWYM NALEŻĄCYM DO:
· ВЛАДЕЛЬЦЕМ ТОРГОВОЙ МАРКИ FEBER ЯВЛЯЕТСЯ КОМПАНИЯ:
"فیبیر" علامة ملوكة لجموعة "فاموسا"

Famosa

· FABRICADO EN CHINA
· MADE IN CHINA
· FABRIQUÉ EN CHINE
· FABRICADO NA CHINA
· HERGESTELLT IN CHINA
· GEPRODUCEERD IN CHINA
· FABBRICATO IN CINA
· WYPRODUKOWANO W CHINACH
· СДЕЛАНО В КИТАЕ
· صنع في الصين.

· FRECUENCIA
· FREQUENCY
· FREQUENCE
· FREQUÊNCIA
· FREQUENZ
· FREQUENTIE
· FREQUENZA
· CZĘSTOTLIWOŚĆ
· ЧАСТОТА

2.4 Ghz

التردد

U.S.:



WARNING:
CHOKING HAZARD - Small parts.
Not for children under 3 years.



ESPAÑA / EUROPE

Fábricas Agrupadas
de Muñecas de Onil, S.A.
Edificio FAMOSA
Polígono Industrial " Las Atalayas "
C/ Del Franco S/N
03114 Alicante - España

USA

FAMOSA North America Inc,
1357 Ashford Avenue,
SUITE #2 PMB 225,
San Juan, PR 00907-1420.
<http://www.famosa.es/en>

MÉXICO

Importador:

JUGUETES FAMOSA, S. A. DE C. V.
Av. Platon No. 122
Parque Industrial Kalos
Cp 66600, Arodaca, N.L. México
R.F.C. IEU030805UU0

Centro de Servicios:

México D.F. (81) 8327-5994
Interior de la Republica 01800 672 7291

· EDAD RECOMENDADA:
· RECOMMENDED AGE:
· ÂGE RECOMMANDÉ:
· IDADE RECOMENDADA:
· EMPFOHLENES ALTER:
· AAN TE BEVELEN LEEFTIJD:
· ETÀ RACCOMANDATA:
· ZALECANY WIEK:
· РЕКОМЕНДОВАННИЙ ВОЗРАСТ:
العمر الموصى به

6+

AÑOS
YEARS
ANS
ANOS
JAHRE
JAAR
ANNI
WIEK
ЛЕТ
سنوات

· PESO MÁXIMO RECOMENDADO:
· RECOMMENDED MAXIMUM WEIGHT:
· POIDS MAX. RECOMMANDÉ:
· PESO MÁXIMO RECOMENDADO:
· EMPFOHLENES GEWICHT:
· MAXIMUM AANBEVOLEN GEWICHT:
· PESO MASSIMO RACCOMANDATO:
· MAKSYMALNA ZALECANA WAGA:
· МАКСИМАЛЬНИЙ РЕКОМЕНДОВАННИЙ ВЕС:
النقل الأقصى الموصى به



50 kg
110 lb

· TIEMPO DE JUEGO:
· RUNNING TIME:
· DURÉE DE FONCTIONNEMENT:
· TEMPO DE JOGO:
· SPIELZEIT:
· RIJTTIJD:
· TEMPO DI GIOCO:
· CZAS ZABAWY:
· ПРОДОЛЖИТЕЛЬНОСТЬ ИГРЫ:
مدة اللعب: (تقريباً)



50 min.
(APROX.)
(تقريباً)

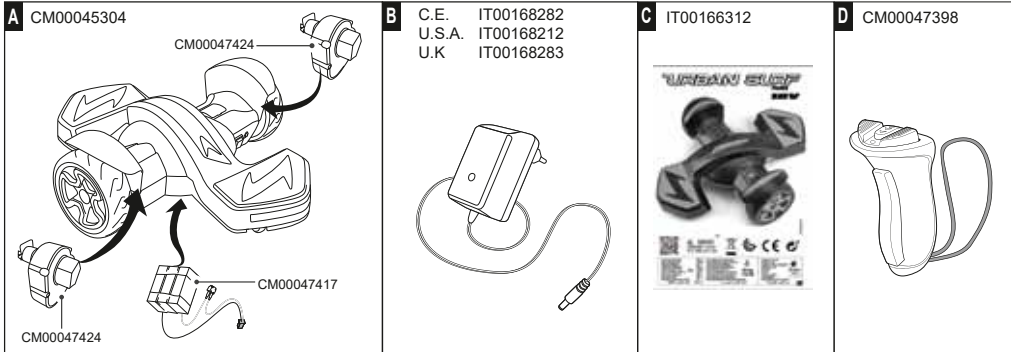

• CONEXIÓN DE CLAVIJAS • PLUG CONNECTION • CONNEXION DES FICHES • LIGAÇÃO DAS CAVILHAS • STECKERANSCHLUSS
• STEKKERVERBINDING • COLLEGAMENTO SPINA • PODŁĄCZENIE BIEGUNÓW • ПОДКЛЮЧЕНИЕ ШТЕПСЕЛЕЙ • وصل الدبابيس

- ⚠ **ADVERTENCIA!** Realizar por un adulto.
 - ⚠ **WARNING!** This should be done by an adult.
 - ⚠ **ATTENTION!** A réaliser par un adulte.
 - ⚠ **ATENÇÃO!** A realizar por um adulto.
 - ⚠ **ACHTUNG!** Dies ist von einem erwachsenen auszuführen.
 - ⚠ **WAARSCHUWING!** Uit te voeren door een volwassene.
 - ⚠ **AVVERTENZA!** Deve essere fatto da un adulto.
 - ⚠ **OSTRZEŻENIE!** Do wykonania przez osobę dorosłą.
 - ⚠ **ВНИМАНИЕ!** Данную операцию должен выполнять взрослый.
- يقوم بالعمل شخص بالغ ⚠

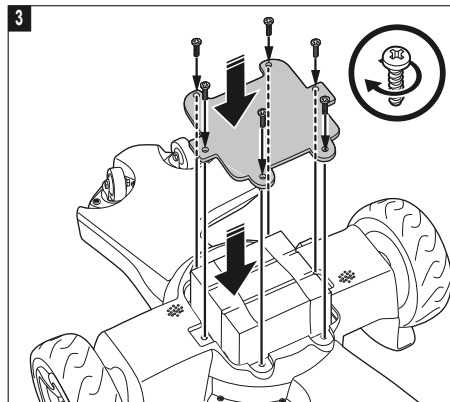
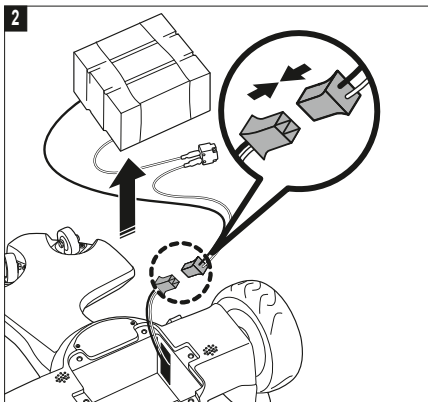
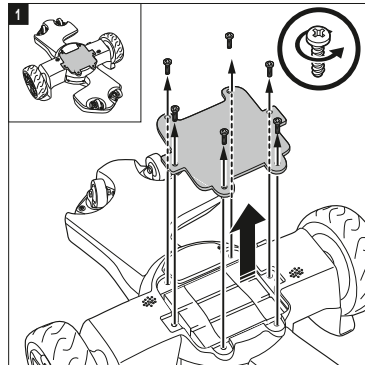

- HERRAMIENTAS NO INCLUIDAS.
- TOOLS NOT INCLUDED.
- OUTILS NON INCLUS.
- FERRAMENTA NÃO INCLUIDA.
- WERKZEUG NICHT INBEGRIFFEN.
- GEREEDSCHAP NIET BIJGESLOTEN.
- ATTREZZI NON INCLUSI.
- NARZĘDZIE NIE ZAŁĄCZONE
- ИНСТРУМЕНТЫ НЕ ВХОДЯТ В КОМПЛЕКТ.



لم يتم تضمين أداة

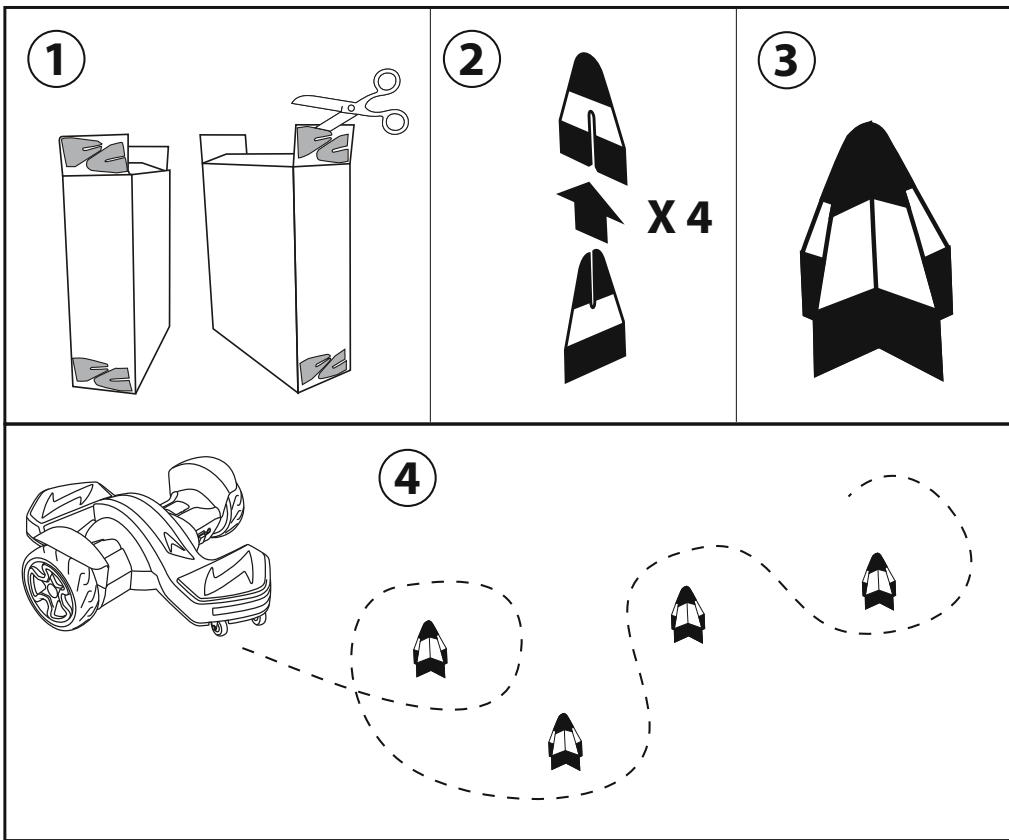

INDICADOR DE CARGA • CHARGE INDICATOR • TÉMOIN DE CHARGE • INDICADOR DE CARGA • LADESTANDSANZEIGE •
 BATTERIJ-INDICATOR • INDICATORE DI CARICA • WSKAZNIK NAŁADOWANIA • ИНДИКАТОР УРОВНЯ ЗАРЯДА • مؤشر الشحن •

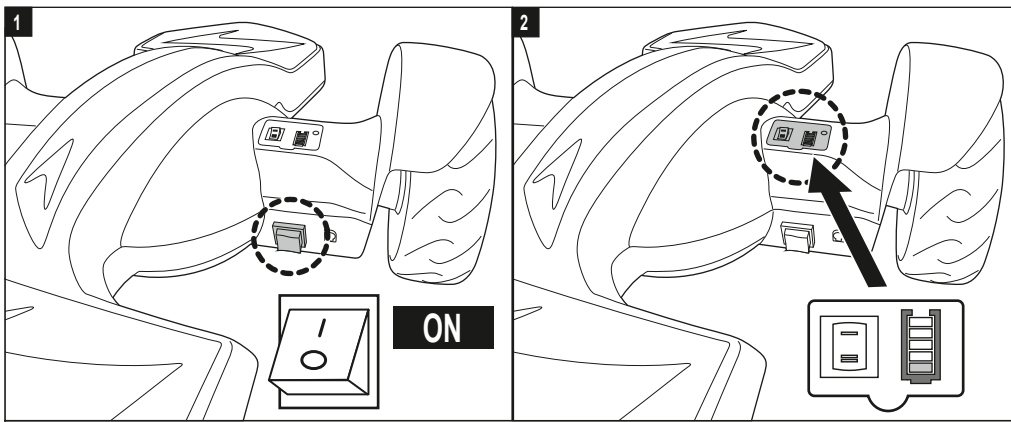

Bateria descargada. Recargar • Discharged battery. Recharge • Batterie déchargée. Recharger. • Bateria descarregada. Recarregar • Akku entladen. Aufladung erforderlich • lege batterij. Opladen • Batteria scarica. Ricaricare • Akumulator rozładowany. Naładować • батарея разряжена. Зарядить батарею. بطارية فارغة. يجب إعادة الشحن.

Bateria cargada • Charged battery • Batterie chargée • Bateria carregada • Akku aufgeladen • Volle batterij • Batteria carica • akumulator naładowany • батарея заряжена. بطارية مشحونة.

• CARGA DE LA BATERÍA • CHARGING THE BATTERY • CHARGE DE LA BATTERIE • CARREGAMENTO DA BATERIA • LADEN DER BATTERIE • OPLADEN VAN DE BATTERIJ • CARICA DELLA BATTERIA • ŁADOWANIE AKUMULATORA • ЗАРЯДКА АККУМУЛЯТОРА • شحن البطارية •

• POR FAVOR, SIGA ESTRUCTAMENTE LA SECUENCIA DE RECARGA DE LA BATERIA.
 • PLEASE FOLLOW CAREFULLY THE INSTRUCTIONS FOR RE-CHARGING THE BATTERY.
 • FAILURE TO COMPLY WITH THIS PROCEDURE WILL DAMAGE THE BATTERY. THE BATTERY IS NOT COVERED UNDER THE WARRANTY.
 • VEUILLEZ SUIVRE STRICTEMENT A LA LETTRE LA PROCÉDURE DE CHARGE DE LA BATTERIE.
 • POR FAVOR, SIGA ATENTAMENTE A SEQUENCIA DE RECARGA DA BATERIA.
 • BEI DER AUFLADUNG DER BATTERIE FOLGEN SIE BITTE GENAUESTENS DER REIHENFOLGE.
 • VOLG A.U.B. DE OPLAADVOLGORDE VAN DE BATTERIJ STRIKT OP
 • PER FAVORE SEGUA ATTENTAMENTE LA SEQUENZA DELLA RICARICA DELLA BATTERIA.
 • PROSIMY O POSTEROWANIE ZGODNIE Z INSTRUKCJAMI ŁADOWANIA AKUMULATORA.
 • СТРОГО СОБЛЮДАЙТЕ ПОСЛЕДОВАТЕЛЬНОСТЬ ДЕЙСТВИЙ ПО ЗАРЯДКЕ АККУМУЛЯТОРА.
 • يرجى اتباع تسلسل عملية إعادة شحن البطارية بدقة.

- ADVERTENCIA!** Realizar por un adulto.
- WARNING!** This should be done by an adult.
- ATTENTION!** A réaliser par un adulte.
- ATENÇÃO!** A realizar por um adulto.
- ACHTUNG!** Dies ist von einem erwachsenen auszuführen.
- WAARSCHUWING!** Uit te voeren door een volwassene.
- AVVERTENZA!** Deve essere fatto da un adulto.
- OSTRZEŻENIE!** Do wykonania przez osobę dorosłą.
- ВНИМАНИЕ!** Данную операцию должен выполнять взрослый.

يقوم بالعمل شخص بالغ

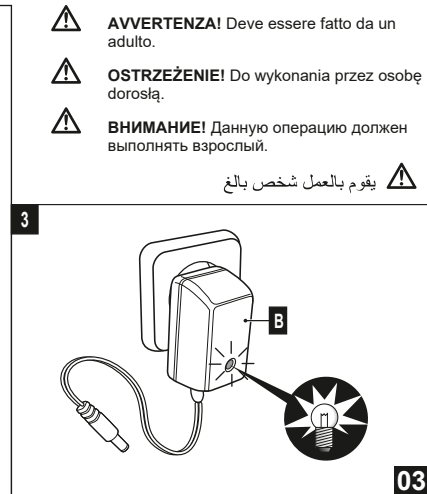
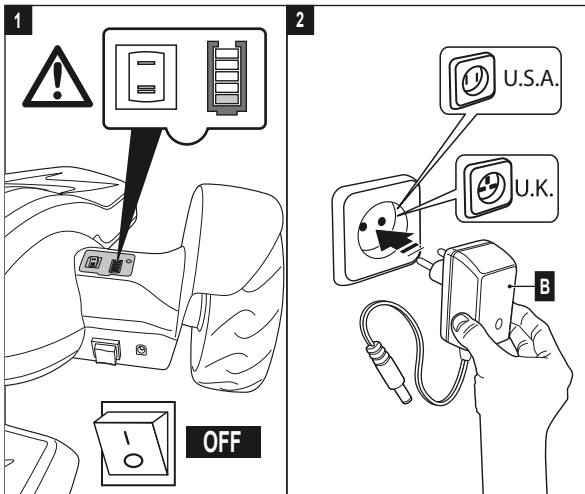

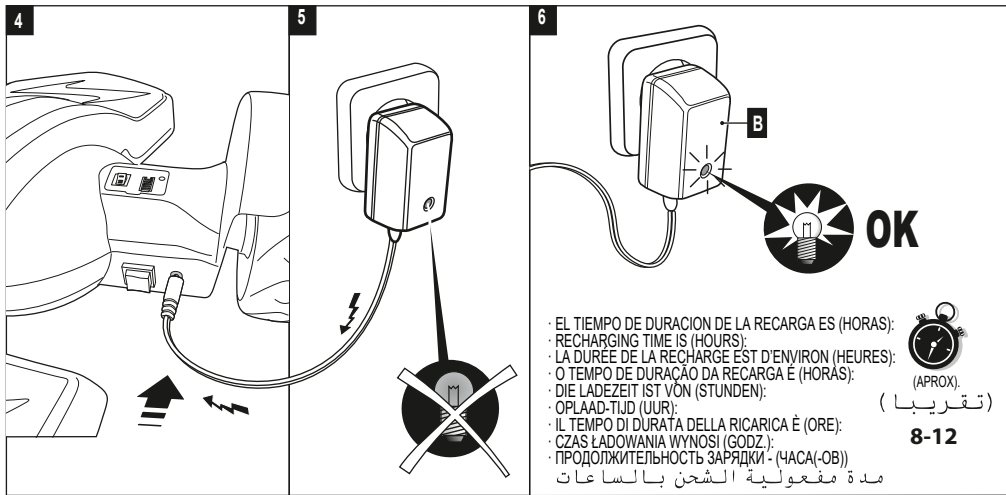

• SUSTITUCIÓN DE LA BATERÍA USADA • REPLACING A USED BATTERY • REMPLACEMENT DE LA BATTERIE USÉE • SUBSTITUIÇÃO DA BATERIA USADA • AUSWECHSELN DER GEBRAUCHTEN BATTERIE • VERVANGING VAN DE GEBRUIKTE BATTERIJ • SOSTITUZIONE DELLA BATTERIA SCARICA • WYMIANA ZUŻYTEGO AKUMULATORA • ЗАМЕНА АККУМУЛЯТОРА . استبدال البطارية

- ⚠ **¡ADVERTENCIA!** Realizar por un adulto ¡ADVERTENCIA! No cortocircuitar la batería.
- ⚠ **WARNING!** THIS SHOULD BE DONE BY AN ADULT. WARNING!: Not to short-circuit supply terminals.
- ⚠ **ATTENTION!** A RÉALISER PAR UN ADULTE. ATTENTION! NE pas court-circuiter les bornes de l'accumulateur.
- ⚠ **ATENÇÃO!** A realizar por um adulto. AVISO!: Não provocar curto-circuito na bateria.
- ⚠ **ACHTUNG!** DIES IST VON EINEM ERWACHSENEN AUSZUFÜHREN. WARNUNG! Batterien nicht kurzschliessen.
- ⚠ **WAARSCHUWING!** UIT TE VOEREN DOOR EEN VOLWASSENE. WAARSCHUWING: De batterij niet kortsluiten.
- ⚠ **AVVERTENZA!** DEVE ESSERE FATTO DA UN ADULTO. AVVERTENZA!: Non far fare corto circuito alla batteria.
- ⚠ **OSTRZEŻENIE!** Do wykonania przez osobę dorosłą. UWAGA!: nie zwierać biegunów akumulatora.
- ⚠ **UYARI!** Bir yetişkin tarafından gerçekleştirilmelidir. Uyarı: Aküye kısa devre yaptırmayın

⚠ يقوم بالعمل شخص بالغ : لا تعمل ماس في الدائرة الكهربائية للبطارية.
 يقوم بالعمل شخص بالغ

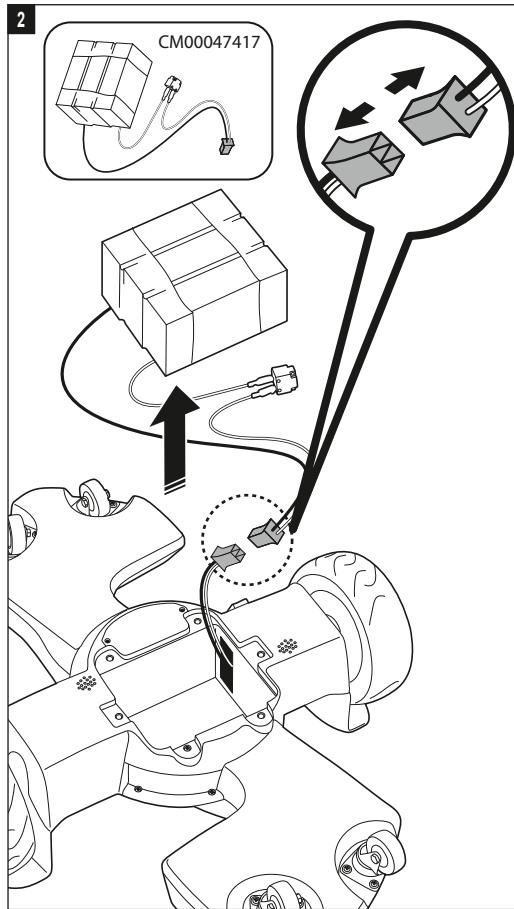
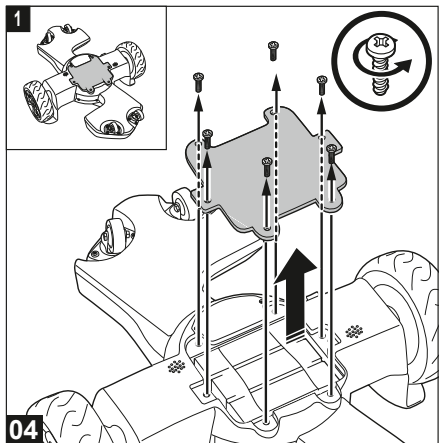

• РУССКИЙ

Согласно правилам компании Famosa, пользователю не разрешается вносить какие-либо изменения или модификации в данное изделие. Внесение изменений или модификаций может привести к утрате пользователем права на пользование данным изделием.

- Данное изделие соответствует требованиям FCC по ограничению подверженности излучению, установленным для неконтролируемых сред, а также директивам FCC по воздействию радиочастот. Данное передаточное устройство не должно размещаться или работать совместно с антенной или другим передаточным устройством.

- Данное оборудование прошло надлежащие испытания, в результате которых было установлено, что оно соответствует ограничениям для цифрового устройства класса B, в соответствии с разделом 15 норм FCC. Вышеуказанные ограничения были разработаны в целях обеспечения рациональной защиты против помех, наносящих вред радиокommunikациям. Тем не менее, невозможно гарантировать полное отсутствие помех в каких-либо конкретных устройствах. В том случае, если данное оборудование стало причиной помех, препятствующих приему радио- или телевизионного сигнала, что может быть проверено путем его выключения и включения, пользователю необходимо устранить такие помехи, воспользовавшись одним из следующих способов:

- Измените направление или местоположение приемной антенны.
- Увеличьте расстояние между оборудованием и приемником.
- Подключите оборудование к розетке, принадлежащей к цепи, отличной от цепи приемника.
- Если вам понадобится дополнительная помощь, проконсультируйтесь с техническим специалистом в области радио/телевидения.

Данное устройство соответствует требованиям раздела 15 Норм FCC. Его работа должна удовлетворять двум следующим условиям: (1) данное устройство не должно вызывать вредных помех и (2) данное устройство должно принимать любую получаемую помеху, включая помехи, которые могли бы вызвать сбои в работе.

تم اختبار هذا الجهاز وتم تحديد أنه يفى بقيود أليات الجهاز الرقمي من الصنف ب - حسب ما ورد في القسم 15 من قواعد اللجنة الفيدرالية للاتصالات. تم تصميم هذه القيود

الات باللاسلكي. مع ذلك لا يمكن لتوفير حماية معقولة ضد التداخلات الضارة للاتصالات ضمان ألا تكون هناك تداخلات في منشأة بعينها. إذا سبب هذا الجهاز تداخلات ضارة لاستقبال الإذاعة والتلفزيون، وهو ما يمكن تحديده من خلال إطفاء وتشغيل الجهاز، تتم دعوة المستخدم إلى تصحيح التداخل باستخدام أحد المناهج التالية:

- أعد توجيهه أو أعد وضع إريال الاستقبال.
- جهاز الاستقبال زد الفاصل بين الجهاز وبين.
- أوصل الجهاز بمصدر تيار كهربائي في دائرة مختلفة عن دائرة جهاز الاستقبال.
- استشر الموزع أو فني متخصص في الإذاعة/التلفزيون إذا احتجت مساعدة.
- تفى هذه الألية بالقسم 15 من قواعد اللجنة الفيدرالية للاتصالات. يخضع التشغيل - يجب أن تقبل هذه (2) يجب ألا تسبب هذه الألية تداخلات ضارة و (1): للشروطين التاليين الألية أي تداخل يتم استقباله، بما في ذلك تلك التداخلات التي يمكن أن تسبب تشغيلاً غير مرغوب فيه

- Wenn Sie Hilfe benötigen, wenden Sie sich an den Händler oder einen erfahrenen Radio-/Fernsehtechniker.
 - Dieses Gerät erfüllt Abschnitt 15 der FCC-Richtlinien. Der Betrieb ist an folgende Voraussetzungen geknüpft: (1) Dieses Gerät darf keine schädlichen Störungen hervorrufen und (2) dieses Gerät muss sämtliche empfangenen Störungen aufnehmen, einschließlich jener, die seinen Betrieb beeinträchtigen.

• NEDERLANDS

Famosa geeft de gebruiker geen goedkeuring om wijzigingen aan dit toestel uit te voeren. Deze wijzigingen of aanpassingen kunnen de bevoegdheid van de gebruiker om dit toestel te gebruiken ongeldig maken.

- Dit toestel voldoet aan de stralingslimieten van de FCC als vastgesteld voor een niet-gecontroleerde omgeving, en aan de FCC-richtlijnen voor blootstelling aan radiofrequentie (RF). Deze zender mag niet samen met andere antennes of zenders worden geplaatst of hiermee in combinatie werken.

- Dit toestel is getest en er is vastgesteld dat het voldoet aan de limieten voor een digitaal toestel van klasse B overeenkomstig deel 15 van de FCC-richtlijnen. Deze limieten zijn opgesteld om een redelijke bescherming te bieden tegen schadelijke interferenties voor radiocommunicatie. Er kan echter niet worden gegarandeerd dat er geen storingen in een bepaalde installatie zullen optreden. Als dit toestel schadelijke interferenties bij de radio- of televisieontvangst veroorzaakt, wat kan worden vastgesteld door het toestel uit te schakelen en vervolgens weer in te schakelen, wordt de gebruiker verzocht deze interferentie te corrigeren middels een van de volgende methodes:

- Richt de antenne opnieuw of verplaats hem.
- Vergroot de afstand tussen het toestel en de ontvanger.
- Sluit het toestel aan op een ander stopcontact dan het stopcontact waar de ontvanger op aangesloten is.
- Raadpleeg de dealer of een ervaren radio/TV-technicus voor verdere hulp.
- Dit toestel voldoet aan deel 15 van de FCC-richtlijnen. De werking moet voldoen aan de volgende twee voorwaarden: (1) dit toestel mag geen nadelige interferentie veroorzaken en (2) dit toestel moet alle ontvangen interferentie accepteren, ook als dat ten koste gaat van de gewenste werking.

• ITALIANO

"Famosa" non approva la realizzazione di cambi o modifiche in questo dispositivo da parte dell'utente. Le alterazioni o modifiche realizzate potrebbero invalidare l'autorità dell'utente nell'utilizzo dell'apparecchio.

- Questo dispositivo è conforme ai limiti di esposizione alla radiazione della FCC, stabiliti per ambienti non controllati, e alle normative di esposizione alle radiofrequenze (RF) della FCC. Questo trasmettitore non deve essere posizionato né funzionare insieme a un'altra antenna o trasmettitore.

- Questo apparecchio è stato provato ed è stato riscontrato conforme ai limiti di un dispositivo digitale di Classe B, secondo la Sezione 15 delle Norme della FCC. Questi limiti sono concepiti per offrire una protezione ragionevole contro le interferenze nocive per le comunicazioni radio. Tuttavia non si può garantire che non esista alcuna interferenza in un'installazione specifica. Nel caso in cui questo apparecchio provocasse interferenze dannose per la ricezione di radio o televisione, cosa che può essere determinata spegnendolo e accendendolo, si sollecita l'utente a correggere l'interferenza utilizzando uno dei seguenti metodi:

- Orientare o posizionare di nuovo l'antenna di ricezione.
- Aumentare la separazione tra l'apparecchio e il ricevitore.
- Collegare l'apparecchio a una presa appartenente a un circuito differente da quello del ricevitore.
- Consultare il distributore o un tecnico specializzato di radio/TV nel caso si abbia bisogno di aiuto.
- Questo dispositivo è conforme alla Sezione 15 delle Norme della FCC. Il funzionamento è soggetto alle due condizioni seguenti: (1) questo dispositivo non deve provocare interferenze dannose e (2) questo dispositivo deve accettare qualsiasi interferenza ricevuta, incluse quelle che possono provocare un funzionamento non desiderato.

• POLSKI

„Famosa” nie wyraża zgody na to, aby użytkownik wprowadzał zmiany lub modyfikacje w tym urządzeniu. Dokonane zmiany lub modyfikacje mogłyby unieważnić prawo użytkownika do korzystania ze sprzętu.

- Urządzenie spełnia wymogi ograniczeń wystawienia na działanie promieniowania normy FCC, ustanowione dla niekontrolowanych przestrzeni, oraz Wytyczne dot. wystawienia na działania pól o częstotliwościach radiowych (RF) normy FCC. Ten odbiornik nie powinien być ustawiany ani działać w pobliżu jakiegokolwiek innej anteny lub odbiornika.

- To urządzenie zostało sprawdzone i zostało określone jako zgodne z ograniczeniami dla urządzenia cyfrowego Klasy B, zgodnie z Sekcją 15 Norm FCC. Ograniczenia te są zaprojektowane po to, aby zapewnić uzasadnioną ochronę przeciw szkodliwym zakłóceniom w komunikacji radiowej. Tym nie mniej, nie można zagwarantować, że nie dojdzie do zakłóceń w konkretnej instalacji. Gdyby urządzenie spowodowało szkodliwe zakłócenia w odbiorze radiowym lub telewizyjnym, co można określić poprzez wyłączenie i włączenie urządzenia, wymagane jest, aby użytkownik usunął dane zakłócenia postępując zgodnie z jedną z podanych wskazówek:

- Ustawić lub skierować inaczej antenę odbiorczą.
- Zwiększyć odstęp między urządzeniem i odbiornikiem.
- Podłączyć urządzenie do źródła zasilania należącego do innego obwodu, niż ten odbiornika.
- Jeśli potrzebna jest pomoc, należy skonsultować się z dystrybutorem lub wyspecjalizowanym technikiem RTV.
- Urządzenie to jest zgodne z Sekcją 15 Norm FCC. Działanie jest uzależnione od następujących dwóch warunków: (1) urządzenie nie może powodować szkodliwych zakłóceń i (2) urządzenie akceptuje jakiegokolwiek odebrane zakłócenia, również te powodujące jego nieprawidłowe działanie.

• SUSTITUCIÓN DEL FUSIBLE • FUSE REPLACEMENT • REMPLACEMENT DU FUSIBLE • SUBSTITUIÇÃO DO FUSÍVEL • ERSETZEN DER SICHERUNG • VERVANGING VAN DE ZEKERING • SOSTITUZIONE DEL FUSIBILE • WYMIANA BEZPIECZNIKA • ЗАМЕНА ПРЕДОХРАНИТЕЛЯ • رصنملا لادبئس

- ⚠ **ADVERTENCIA!** Realizar por un adulto.
- ⚠ **WARNING!** This should be done by an adult.
- ⚠ **ATTENTION!** A réaliser par un adulte.
- ⚠ **ATENÇÃO!** A realizar por um adulto.
- ⚠ **ACHTUNG!** Dies ist von einem erwachsenen auszuführen.
- ⚠ **WAARSCHUWING!** Uit te voeren door een volwassene.
- ⚠ **AVVERTENZA!** Deve essere fatto da un adulto.
- ⚠ **OSTRZEŻENIE!** Do wykonania przez osobę dorosłą.
- ⚠ **ВНИМАНИЕ!** Данную операцию должен выполнять взрослый.

يقوم بالعمل شخص بالغ ⚠

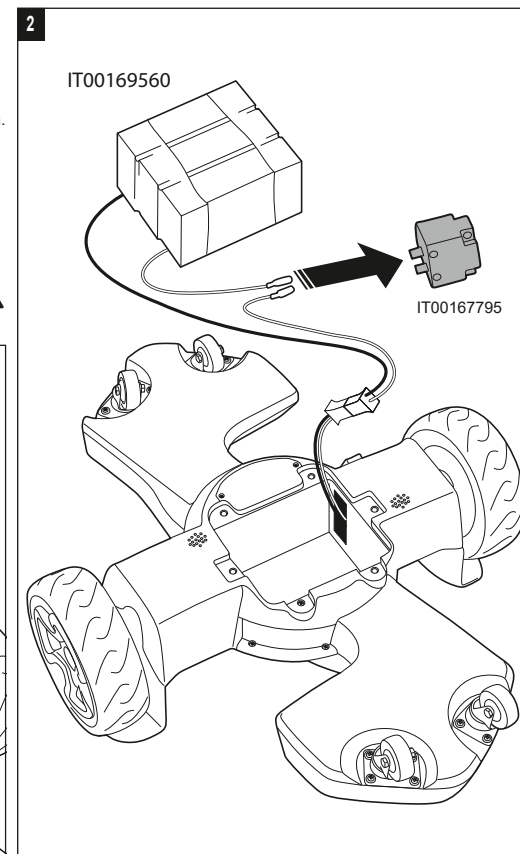
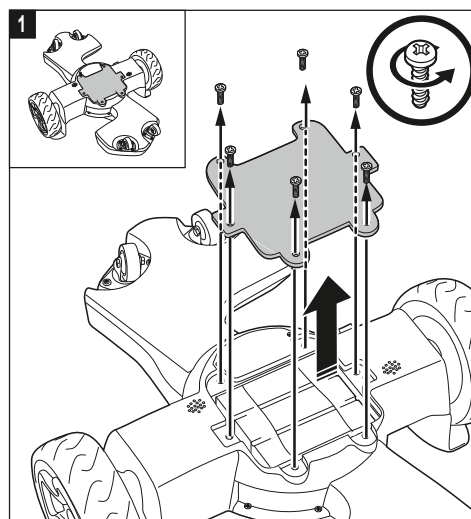

- ⚠ **ADVERTENCIA. FUSIBLE TÉRMICO "RIESGO DE INCENDIO":** No corto-circuitar. Reemplazar unicamente con la pieza de repuesto código: IT00167795
- ⚠ **WARNING: THERMIC FUSE "RISK OF FIRE":** Do not bypass. Replace only with part code: IT00167795
- ⚠ **ATTENTION. FUSIBLE THERMIQUE "RISQUE D'INCENDIE":** Ne pas court-circuiter. Remplacer uniquement avec la pièce code: IT00167795
- ⚠ **ATENÇÃO. FUSIVEL TÉRMICO "RISCO DE FOGO":** Não ignorar. Substituir apenas a peça com o código: IT00167795
- ⚠ **ACHTUNG. THERMOSICHERUNG "BRANDGEFAHR":** Nicht kurzschließen. Nur durch das Ersatzteil mit folgendem Code ersetzen: IT00167795
- ⚠ **WAARSCHUWING. SMELTZEKERING "BRANDGEVAAR":** Niet kortsluiten. Uitsluitend vervangen door het reserveonderdeel met nummer: IT00167795
- ⚠ **AVVERTENZA. FUSIBILE TERMICO "RISCHIO DI INCENDIO":** Non cortocircuitare. Sostituire esclusivamente con il pezzo di ricambio codice: IT00167795

⚠️ OSTRZEŻENIE. BEZPIECZNIK TERMICZNY „ZAGROŻENIE POŻAREM”: Nie powodować zwarc. Wymieniać wyłącznie na część zamienną o kodzie: IT00167795

⚠️ ВНИМАНИЕ. ТЕПЛОВЫЙ ПРЕДОХРАНИТЕЛЬ «РИСК ПОЖАРА»: Не провоцировать короткое замыкание. Использовать только запасные детали со следующим кодом: IT00167795

تحذير: منصهر حراري "خطر وقوع حريق": لا تتسبب مسأ

IT00167795

كهربائياً. يستبدل فقط قطعة الغيار ذات الرمز ⚠️

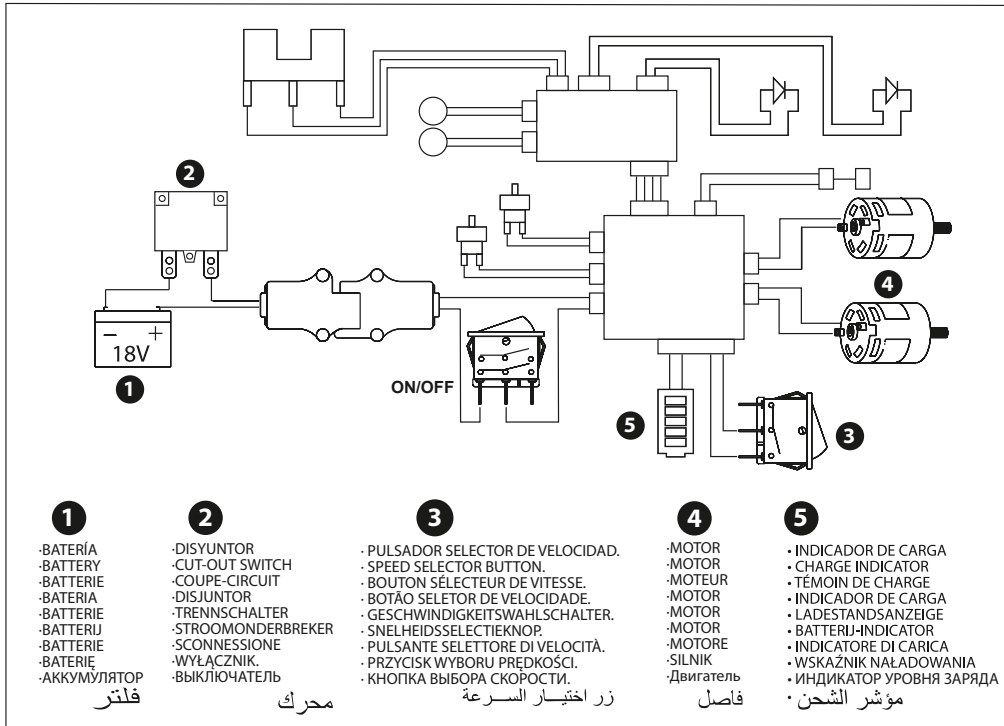

• ESPAÑOL. INSTRUCCIONES DE USO Y MANEJO.

⚠️ ADVERTENCIA. Existe peligro de atropello y accidentes si se utiliza el vehículo en zonas diferentes a áreas privadas. Se debe usar solamente en zonas planas, sin obstáculos cercanos y de suelo firme. Debe explicarse al niño de un modo adecuado el funcionamiento, el manejo y uso seguro del vehículo, dirección, acelerador, cambio de marchas y particularmente el freno, con el fin de evitar colisiones y caídas. El juguete ha de usarse con prudencia puesto que requiere gran habilidad para evitar caídas o colisiones que causen heridas al usuario o a terceras partes. El uso seguro de este producto requiere de un aprendizaje previo en la conducción, aceleración, giro, y especialmente en el frenado del juguete, el cual debe ser supervisado por un adulto, teniendo en cuenta todas las notificaciones que figuran a continuación: No usar el producto durante la noche. No se recomienda usar en lugares con personas o niños cercanos al lugar de juego.

• ENGLISH. USE AND HANDLING INSTRUCTIONS.

⚠️ WARNING. Risk of accident if vehicle is used outside of a private area. Use only on flat, firm surfaces with no obstacles around. To prevent collisions and falls, the child should be instructed as to the operation, handling and safe use of the vehicle, including steering, accelerating, changing gears and particularly braking. The toy should be used with caution as skill is required to prevent falls or collisions that could injure the user or other persons. The safe use of this product requires a few moments to acquire the skills to properly drive, accelerate, turn and brake. These steps should be supervised by an adult, taking into account the following guidelines. Do not use the product at night. Choose an open area, away from playing children and adults.

• FRANÇAIS. MODE D'EMPLOI ET DE MANIEMENT.

⚠️ ATTENTION. Si le véhicule est utilisé dans des lieux autres que des espaces privés, il existe des risques d'accident. À utiliser sur des surfaces planes, sans aucun obstacle à proximité et sur un sol ferme. Il faut expliquer précisément à l'enfant le fonctionnement et le maniement du véhicule pour son utilisation en toute sécurité, de même que l'utilisation de la direction, de l'accélérateur, du changement de vitesses, et en particulier l'utilisation du frein afin de prévenir toute collision ou chute. L'utilisation du jouet doit se faire avec prudence, car son maniement requiert une grande dextérité pour prévenir toute chute ou collision susceptible d'occasionner des blessures à l'utilisateur ou aux tiers. Par sécurité, l'utilisation de ce produit demande un apprentissage préalable de la conduite, de l'accélération, des manœuvres de virage et plus particulièrement du freinage, toujours sous la supervision d'un adulte, en tenant compte des mesures de précaution suivantes : Ne pas utiliser le produit pendant la nuit. Il est recommandé de ne pas l'utiliser dans des lieux où se trouvent des personnes ou des enfants à proximité.

• PORTUGUÊS. INSTRUÇÕES DE UTILIZAÇÃO E MANEJO.

⚠️ ADVERTÊNCIA. Existe o perigo de atropelamento e acidentes, se se utilizar o veículo fora de áreas privadas. A usar somente em zonas planas, sem obstáculos nas proximidades e em solos estáveis. Deve explicar-se à criança, de um modo adequado, o funcionamento, manejo e uso

interference to radio or television reception, which can be determined by turning the equipment off and on, the user is encouraged to try to correct the interference by one more of the following measures :

- Reorient or relocate the receiving antenna.
- Increase the separation between the equipment and receiver.
- Connect the equipment into an outlet on a circuit different from that to which the receiver is connected.
- Consult the dealer or an experienced radio/TV technician for help.
- This device complies with Part 15 of the FCC Rules. Operation is subject to the following two conditions: (1) this device may not cause harmful interference, and (2) this device must accept any interference received, including interference that may cause undesired operation.

• FRANÇAIS

« Famosa » désapprouve toute modification ou changement réalisé par l'utilisateur sur cet appareil. Les changements ou modifications réalisés pourraient annuler le droit de l'utilisateur à utiliser cet appareil.

- Ce dispositif est conforme aux limites d'exposition aux rayonnements de la FCC, établies pour les environnements non contrôlés, et aux directives d'exposition aux radiofréquences (RF) de la FCC. Ce transmetteur ne doit pas être placé au même endroit ou utilisé conjointement avec une autre antenne ou un autre transmetteur.
- Cet appareil a été testé et jugé conforme aux limites des appareils numériques de classe B, conformément à l'article 15 du règlement de la FCC. Ces limites sont destinées à assurer une protection raisonnable contre les interférences nuisibles aux communications radio. Cependant, il est impossible de garantir l'absence d'interférences dans une installation particulière. En cas d'interférences avec la réception radiophonique ou télévisuelle, que l'on peut constater en éteignant et en rallumant l'appareil, l'utilisateur peut tenter de résoudre le problème de l'une des façons suivantes :
- Modifier l'orientation ou l'emplacement de l'antenne réceptrice.
- Augmenter la distance séparant l'appareil du récepteur.
- Brancher l'appareil à une prise appartenant à un circuit différent de celui du récepteur.
- Consulter le distributeur ou un réparateur radio/TV expérimenté pour obtenir de l'aide.
- Cet appareil est conforme à l'article 15 des règles de la FCC. Le fonctionnement est soumis aux deux conditions suivantes : (1) cet appareil ne doit pas causer d'interférences nocives et (2) cet appareil doit accepter toutes les interférences reçues, y compris celles qui pourraient provoquer un fonctionnement indésirable.

• PORTUGUÊS

A "Famosa" não aprova que o utilizador efetue alterações ou modificações neste dispositivo. As alterações ou modificações efetuadas poderiam invalidar a autoridade do utilizador para operar o equipamento.

- Este dispositivo cumpre com os limites de exposição à radiação da FCC, estabelecidos para ambientes não controlados, e com as diretrizes de exposição a radiofrequências (RF) da FCC. Este transmissor não deve ser posicionado nem funcionar em simultâneo com qualquer outra antena ou transmissor.
- Este equipamento foi testado e determinou-se que cumpre com os limites de um dispositivo digital de Classe B, de acordo com a Secção 15 das Normas da FCC. Estes limites foram concebidos para oferecer uma proteção razoável contra interferências prejudiciais para as comunicações de rádio. No entanto, não é possível garantir que não haja interferências numa instalação específica. Se este equipamento causar interferências prejudiciais na receção de rádio ou TV, o que pode ser comprovado ao desligar e ao ligar o equipamento, solicita-se ao utilizador que corrija a interferência, utilizando um dos seguintes métodos:
- Volte a orientar ou recolocar a antena de receção.
- Aumente a distância entre o equipamento e o receptor.
- Ligue o equipamento a uma tomada que esteja num circuito diferente da do receptor.
- Consulte o distribuidor ou um técnico especializado em rádio/TV, caso necessite de ajuda.
- Este dispositivo cumpre com a Secção 15 das Normas da FCC. O funcionamento está sujeito às duas condições que se seguem: (1) este dispositivo não deve causar interferências prejudiciais e (2) este dispositivo deve aceitar quaisquer interferências recebidas, incluindo interferências que possam causar um funcionamento indesejado.

• DEUTSCH

„Famosa“ gestattet nicht, dass der Benutzer Änderungen an diesem Gerät vornimmt. Die vom Benutzer vorgenommenen Änderungen können zum Entzug der Betriebserlaubnis für das Gerät führen.

- Dieses Gerät entspricht den Grenzwerten der Federal Communication Commission (FCC) (= Amerikanische Bundesbehörde für Telekommunikation) hinsichtlich der Strahlenbelastung für nicht kontrollierte Umgebungen und erfüllt die FCC-Richtlinien für die Belastung durch Funkfrequenzen (RF). Dieser Sender darf nicht zusammen mit einer anderen Antenne oder einem anderen Sender aufgestellt oder betrieben werden.
- Dieses Gerät wurde getestet und hält gemäß Abschnitt 15 der FCC-Richtlinien die Grenzwerte eines Digitalgeräts der Klasse B ein. Diese Grenzwerte wurden entwickelt, um einen ausreichenden Schutz vor schädlichen Störungen im Funkverkehr zu bieten. Störungen unter bestimmten Installationsbedingungen können jedoch nicht ausgeschlossen werden. Falls dieses Gerät Störungen des Funk- oder Fernsehempfangs verursacht, die sich durch Ein- und Ausschalten des Geräts feststellen lassen, kann der Benutzer zu deren Beseitigung eine der folgenden Maßnahmen ergreifen:
- Stellen Sie die Empfangsantenne um oder richten Sie sie anders aus.
- Erhöhen Sie den Abstand zwischen Gerät und Empfänger.
- Verbinden Sie den Netzstecker des Geräts mit einem anderen Stromkreis als dem, an den der Empfänger angeschlossen ist.

⚠ ADVERTENCIA. PUEDE CAUSAR ASFIXIA - Juguete no recomendado para menores de 3 años. Contiene piezas pequeñas que podrán provocar asfixia en caso de ser ingeridas por el niño/a.

⚠ WARNING: CHOKING HAZARD - Small parts. Not for children under 3 years.

⚠ ATTENTION. NE CONVIENT PAS - Aux enfants de moins de 36 mois. Petits éléments détachables susceptibles d'être avalés.

⚠ PERIGO DE BLOQUEIO. Peças pequenas. Não recomendado a menores de 3 anos. - Juguete no recomendado para menores de 3 años. Contiene piezas pequeñas que podrán provocar asfixia en caso de ser ingeridas por el niño/a.

⚠ ACHTUNG. ERSTICKUNGSGEFAHR. Spielzeug nicht für Kinder unter 3 Jahren empfohlen. Enthält Kleinteile, die bei Verschlucken zur Erstickung führen können.

⚠ WAARSCHUWING. KAN VERSTIKKING VEROORZAKEN. Speelgoed niet aanbevolen voor kinderen onder de 3 jaar. Het bevat kleine onderdelen die tot verstikking kunnen leiden als ze per ongeluk door het kind worden ingeslikt.

⚠ AVVERTENZA. PUÒ PROVOCARE ASFISSIA. Giocattolo non consigliato per bambini di età inferiore a 3 anni. Contiene piccoli pezzi che potrebbero provocare asfissia nel caso in cui vengano ingeriti dal/dalla bambino/a.

⚠ OSTRZEŻENIE. MOŻE SPOWODOWAĆ UDUSZENIE. Zabawka nie jest przeznaczona dla dzieci w wieku poniżej 3 lat. Zawiera drobne części, które mogą spowodować uduszenie w przypadku ich połknięcia przez dziecko.

⚠ ВНИМАНИЕ. ДАННОЕ ИЗДЕЛИЕ МОЖЕТ СТАТЬ ПРИЧИНОЙ УДУШЬЯ: Игрушка не рекомендуется для детей в возрасте до 3 лет. Игрушка содержит мелкие детали, которые могут стать причиной удушья в случае проглатывания ребенком.

⚠ تحذير: يمكن أن تسبب الاختناق لعبة لا ينصح به للأطفال دون سن 3 سنوات تحتوي على قطع صغيرة قد تسبب الاختناق في حالة أن يبلعها طفل/ة

ESPAÑOL

"Famosa" no aprueba que el usuario realice cambios o modificaciones en este dispositivo. Las alteraciones o modificaciones realizadas podrían invalidar la autoridad del usuario para operar el equipo.

- Este dispositivo cumple con los límites de exposición a la radiación de la FCC, establecidos para entornos no controlados, y con las Directrices de exposición a radiofrecuencias (RF) de la FCC. Este transmisor no debe posicionarse ni funcionar de forma conjunta con ninguna otra antena o transmisor.

- Este equipo ha sido probado y se ha determinado que cumple con los límites de un dispositivo digital de Clase B, de acuerdo con la Sección 15 de las Normas de la FCC. Estos límites están diseñados para proporcionar una protección razonable contra interferencias perjudiciales para las comunicaciones de radio. Sin embargo, no se puede garantizar que no haya interferencias en una instalación específica. Si este equipo ocasionase interferencias perjudiciales para la recepción de radio o televisión, lo que puede determinarse mediante el apagado y el encendido del equipo, se insta al usuario a que corrija la interferencia empleando uno de los siguientes métodos:

- Vuelva a orientar o reubicar la antena de recepción.
 - Aumente la separación entre el equipo y el receptor.
 - Conecte el equipo a una toma que esté en un circuito diferente al del receptor.
 - Consulte al distribuidor o a un técnico especializado en radio/TV si necesita ayuda.
- Este dispositivo cumple con la Sección 15 de las Normas de la FCC. El funcionamiento está sujeto a las dos condiciones siguientes: (1) este dispositivo no debe causar interferencias perjudiciales y (2) este dispositivo tiene que aceptar cualquier interferencia que reciba, incluidas aquellas interferencias que puedan causar un funcionamiento no deseado.

ENGLISH

"Famosa" has not approved any changes or modifications to this device by the user. A or modifications could void the user's authority to operate the equipment.

-This device complies with FCC radiation exposure limits set forth for an uncontrolled environment and meets the FCC radio frequency (RF) Exposure Guidelines. This transmitter must not be co-located or operating in conjunction with any other antenna or transmitter.

-This equipment has been tested and found to comply with the limits for a Class B digital device pursuant to part 15 of the FCC Rules. These limits are designed to provide reasonable protection against harmful interference to radio communications. However, there is no guarantee that interference will not occur in a particular installation. If this equipment does cause harmful

seguro del vehículo, dirección, acelerador, mudanza de velocidades e mucho en especial o travão, com o intuito de evitar colisões e quedas. O brinquedo é para ser usado com prudência, visto que requer grande destreza para evitar quedas ou colisões que causem feridas ao utilizador ou ainda a terceiros pessoas. O uso seguro deste produto requer uma aprendizagem prévia na condução, na aceleração, rotação e especialmente na travagem do brinquedo, que deve ser supervisionado por um adulto, tendo em conta todas as advertências que se seguem: Não usar o produto à noite. Não se recomenda a sua utilização em locais onde há pessoas à volta.

• DEUTSCH. GEBRAUCHS-UND FAHRANLEITUNG.

⚠ ACHTUNG. Bei Verwendung des Fahrzeugs außerhalb des privaten Bereichs besteht Zusammenstoß- und Unfallgefahr. Nur in flachem Gelände mit festem Boden und ohne nahe Hindernisse verwenden. Funktionsweise, Handhabung und sichere Verwendung von Fahrzeug, Lenker, Gasdrehgriff, Schaltung und insbesondere der Bremse sind dem Kind zur Vermeidung von Zusammenstößen und Stürzen auf kindgerechte Weise zu erklären. Bei der Verwendung des Spielzeugs ist Vorsicht geboten. Es erfordert große Geschicklichkeit, Stürze und Zusammenstöße zu vermeiden, die zu Verletzungen des Benutzers oder von Dritten führen können. Um dieses Produkt sicher benutzen zu können muss das Kind erst fahren, beschleunigen, abbiegen und besonders das Bremsen lernen, wobei es durch einen Erwachsenen beaufsichtigt werden muss und folgende Anweisungen befolgt werden sollten: Das Produkt nicht nachts verwenden. Es wird empfohlen es nicht an Orten mit viel Personenverkehr oder Kindern zu benutzen.

• NEDERLANDS. GEBRUIKSAANWIJZING.

⚠ WAARSCHUWING. Risico op aanrijding en ongevallen indien het voertuig gebruikt wordt op andere dan privéterreinen. Enkel gebruiken op vlakke zones, zonder hindernissen in de buurt en op een stevige grond. De werking, bediening en het veilige gebruik van het voertuig, stuurinrichting, gaspedaal, versnellingsbak en in het bijzonder de rem moeten op geschikte wijze aan het kind uitgelegd worden, om botsingen en vallen te vermijden. Het speelgoed moet voorzichtig gebruikt worden, want het vereist een grote vaardigheid om vallen en botsingen te vermijden die de gebruiker of derden zouden verwonden. Het veilig gebruik van dit product vereist een korte periode met uitleg hoe de vaardigheden te verkrijgen voor het goed rijden, versnellen, draaien en remmen. Deze instructies moeten door een volwassene worden gegeven, rekening houdend met de volgende richtlijnen. Gebruik het product niet in de nacht. Kies een open ruimte, uit de buurt van spelende kinderen en volwassenen.

• ITALIANO. ISTRUZIONI PER L'USO.

⚠ AVVERTENZA. Se il veicolo viene utilizzato in zone diverse da aree private c'è pericolo di investimento e incidente. Impiegare solo in zone pianeggianti, senza ostacoli prossimi e su superfici stabili. Spiegare adeguatamente al bambino il funzionamento e l'uso sicuro del veicolo, dello sterzo, dell'acceleratore, del cambio di marcia e soprattutto del freno per evitare collisioni e cadute. Questo giocattolo deve essere utilizzato con prudenza, poiché richiede una certa destrezza per evitare cadute o collisioni che possono causare ferite all'utente o a terzi. L'uso sicuro di questo prodotto richiede pochi istanti per acquisire le competenze per guidare correttamente, accelerare, girare e frenare. Questi passaggi devono essere sorvegliati da un adulto, tenendo conto delle seguenti linee guida. Non utilizzare il prodotto durante la notte. Scegliere uno spazio aperto, lontano da bambini e anziani.

• POLSKI. INSTRUKCJA UŻYTKOWANIA.

⚠ UWAGA. Istnieje niebezpieczeństwo potrażeń i wypadków, jeśli pojazd używany jest poza terenem prywatnym. Pojazd należy używać jedynie na powierzchniach płaskich, o twardym gruncie i z dala od przeszkód. Aby zapobiec zderzeniom i upadkom, należy w odpowiedni sposób wyjaśnić dziecku zasady kierowania oraz działania i bezpiecznego użytkowania pojazdu, układu kierowniczego, pedału gazu, zmiany biegów, a w szczególności hamulca. Zabawkę należy używać z przezornością. Jej użytkowanie wymaga dużej wprawy, aby uniknąć upadków i zderzeń, które mogłyby spowodować zranienie użytkownika lub osób trzecich. Bezpieczne użytkowanie niniejszego produktu wymaga wcześniejszej nauki prowadzenia, przyspieszania, skręcania, a zwłaszcza hamowania zabawki, która powinna być nadzorowana przez osobę dorosłą, mając na względzie wszystkie dalej wymienione informacje: Nie używaj produktu w nocy. Nie zaleca się używać, gdy w pobliżu miejsca zabawy znajdują się inne osoby lub dzieci.

• РУССКИЙ. ИНСТРУКЦИИ ПО ИСПОЛЬЗОВАНИЮ И УПРАВЛЕНИЮ.

⚠ ВНИМАНИЕ. При использовании транспортного средства в общественных местах существует опасность наезда на людей. Управлять транспортным средством допускается только на твердой ровной поверхности без препятствий. Следует рассказать ребенку о том, как нужно безопасно управлять транспортным средством и использовать руль, ускоритель, коробку передач и особенно тормоз, чтобы избежать столкновений и падений. Настоящую игрушку необходимо использовать с осторожностью, так как во время использования возможно падение или столкновение, которые могут привести к травмам пользователя или третьих лиц. Для безопасного использования настоящего изделия взрослые должны обучить ребенка способам управления, ускорения, поворота и особенно торможения. Необходимо также соблюдать правила, приведенные ниже: Не используйте транспортное средство по ночам. Не рекомендуется управлять транспортным средством вблизи мест нахождения других людей, особенно детей.

تعليمات الإستعمال

⚠ تحذير! هناك خطر الاصطدام والتعرض لحادث في حال تم استخدام المركبة في مناطق لا تكون مجتورة. يجب استخدامها في مناطق مسطحة و دون حواجز قريبة و ارض صلبة. يجب إهتام الطفل بطريقة مناسبة كيفية التشغيل والقيادة و الإستخدام الآمن للمركبة و الاتجاه و السرعة و الغيار و خصوصا الفرامل و ذلك بهدف تجنب الاصطدامات و السقوط. يجب استخدام اللعبة بتدبر لأنها تتطلب مهارة كبيرة لتجنب السقوط أو الاصطدامات التي تسبب الإصابات للمستخدم أو لأطراف ثالثة. الإستعمال الآمن لهذا المنتج يتطلب معرفة مسبقة بالسياقة، الزيادة في السرعة، الدوران، وخاصة استعمال الفرامل الخاصة باللعبة، والتي يجب أن تكون تحت إشراف كهل، مع الأخذ بعين الاعتبار جميع الملاحظات التالية: عدم استعمال المنتج خلال الليل لا ينصح استعماله في أماكن تواجد أشخاص أو أطفال على مقربة من مكان اللعب عند استعمال المنتج على الطفل أن يكون لابساً لحدثانه، وخوذة واقية من التي تستعمل مع الدراجة، بالإضافة إلى ذلك ينصح استعمال واقى المركبة والمرقفة.

• SINCRONIZACIÓN • SYNCHRONISATION • SYNCHRONISATION • SINCRONIZAÇÃO • SYNCHRONISATION • SYNCHRONISATIE • SINCRONIZZAZIONE • SYNCHRONIZACJA • СИНХРОНИЗАЦІЯ • ضبط التزامن

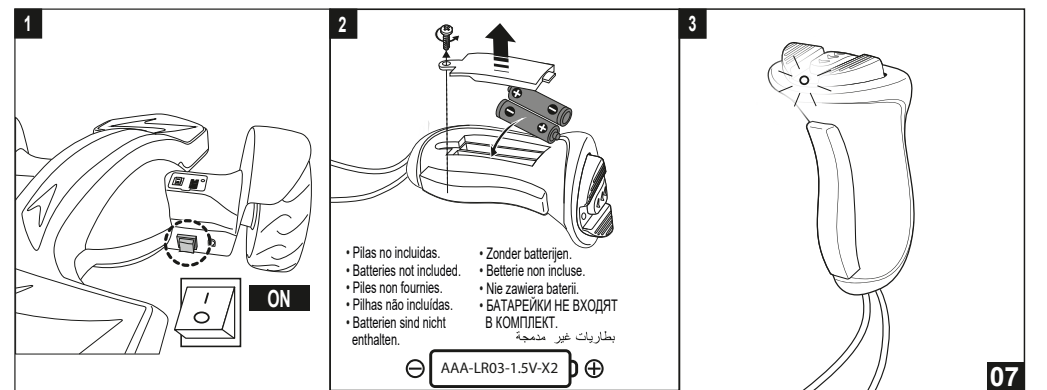

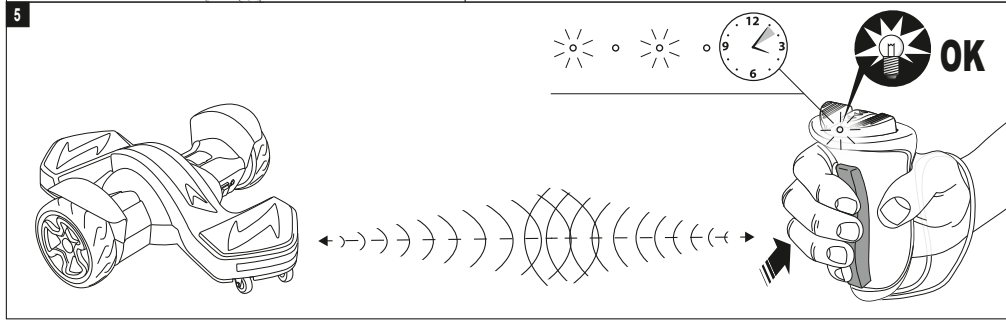
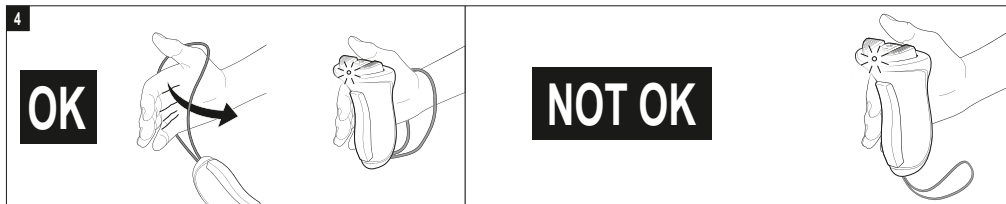

• PULSADOR SELECTOR DE VELOCIDAD • SPEED SELECTOR BUTTON • BOUTON SÉLECTEUR DE VITESSE • BOTÃO SELETOR DE VELOCIDADE
• GESCHWINDIGKEITSWAHLSCALTER • SNELHEIDSELECTIEKNOP • PULSANTE SELETTORE DI VELOCITÀ • PRZYCIŚK WYBORU PRĘDKOŚCI
• КНОПКА ВЫБОРА СКОРОСТИ • زر اختيار السرعة

- ⚠ **ADVERTENCIA!** Realizar por un adulto.
- ⚠ **WARNING!** This should be done by an adult.
- ⚠ **ATTENTION!** A réaliser par un adulte.
- ⚠ **ATENÇÃO!** A realizar por um adulto.
- ⚠ **ACHTUNG!** Dies ist von einem erwachsenen auszuführen.
- ⚠ **WAARSCHUWING!** Uit te voeren door een volwassene.
- ⚠ **AVVERTENZA!** Deve essere fatto da un adulto.
- ⚠ **OSTRZEŻENIE!** Do wykonania przez osobę dorosłą.
- ⚠ **ВНИМАНИЕ!** Данную операцию должен выполнять взрослый.

⚠ يقوم بالعمل شخص بالغ

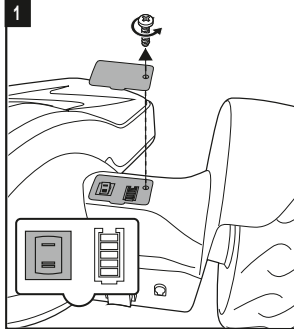

2
-MODO "I": JUNIOR velocidade de 0-4 km/h
-I" MODE: JUNIOR speed from 0-4 km/h
-MODE « I » : JUNIOR vitesse de 0 à 4 km/h
-MODU «I»: JUNIOR velocidade de 0-4 km/h
-MODUS „I“: JUNIOR-Geschwindigkeit: 0-4 km/h
-MODUS „I“: JUNIOR-snelheid van 0-4 km/u.
-MODALITÀ "I": JUNIOR velocità da 0 a 4 km/h
-TRYB "I": JUNIOR prędkość 0-4 km/h
-РЕЖИМ «I»: JUNIOR («ЮНИОР») – скорость 0-4 км/ч
-كم/الساعة 4-رقيقة "I": جونيور السرعة

1
-MODO "II": PRO velocidad de 0-8,5 km/h
-II" MODE: PRO speed from 0-8,5 km/h
-MODE « II » : PRO vitesse de 0 à 8,5 km/h
-MODU «II»: PRO velocidade de 0-8,5 km/h
-MODUS „II“: PRO-Geschwindigkeit: 0-8,5 km/h
-MODUS „II“: PRO-snelheid van 0-8,5 km/u.
-MODALITÀ "II": PRO velocità da 0 a 8,5 km/h
-TRYB "II": PRO prędkość 0-8,5 km/h
-РЕЖИМ «II»: PRO («ПРОДЕССИОНАЛ»): скорость 0-8,5 км/ч
-كم/الساعة 8,5-رقيقة "2": برو السرعة

3
- Luz verde= selector de juego en Modo I JUNIOR.
- Green light= game selector in Mode I JUNIOR.
- Voyant vert= sélecteur de jeu en mode I JUNIOR.
- Luz verde = seletor de jogo em Modo I JUNIOR.
- Grünes Licht = Spielauswahl im Modus I (JUNIOR).
- Groen licht = Spelkeuzeschakelaar in modus I JUNIOR.
- Luce verde= selettore di gioco in modalità I JUNIOR.
- Światło zielone = wybór zabawy w trybie I JUNIOR.
- Зелёный свет индикатора=селектор игрового режима в положении I JUNIOR.
النور الأخضر
أداة اختيار اللعبة في الطريقة 1 جونيور

3
- Luz roja= selector de juego en modo II PRO.
- Red light= game selector in Mode II PRO.
- Voyant rouge= sélecteur de jeu en mode II PRO.
- Luz vermelha = seletor de jogo em Modo II PRO.
- Rotes Licht = Spielauswahl im Modus II (PRO).
- Rood licht = Spelkeuzeschakelaar in modus II PRO.
- Luce rossa= selettore di gioco in modalità II PRO.
- Czerwone światło = wybór zabawy w trybie II PRO.
- Красный свет индикатора=селектор игрового режима в положении II PRO.
النور الأحمر
أداة اختيار اللعبة في الطريقة 2 برو

(ع)	
جهاز التحكم عن بعد لا يستجيب	لا توجد بطاريات في جهاز التحكم أو فرغت (النور المنقطع) إنه ليس متزامنا مع السيارة
السيارة لا تعمل	البطارية فقدت الشحنة لا يوجد مستخدم على السيارة
السيارة تنقصها سرعة	شحنة البطارية غير كافية بالطريقة الصحيحة "B" لم يشغل الزر
	اريتشخالبط "B" باستمرار وفي نفس الوقت على الزر "A" اضغط على الزر

- Otros problemas. Contactar con el servicio de atención al consumidor.
 - Other problems. Contact customer services.
 - Autres problèmes. Contacter le service consommateurs.
 - Outros problemas. Contactar o serviço de apoio ao consumidor.
 - Sonstige Probleme. Wenden Sie sich an den Kundendienst.
 - Andere problemen. Neem contact op met de klantenservice.
 - Altri problemi. Contattare il servizio consumatori.
 - Inne problemy. Skontaktuj się z biurem obsługi klienta 16.
 - Прочие проблемы. Свяжитесь со службой клиентской поддержки.
- في حالة ظهور مشاكل أخرى يتم الاتصال بخدمة المستهلك

• ESPAÑOL

Por medio de la presente, Fábricas Agrupadas de Muñecas de Onil S.A., declara que el producto especificado en este manual, cumple con los requisitos esenciales y cualesquiera otras disposiciones aplicables o exigibles de la Directiva 2014/53/UE. Para más información consulte nuestra página web: www.famosa.es

• ENGLISH

Hereby, Fábricas Agrupadas de Muñecas de Onil S.A., declares that this product is in compliance with the essential requirements and other relevant provisions of Directive 2014/53/UE. For more information please see our website: www.famosa.es

• FRANÇAIS

Fábricas Agrupadas de Muñecas de Onil, S.A. déclare par la présente que le produit décrit dans ce manuel est conforme aux exigences essentielles et à toutes autres dispositions applicables ou requises par la Directive 2014/53/UE. Pour plus d'informations, veuillez consulter notre site web : www.famosa.es

• PORTUGUÊS

Fábricas Agrupadas de Bonecas de Onil S.A declara que este produto especificado no manual cumpre os requisitos essenciais e quaisquer outras disposições aplicáveis ou exigíveis da Directiva 2014/53/UE. Para mais informações contacte a nossa página web: www.famosa.es

• DEUTSCH

Anhand dieses Schreibens erklärt die Firma Fábricas Agrupadas de Muñecas de Onil S.A., dass das in dieser Anleitung erläuterte Erzeugnis die wesentlichen Anforderungen und alle sonstigen Vorgaben der Richtlinie 2014/53/EG erfüllt. Weitere Informationen finden Sie auf unserer Webseite www.famosa.es

• NEDERLANDS

Hierbij verklaart Fábricas Agrupadas de Muñecas de Onil S.A. dat het product dat in deze handleiding is beschreven, voldoet aan de essentiële vereisten en andere bepalingen van de Richtlijn 2014/53/EEG die van toepassing of verplicht zijn. Raadpleeg voor nadere informatie onze website: www.famosa.es

• ITALIANO

Con la presente, Fábricas Agrupadas de Muñecas de Onil, S.A. dichiara che il prodotto descritto nel manuale rispetta i requisiti essenziali e qualunque altra disposizione applicabile o esigibile dalla Direttiva 2014/53/UE. Per ulteriori informazioni, consultare il nostro sito web: www.famosa.es

• POLSKI

Na mocy niniejszej deklaracji przedsiębiorstwo Fábricas Agrupadas de Muñecas de Onil S.A. oświadcza, że produkt wymieniony w niniejszej instrukcji obsługi spełnia podstawowe wymogi oraz wszelkie inne przepisy egzekwownalne lub mające zastosowanie do niniejszego produktu, zebrane w Dyrektywie 2014/53/WE. Aby uzyskać więcej informacji, odwiedź naszą stronę internetową: www.famosa.es

• РУССКИЙ

Настоящим «Fábricas Agrupadas de Muñecas de Onil» S.A. заявляет о том, что продукт, описанный в настоящем руководстве, соответствует основным требованиям и другим соответствующим положениям закона 2014/53 ЕС. Для получения более подробной информации посетите наш веб-сайт: www.famosa.es

(ع)

من خلال هذا البيان، تعلن شركة فايريكاس أغروبياداس دي مونيكوس دي أونيل، إي. إيه. أن المنتج المحدد الوارد في هذا الدليل، يفي بالشرط الأساسية وبأي تدابير أخرى تنطبق عليه أو مطلوبة في إرشاد الاتحاد الأوروبي رقم 2014/53/UE. للمزيد من المعلومات قم باستشارة صفحتنا الويب: www.famosa.es

FRANÇAIS		
La télécommande ne répond pas.	Il n'y a pas de piles dans la télécommande ou elles sont usées. Elle n'est pas synchronisée (voyant clignotant).	Installer ou remplacer les piles. Synchroniser la télécommande avec le véhicule (voir page 7,8).
Le véhicule ne fonctionne pas.	Batterie déchargée. Il n'y a pas d'utilisateur sur le véhicule.	Charger la batterie Poser correctement les pieds sur les plateformes repose-pieds.
Le véhicule manque de vitesse.	La batterie n'est pas suffisamment chargée. Le bouton « B » n'a pas été correctement actionné.	Charger la batterie. Maintenir enfoncés le bouton « A » et le bouton « B » simultanément.

PORTUGUÊS		
O comando não reage.	O comando não tem pilhas ou estas estão gastas. Não está sincronizado (Luz intermitente).	Colocar ou substituir as pilhas. Sincronizar o comando com o veículo (ver página 7,8).
O veículo não funciona.	Bateria descarregada. Não há um utilizador no veículo.	Carregar a bateria. Colocar corretamente os pés sobre as plataformas.
O veículo não tem muita velocidade.	Bateria sem carga suficiente. Não foi acionado o botão «B» corretamente.	Carregar a bateria. Manter premido o botão «A» e, simultaneamente, manter premido o «B».

DEUTSCH		
Die Fernbedienung reagiert nicht.	Es befinden sich keine Batterien in der Fernbedienung oder die Batterien sind leer. Die Fernbedienung ist nicht synchronisiert (Blinklicht).	Batterien einlegen oder auswechseln. Die Fernbedienung mit dem Fahrzeug synchronisieren (siehe Seite 7,8).
Das Fahrzeug funktioniert nicht.	Akku leer. Es gibt keinen Nutzer für das Fahrzeug.	Akku aufladen. Die FüÙe korrekt auf die Plattformen stellen.
Das Fahrzeug fährt zu langsam.	Akkuladung nicht ausreichend. Der „B“-Schalter wurde nicht korrekt betätigt.	Akku aufladen. „A“- und „B“-Schalter gleichzeitig gedrückt halten.

NEDERLANDS		
De afstandsbediening reageert niet.	De afstandsbediening heeft geen batterijen of deze zijn leeg. Niet gesynchroniseerd (knipperlicht).	De batterijen plaatsen of vervangen. Afstandsbediening met voertuig synchroniseren (zie pagina 7,8).
Het voertuig werkt niet.	Accu leeg. Het voertuig heeft geen bestuurder.	De accu opladen. De voeten op correcte wijze op de platformen plaatsen.
Het voertuig heeft niet genoeg snelheid.	Accu is niet voldoende opgeladen. De drukknop "B" is niet op de juiste wijze geactiveerd.	De accu opladen. Houd de drukknoppen "A" en "B" op hetzelfde moment ingedrukt.

ITALIANO		
Il telecomando non risponde.	Nel telecomando non ci sono pile o sono esauste. Non è sincronizzato (Luce intermittente).	Inserire o sostituire le pile. Sincronizzare il telecomando con il veicolo (vedere pagina 7,8).
Il veicolo non funziona.	Batteria scarica. Non c'è un utente sul veicolo.	Caricare la batteria. Collocare correttamente i piedi sulle piattaforme.
Al veicolo manca velocità.	Batteria senza carica sufficiente. Il pulsante "B" non è stato azionato correttamente.	Caricare la batteria. Mantenere premuto il pulsante "A" e simultaneamente mantenere premuto il "B".

POLSKI		
Pilot nie działa.	W pilocie nie ma baterii lub baterie wyczerpały się. Brak synchronizacji (Migające światło).	Włożyć lub wymienić baterie. Zsynchronizuj pilota z pojazdem (patrz strona 7,8).
Pojazd nie działa.	Bateria rozładowana. W pojeździe nie ma użytkownika.	Ładowanie baterii. Stopy należy umieścić odpowiednio na platformach.
Pojazd porusza się zbyt wolno.	Bateria nie jest wystarczająco naładowana Nie włączony został prawidłowo przycisk „B”.	Należy naładować baterie. Przytrzymać wciśnięty przycisk „A” i jednocześnie wcisnąć przycisk „B”.

РУССКИЙ		
Пульт управления не реагирует.	В пульте нет батареек, или они сели. Пульт не синхронизирован (световой индикатор мигает).	Вставить или заменить батарейки Синхронизировать пульт с электромобилем (см. стр. 7,8).
Электромобиль не движется.	Разрядился аккумулятор. Ребенок не сидит на электромобиле.	Зарядить аккумулятор. Правильно установить ноги на платформах.
Электромобиль едет слишком медленно.	Недостаточно заряжен аккумулятор. Кнопка «B» не была правильно нажата.	Зарядить аккумулятор. Держать кнопку «A» в нажатом положении, одновременно нажимая на кнопку «B».

OK	NOT OK	NOT OK	
			Colocar correctamente los pies sobre las plataformas. Poser correctamente los pies sobre as plataformas. Die FüÙe korrekt auf die Plattformen stellen. De voeten op correcte wijze op de platformen plaatsen. Collocare correttamente i piedi sulle piattaforme. Stopy należy umieścić odpowiednio na platformach. Правильно установить ноги на платформах. وضع القدمان بالصورة الصحيحة على المنصات

	<ul style="list-style-type: none"> · Pulsador selector de velocidad "B". · Speed selector button "B". · Bouton sélecteur de vitesse « B ». · Botão seletor de velocidade «B». · Geschwindigkeitswahlschalter „B“. · Snelheidsselectieknop "B". · Pulsante selettore di velocità "B". · Przycisk wyboru prędkości "B". · Кнопка выбора скорости «B». · زر اختيار السرعة "B" 	<ul style="list-style-type: none"> · Pulsador de dirección "L" - "R". · Direction button "L" - "R". · Bouton de direction « L » - « R ». · Botão de direção «L» - «R». · Richtungsschalter „L" - "R". · Richtingsknop "L" - "R". · Pulsante di direzione "L" - "R". · Przycisk kierunku "L" - "R". · Кнопка выбора направления «L» (влево) - «R» (вправо). · زرارارات الاتجاه "L" - "R"
--	--	---

· No utilizar por un adulto · Not to be used by an adult · Ne doit pas être utilisé par un adulte · Não se destina a ser usado por um adulto · Nicht für Erwachsene geeignet · Geen gebruik door volwassenen · Non deve essere utilizzato da un adulto · Nie jest przeznaczony do użytku przez dorosłych · Электромобиль не предназначен для использования взрослыми · لا تستخدم من قبل شخص بالغ

• SUSTITUCIÓN DEL PCB • PCB REPLACEMENT • REMPLACEMENT DU PCB • SUBSTITUIÇÃO DO PCB • SUBSTITUIÇÃO DO PCB
• VERVANGING VAN DE PCB • SOSTITUZIONE DEL PCB • WYMIANA PCB • ZAMENA PCB • لادبیتس ل PCB

- ADVERTENCIA!** Realizar por un adulto.
 - WARNING!** This should be done by an adult.
 - ATTENTION!** A réaliser par un adulte.
 - ATENÇÃO!** A realizar por um adulto.
 - ACHTUNG!** Dies ist von einem erwachsenen auszuführen.
 - WAARSCHUWING!** Uit te voeren door een volwassene.
 - AVVERTENZA!** Deve essere fatto da un adulto.
 - OSTRZEŻENIE!** Do wykonania przez osobę dorosłą.
 - ВНИМАНИЕ!** Данную операцию должен выполнять взрослый.
- يقوم بالعمل شخص بالغ

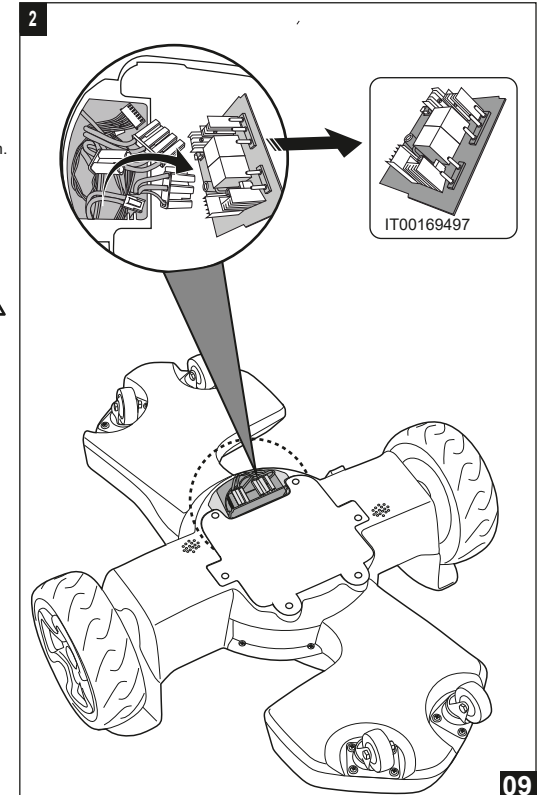
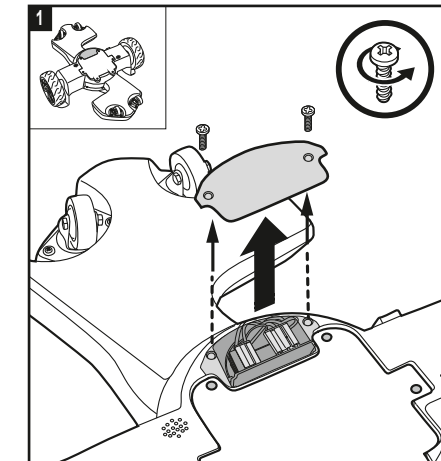

• PARA IR HACIA ADELANTE • MOVING FORWARDS • POUR AVANCER DANS LE SENS DE LA MARCHÉ • ZUM VORWÄRTS FAHREN • OM VOORUIT TE RIJDEN • PARA IR PARA A FRENTE • PER ANDARE IN AVANTI • АВУ РОЈЕЧАС ДО ПРЗДУ • ДЛЯ ДВІЖЕННЯ ВПЕРЕД
للتقدم نحو الأمام.

PULSADOR ACELERADOR • ACCELERATOR BUTTON • PÉDALE D'ACCÉLÉRATEUR • BESCHLEUNIGUNGSDRÜCKER • RIJDRIJKKNOP • BOTÃO ACELERADOR • PULSANTE ACCELERATORE • PRZYCIŚNIK GAZU • КНОПКА УСКОРИТЕЛЯ • كلابات الشحن

- Velocidad mínima=1km/h.
- Maximum speed=1km/h.
- Vitesse minimum=1 km/h.
- Velocidade mínima = 1 km/h.
- Mindestgeschwindigkeit = 1 km/h.
- Minimalsnelheid=1 km/u.
- Velocità minima=1 km/h.
- Minimalna prędkość =1km/h.
- Минимальная скорость =1 км/ч.
- الحد الأدنى للسرعة =1كم/الساعة

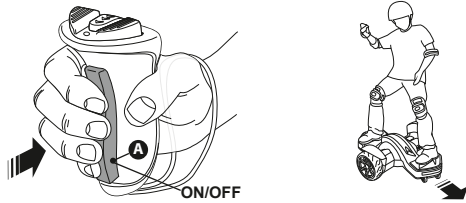

- Aconsejamos utilizar la modalidad de juego "I" JUNIOR durante la fase de aprendizaje.
 - We recommend using the "I" JUNIOR game mode during learning period.
 - Il est recommandé d'utiliser le mode de jeu « I » JUNIOR pendant la phase d'apprentissage.
 - Aconselhamos utilizar a modalidade de jogo «I» JUNIOR durante a fase de aprendizagem.
 - Wir empfehlen, während der Lernphase den Spielmodus „I“ JUNIOR zu benutzen.
 - We raden het gebruik van de spelmodus "I" JUNIOR aan tijdens de leerfase.
 - Consigliamo di utilizzare la modalità di gioco "I" JUNIOR durante la fase di apprendimento.
 - Na etapie nauki zalecamy stosowanie trybu zabawy "I" JUNIOR.
 - На этапе ознакомления с электромобилем рекомендуем использовать игровой режим «I» JUNIOR.
- إننا ننصح باستعمال طريقة اللعب "I" جونيور خلال مرحلة التعلم

- MODO "I": JUNIOR velocidad de 0-4 km/h
- "I" MODE: JUNIOR speed from 0-4 km/h
- MODE « I » : JUNIOR vitesse de 0 à 4 km/h
- MODO «I»: JUNIOR velocidade de 0-4 km/h
- MODUS „I“: JUNIOR-Geschwindigkeit: 0-4 km/h
- "I"-MODUS: JUNIOR-snelheid van 0-4 km/u.
- MODALITÀ "I": JUNIOR velocità da 0 a 4 km/h
- TRYB "I": JUNIOR prędkość 0-4 km/h
- РЕЖИМ «I»: JUNIOR («ЮНИОР») – скорость 0-4 км/ч
- كم/الساعة 4-ريشة "I": جونيور السرعة

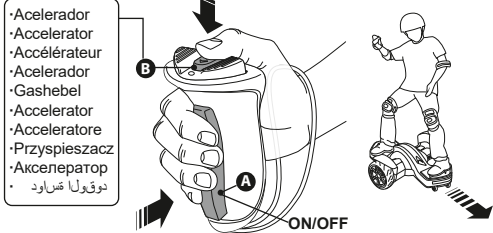

- MODO "II": PRO velocidad de 0-8,5 km/h
- "II" MODE: PRO speed from 0-8.5 km/h
- MODE « II » : PRO vitesse de 0 à 8,5 km/h
- MODO «II»: PRO velocidade de 0-8,5 km/h
- MODUS „II“: PRO-Geschwindigkeit: 0-8,5 km/h
- "II"-MODUS: PRO-snelheid van 0-8,5 km/u.
- MODALITÀ "II": PRO velocità da 0 a 8,5 km/h
- TRYB "II": PRO prędkość 0-8,5 km/h
- РЕЖИМ «II»: PRO («ПРОФЕССИОНАЛ») : скорость 0-8,5 км/ч
- كم/الساعة 8,5-الطريقة "2": برو السرعة

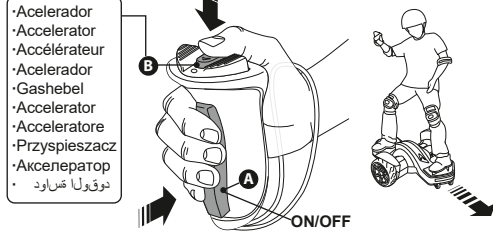

- Mantener la velocidad
- Keeping Speed
- Maintien de la vitesse
- Manutenção da velocidade
- Geschwindigkeit beibehalten
- Snelheidbijhouden
- Manieni la velocità
- Utrzymywanie prędkości
- Поддержание скорости
- ةعرسلا عىل ع طافحلا

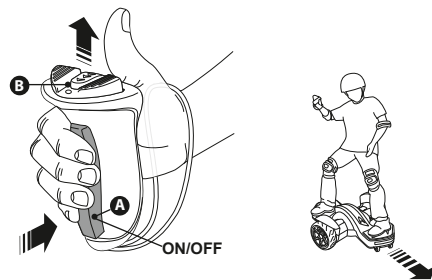

- ⚠ **ADVERTENCIA.** Conviene utilizar equipo de protección. No utilizar en lugares con tráfico. El niño debe usar el producto llevando puestos los zapatos, un casco protector tipo bicicleta, y además se recomienda el uso de guantes, coderas y rodilleras.
- ⚠ **WARNING:** Protective equipment should be worn. Not to be used in traffic. Protective helmet, shoes, gloves, and knee and elbow pads must be worn at all times.
- ⚠ **ATTENTION.** Il convient de porter un équipement de protection. Ne pas utiliser sur la voie publique. L'enfant doit utiliser le produit en portant des chaussures, un casque de protection du type casque de vélo. Il est également recommandé d'utiliser des gants, coudières et des genouillères.
- ⚠ **ATENÇÃO.** A utilizar com equipamento de protecção. A criança deve usar o brinquedo levando os sapatos calçados, um capacete idêntico ao que se utiliza numa bicicleta, para além de ser recomendável o uso de luvas, cotoveleiras e joelheiras.
- ⚠ **ACHTUNG.** Mit Schutzausrüstung zu benutzen. Nicht im Straßenverkehr zu verwenden. Das Kind muss bei Benützung des Produkts die Schuhe angezogen haben und einen Fahrradschutzhelm tragen, und es wird außerdem die Verwendung von Handschuhe, Knie- und Ellenbogenschützern empfohlen.
- ⚠ **AVVERTENZA.** Si raccomanda di indossare un dispositivo di protezione. Non usare nel traffico. Indossare un casco protettivo, guanti, scarpe e copri-ginocchia e copri-gomiti devono essere indossati in ogni momento.
- ⚠ **OSTRZEŻENIE.** Należy stosować zabezpieczenia. Nie używać w ruchu ulicznym. Dziecko powinno używać produkt w założonych butach i rowerowym kaszku ochronnym. Ponadto, zaleca się używanie rękawic ochraniaczy na łokcie i kolana.
- ⚠ **ВНИМАНИЕ.** Необходимо использовать защитное снаряжение. Не использовать в местах с автомобильным движением. Для управления транспортным средством ребенок должен надеть обувь, защитный шлем велосипедного типа, а также, желательны, перчатки, защитные накладки на колени и на локти.

⚠ **تحذير!** ينبغي ارتداء المعدات الواقية. عند استعمال المنتج على الطفل أن يكون لابسا لحدائه، وخوذة واقية من التي تستعمل مع الدراجة، بالإضافة إلى ذلك ينصح استعمال واقي الركبة والمرفق.

- ⚠ **ADVERTENCIA.** Este juguete no conviene para niños menores de 6 años debido a su velocidad máxima.
- ⚠ **WARNING:** This toy is unsuitable for children under 6 years due to its maximum speed.
- ⚠ **ATTENTION:** Ce jouet ne convient pas aux enfants de moins de 6 ans en raison de sa vitesse maximale.
- ⚠ **ATENÇÃO:** Este brinquedo não é aconselhável a crianças menores de 6 anos, devido à velocidade máxima que atinge.
- ⚠ **ACHTUNG:** Dieses spielgerät ist aufgrund seiner höchstgeschwindigkeit nicht für kinder unter 6 jahren geeignet.
- ⚠ **WAARSCHUWING:** Dit speelgoed is niet geschikt voor kinderen jonger dan 6 jaar in verband met de maximale snelheid.
- ⚠ **AVVERTENZA:** Questo gioco è inadatto ai bambini di età inferiore ai 6 anni a causa della sua velocità massima.
- ⚠ **OSTRZEŻENIE:** Zabawka nie jest przeznaczona dla dzieci w wieku poniżej 6 lat ze względu na osiąganą maksymalną prędkość.
- ⚠ **ВНИМАНИЕ:** Из-за высокой максимальной скорости данное изделие не рекомендовано для детей младше 6 лет.

⚠ **تحذير:** هذه لعبة ليست مناسبة للأطفال دون سن 6 سنوات بسبب سرعته الفائقة .

ESPAÑOL		
El mando no responde.	No hay pilas en el mando o están agotadas No está sincronizado (Luz intermitente).	Colocar o reemplazar las pilas Sincronizar mando con el vehículo (ver página 7,8).
El vehículo no funciona.	Batería descargada No hay un usuario sobre el vehículo.	Cargar la batería Colocar correctamente los pies sobre las plataformas.
El vehículo le falta velocidad.	Batería sin carga suficiente No se ha accionado el pulsador "B" correctamente.	Cargar la batería Mantener pulsado el pulsador "A" y simultáneamente mantener presionado el "B".
ENGLISH		
Control not responding.	No batteries in control or batteries have run out Not synchronised (flashing light).	Insert or replace batteries Synchronise control with vehicle (see page 7,8).
Vehicle not working.	Battery flat No user for the vehicle.	Charge battery Position feet properly on platforms.
Vehicle lacks speed.	Battery not charged sufficiently Button "B" not pressed properly.	Charge battery Hold down buttons "A" and "B" at the same time.



ADVERTENCIA. Para reducir el riesgo de lesiones, se requiere la supervisión de un adulto. No usar nunca en carreteras, cerca de vehículos a motor, en pendientes pronunciadas, en piscinas o cerca de otras áreas con agua; siempre calzar zapatos y nunca permitir más de 1 conductor a la vez.



WARNING: To reduce the risk of injury, adult supervision is required. Never use in roadways, near motor vehicles, on or near steep inclines or steps, swimming pools or other bodies of water; always wear shoes, and never allow more than 1 rider.



ATTENTION. Afin de réduire les risques de blessures, la surveillance d'un adulte est requise. Ne jamais utiliser sur les routes, à proximité de véhicules à moteur, sur ou à proximité de pentes raides ou de marches, de piscines ou de plan d'eau; porter toujours des chaussures, et ne jamais permettre plus d'un usager à la fois.



ATENÇÃO. Para reduzir o risco de ferimentos, é necessária a supervisão de um adulto. Nunca use os veículos a motor em estradas movimentadas, em declives íngremes ou de graus, piscinas ou outros locais com água; utilizar sempre sapatos, e nunca permitir mais de 1 piloto ao mesmo tempo.



ACHTUNG. Um die Verletzungsgefahr zu reduzieren, sollte das Spielzeug unter Aufsicht eines Erwachsenen benutzt werden. Niemals auf der Straße, in der Nähe von Kraftfahrzeugen, an starken Steigungen, in Schwimmbädern oder in der Nähe anderer Wasserbereiche benutzen. Stets Schuhe tragen und niemals mehr als einen Fahrer zulassen.



WAARSCHUWING. Om de kans op letsel te verminderen is toezicht van een volwassene noodzakelijk. Nooit op de weg, in de buurt van motorvoertuigen, op steile hellingen, in zwembaden of in de buurt van andere zones met water gebruiken; kinderen altijd schoenen laten dragen en niet toestaan dat meer dan één kind tegelijk de auto bestuurt.



AVVERTENZA. Per ridurre il rischio di lesioni, si richiede la supervisione di un adulto. Non usare mai per strada, vicino a veicoli a motore, su pendenze pronunciate, in piscine o vicino ad altre zone con acqua; indossare sempre le scarpe e non consentire mai più di un conduttore per volta.



OSTRZEŻENIE. Aby zmniejszyć niebezpieczeństwo wypadku, zalecany jest nadzór osoby dorosłej. Nie używać nigdy na drogach, w pobliżu pojazdów silnikowych, na powierzchniach pochyłych, na basenach lub w pobliżu innych miejsc z wodą; zawsze używać w obuwiu i nie zezwalać, by siadało więcej niż jedno dziecko na raz.



ВНИМАНИЕ. Чтобы уменьшить риск травм, необходимо пользоваться изделием под присмотром взрослого. Никогда не используйте данное изделие на шоссе, вблизи от моторизованных транспортных средств, на крутых спусках и подъемах, в бассейнах или рядом с другими водоемами либо резервуарами с водой. Во время пользования изделием ребенок должен носить обувь. Не разрешается вести ходунки двоим и более детям одновременно.

⚠ **تحذير:** للحد من خطر الإصابات، يلزم إشراف شخص بالغ. لا تستعمل مطلقاً في الطرق ولا بالقرب من السيارات التي تعمل بمحرك ولا في المنحدرات الشديدة أو حمامات السباحة أو بالقرب من المناطق التي بهاماء، ويتم لبس أحذية دائماً ولا يسمح بأكثر من سائق واحد في نفس الوقت

IMPORTANTE: Evite que el niño realice series consistentes en acelerar y parar bruscamente en un intervalo de tiempo corto, puesto que generan inestabilidad y desequilibrio en el usuario.

IMPORTANT: Avoid sudden acceleration and abrupt stops, as this will create instability and imbalance in the user.

IMPORTANT: Éviter que l'enfant ne fasse une série d'accélération et de freinages brusques dans un intervalle de temps court, étant donné que cela provoque une instabilité et un déséquilibre de l'utilisateur.

ATENÇÃO! Evitar que a criança acelere e trave bruscamente num intervalo de tempo curto, pois isso gera instabilidade e desequilíbrio a quem utilizar o brinquedo.

ACHTUNG: Vermeiden Sie dass Ihr Kind abwechselnd schnell hintereinander beschleunigt und plötzlich anhält, da es so sein Gleichgewicht verlieren könnte und die Stabilität nicht mehr gewährleistet ist.

WAARSCHUWING! Vermijd plotselinge versnelling en abrupt stoppen omdat dit tot instabiliteit en gebrek aan evenwicht van de gebruiker zal leiden.

AVVERTENZA! Evitare improvvise accelerazioni e brusche fermate, in modo da creare instabilità e squilibrio al conducente.

UWAGA! Unikaj sytuacji, aby dziecko kilkakrotnie gwałtownie przyspieszało i hamowało w krótkim okresie czasu, ponieważ powoduje to niestabilność i utratę równowagi u użytkownika.

UYARI! Kullanıcının denge kaybı yaşamasına yol açabileceğinden, çocuğun aracı kısa süre içerisinde ani dur-kalklar yapmasının önüne geçin.

تجنب قيام الطفل بسلسلة متتالية من الزيادة في السرعة والتوقف بصورة مفاجئة في ظرف قصير، وذلك لما يسببه للمستخدم من عدم استقرار وفقدان للتوازن.

PARA GIRAR • TURNING • POUR TOURNER • PARA RODAR • ZUR RICHTUNGSÄNDERUNG • OM TE DRAAIEN • PER GIRARE • ABY SKRĘCIĆ •
ДЛЯ ПОВОРОТА
مراكب بغير أمامي

• Compensar el giro balanceando el cuerpo • Compensate when turning by leaning the body • Compenser le braquage en basculant le corps
• Compensar a rotação equilibrando o corpo • Drehung durch Balancieren des Körpers kompensieren • De bocht compenseren met het licha
• Compensare il giro oscillando il corpo • Przechylić ciało przy skręcaniu w celu zachowania równowagi • Рекомендуются наклонять корпус
при поворотах для компенсации центробежной силы. يعوض الدوران بأرجحة الجسم

GIRO A LA DERECHA • TO THE RIGHT • VIRAGE À DROITE • VIRAR À DIREITA • RECHTS ABBIEGEN • DRAAIEN NAAR RECHTS • GIRARE A DESTRA • SKRĘT W PRAWO • ПОВЕРНИТЕ НАПРАВО • التفاف نحو اليمين.

GIRO A LA IZQUIERDA • TO THE LEFT • VIRAGE À GAUCHE • VIRAR À ESQUERDA • LINKS ABBIEGEN • DRAAIEN NAAR LINKS • GIRARE A SINISTRA • SKRĘT W LEWO • ПОВЕРНИТЕ НАЛЕВО • التفاف نحو اليمين.

• ROTACIÓN DE 360° A LA DERECHA • MAKING 360° SPINS TO THE RIGHT • ROTATION À 360° SUR LA DROITE • ROTAÇÃO DE 360° À DIREITA • 360°-DREHUNG NACH RECHTS • OMMWENTELING VAN 360° NAAR RECHTS • ROTAZIONE DI 360° A DESTRA • OBRÓT O 360° W PRAWO • ПОВОРОТ НА 360° ВПРАВО • الدوران 360 درجة إلى اليمين.

• ROTACIÓN DE 360° A LA IZQUIERDA • MAKING 360° SPINS TO THE LEFT • ROTATION À 360° SUR LA GAUCHE • ROTAÇÃO DE 360° À ESQUERDA • 360°-DREHUNG NACH LINKS • OMMWENTELING VAN 360° NAAR LINKS • ROTAZIONE DI 360° A SINISTRA • OBRÓT O 360° W LEWO • ПОВОРОТ НА 360° ВЛЕВО • الدوران 360 درجة إلى اليسار.

• Para hacer giros 360° rápidos.
• To make fast 360° turns.
• Pour faire des braquages rapides à 360°.
• Para fazer rotações 360° rápidas.
• Schnelle 360°-Drehungen.
• Om snel 360°-bochten te maken.
• Per fare giri di 360° rapidi.
• W celu wykonania szybkiego obrotu o 360°.
• Для быстрых поворотов на 360°.
لجعل الدوران بد 360 درجة أسرع

• Para hacer giros 360° rápidos.
• To make fast 360° turns.
• Pour faire des braquages rapides à 360°.
• Para fazer rotações 360° rápidas.
• Schnelle 360°-Drehungen.
• Om snel 360°-bochten te maken.
• Per fare giri di 360° rapidi.
• W celu wykonania szybkiego obrotu o 360°.
• Для быстрых поворотов на 360°.
لجعل الدوران بد 360 درجة أسرع

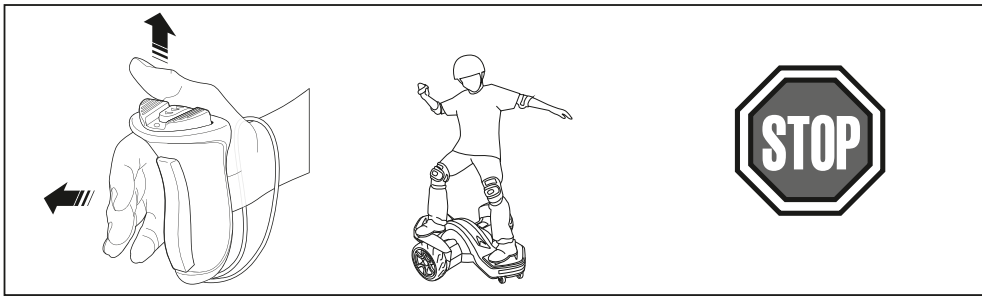

IMPORTANTE: Preste mucha atención en cómo usar la función de paro (dejar de pulsar el acelerador). Entre bien al niño para compensar la inercia del aparato, inclinando ligeramente el cuerpo en sentido contrario a la marcha, y preparando los pies para apoyarse en el suelo en caso necesario.

Cuando el niño frene mientras está avanzando hacia adelante, debe inclinar el cuerpo ligeramente hacia atrás y preparar un pie para apoyarse en el suelo en caso de desequilibrio.

Cuando el niño frene mientras está avanzando hacia atrás, debe inclinar el cuerpo ligeramente hacia el frente del juguete, y preparar un pie para apoyarse lateralmente en el suelo en caso de desequilibrio.

IMPORTANT: Pay close attention to the stop function (release pressure on the accelerator). Teach your child to compensate the inertia of the vehicle by slightly tilting the body in the opposite direction to the motion, and to gain balance by placing a foot on the ground if necessary.

When your child brakes while moving forward, the body should be tilted slightly back and the child should be prepared to place one foot on the ground in case of imbalance. When braking while backing up, the body should be tilted slightly toward the front of the vehicle, and user should be prepared to place one foot on the ground in case of imbalance.

IMPORTANT: Soyez très attentifs au mode d'utilisation de la fonction arrêt (arrêter d'appuyer sur l'accélérateur). L'enfant doit s'entraîner à compenser l'inertie de l'appareil, en inclinant légèrement le corps dans le sens inverse de la marche, en préparant les pieds à s'appuyer au sol si nécessaire.

Lorsque l'enfant freine en marche avant, il doit légèrement incliner le corps vers l'arrière et préparer un pied pour s'appuyer au sol en cas de déséquilibre.

Lorsque l'enfant freine en marche arrière, il doit légèrement incliner le corps vers l'avant du jouet et préparer un pied pour s'appuyer au sol en cas de déséquilibre.

ATENÇÃO! Preste particular atenção ao modo de usar a função de paragem (deixar de premir o acelerador). Treinar bem a criança para compensar a inércia do aparelho, inclinando ligeiramente o corpo no sentido contrário ao da marcha e preparar os pés para apoiar no chão, caso se torne necessário.

Quando a criança trava à medida que segue em frente, deve inclinar o corpo ligeiramente para trás e preparar um pé para que se apoie no chão em caso de desequilíbrio.

Quando a criança trava à medida que avança para trás, deve inclinar o corpo ligeiramente para a frente do brinquedo e preparar um pé para se apoiar lateralmente no chão em caso de desequilíbrio.

ACHTUNG: Achten Sie besonders darauf wie die Anhaltefunktion betätigt wird (Fuß vom Gaspedal nehmen). Üben Sie mit dem Kind die Trägheit des Apparats dadurch auszugleichen, dass es sich leicht in die der Bewegung entgegengesetzte Richtung beugt und, sollte dies notwendig sein, die Füße auf den Boden stellt um sich abzustützen.

Wenn das Kind bremst während es nach vorne fährt, muss es sich leicht nach hinten beugen und sich bei Ungleichgewicht darauf vorbereiten sich mit einem Fuß auf dem Boden abzustützen.

Wenn das Kind bremst während es nach hinten fährt, muss es sich leicht nach vorne beugen und sich bei Ungleichgewicht darauf vorbereiten sich mit einem Fuß auf dem Boden abzustützen.

WAARSCHUWING! Schenk extra aandacht aan de stop functie (loslaten van het gaspedaal). Leer het kind om de traagheid (inertie) van het voertuig te compenseren door het lichaam in de tegenovergestelde

richting enigszins te kantelen, en indien nodig om evenwicht te krijgen door het plaatsen van een voet op de grond.

Wanneer het kind afremt bij het vooruitrijden, moet het lichaam iets achterover worden gekanteld en de gebruiker moet klaar zijn om indien nodig één voet op de grond te plaatsen.

Wanneer het kind afremt bij het een achteruitrijden, moet het lichaam iets naar voren worden gekanteld en de gebruiker moet klaar zijn om één voet op de grond te plaatsen in geval van evenwichtverlies.

AVVERTENZA! Prestare particolare attenzione alla funzione di arresto (pressione di rilascio l'acceleratore). Insegnare il bambino per compensare l'inertzia del veicolo inclinando leggermente il corpo in direzione opposta al moto, e di ottenere equilibrio mettendo un piede a terra se necessario.

Quando il bambino frena mentre si muove in avanti, il corpo deve essere inclinato leggermente indietro e il bambino deve essere pronto a mettere un piede a terra in caso di squilibrio.

Quando il bambino frena mentre si muove indietro, il corpo deve essere leggermente inclinato verso la parte anteriore del veicolo, e l'utente dovrebbe essere pronto a mettere un piede a terra in caso di squilibrio.

UWAGA! Zwróć szczególną uwagę na to, jak używać funkcji zatrzymywania (prześcisk wcisnąć przyspieszania).

Naucz dobrze dziecko, jak wyrównać bezwładność urządzenia: pochylając delikatnie ciało w przeciwnym kierunku do jazdy i przygotowując stopy tak, aby oprzeć się na podłodze w razie konieczności.

Gdy dziecko hamuje podczas jazdy do przodu, powinno pochylić ciało delikatnie do tyłu i przygotować stopę do oparcia się na podłodze w przypadku utraty równowagi.

Gdy dziecko hamuje podczas jazdy do tyłu, powinno pochylić ciało delikatnie w przód zabawki i przygotować stopę, aby oprzeć się kokiem na podłodze w przypadku utraty równowagi.

الأطفال لواقية من خطر الإختناق وغيرها من الإخطار. لا تستعملوا هذا المنتج في الطريق العام، ولا في مناطق يمكن أن تنطوي على خطر بالنسبة للسانق أو المشاة أو الحيوانات المنزلية. مثل المناطق المشددة الإبحار والسلام وصفاف الأتھر والبرك وما شابه ذلك. لا ترفعوا المركبة عند وجود ثقل فيها دفعا للإضرار بمكوناتها. تنصح بعدم سيطرة المركبة على الرمال الرخوة والتلوج والطين والعشب الندي أو غير ذلك من الأسطح الوعرة لأجل عدم تعريض المحرك والأسلاك لجهد مفرط. في حالة حصول مثل هذا الجهد. يعمل القاطع الكهربائي الموجود في المركبة على فصل التيار مؤقتا إذا كانت هذه اللعبة مزودة بطاريات جافة فيجب إبدالها بأخرى بامتالفة عند نفاذ شحنها. استعملوا البطاريات الموصى باستخدامها أو بطاريات من النوع نفسه فقط. في حال استخدام بطاريات يمكن إعادة شحنها مجددا، فيجب إعادة شحنها خارج المركبة. من طرف شخص بالغ. من الضروري أن تراعى عدم إعادة شحن البطاريات غير القابلة للشحن من جديد. وعدم المزج بين أنواع مختلفة من البطاريات المماثلة أو بطاريات قديمة مع أخرى جديدة. وعدم تخدمش أقطاب البطاريات. مع الحرس على وضعها بصورة منسجمة مع إستقطابيتها. وعند نفاذ شحنة البطارية، يجب نزعها وإلغائها في جميع نماذج من البطاريات في السوق ليست على قدم المساواة، وإذا كانت علاقة غير صحيحة، أو تحريك بطارية محاولة نموذجيا مختلفا حاويات خاصة. لا تستعملوا سوى شاحن البطاريات الذي يحدده المنتج.

التنظيف والصيانة نظفوا المركبة بقطعة قماش ندية. لا تستعملوا مواد تنظيف كاشطة أو مبيدة. لا تدعوا المركبة والشوايس الكهربائية وأخرجات أو البطاريات تتبلل بالماء. لا تغسلوا المركبة باستخدام خرطوم الماء أيدا. قوموا بين فترة وأخرى بعملية الصيانة اللازمة لضمان وجود القطع الحساسة في ظروف مثلى دفعا لوقوع حوادث أسلاك كهربائية. عوازل الأسلاك نقاط التوصيل الحرك. الشاحن. العجلات. نظام التوجيه. المقود. الهيكل. لوائب التثبيت إلخ). عدم إجراء مثل هذه العمليات. قد يؤدي إلى إقلاب المركبة أو تعريض سائقها للانسقوط. عدم تركيب القطع المذكورة أنفا يمكن أن ينطوي على خطر عند ملاحظة مشاكل في عمل إقطابها. يجب إطفائها وظل قطع الغيار التي تحتاجون إليها من مركز خدمات ما بعد البيع الموجود في بلدكم. لا تستعملوا سوى قطع غيار ومكونات أصلية مع علامة "فيرير". يجب إجراء فحص دوري لشاحن البطارية المستخدم مع اللعبة للكشف عن إهتراء السلك أو مأخذ التيار أو البطارية أو أجزاء أخرى. وفي حال وجود هكذا إهتراء يجب عدم استعمال اللعبة مع شاحن البطارية أياها. إلى أن يتم تصليحه.

الحيوانات والتركيب تأكدوا من وجود جميع المكونات داخل العلبة. كل قطعة تحمل رقما خاصا. عند طلب قطعة غيار معينة يجب الإشارة إلى رقم المنتج ورقم القطعة الخاص. اتبعوا تدرج تدرج تركيب القطع وشحن البطارية بصورة دقيقة. خذوا من أن جميع اللوائب والبراغي والمكونات الباقية مثبتة ومسدودة بشكل محكم. وبخلاف ذلك قد يتعرض الطفل للخطر. شاحن البطارية ليس لعبة للهو. ربطه بالشبكة الكهربائية معنا باك. لا تربطوا الشاحن بمصدر كهربائي أقوى من الحد الموصى به.

العناية بالبطارية وصيانتها قبل استعمال المركبة للمرة الأولى. يجب شحن البطارية بصورة كاملة ثم إعادة شحنها عند ظهور مؤشرات على نقص شحنها. لا تدعوا شحنة البطارية تنفذ بالكامل في حالة عدم استعمال المركبة لفترة طويلة. اشحنوا البطارية بصورة كاملة وافصلوها عن المركبة وعن الشبكة الكهربائية قوموا بعملية إعادة الشحن كل 15 يوما تقريبا وبخلاف ذلك يمكن أن تصبح البطارية عمية النفع. لا تخدمش قطبي البطارية. واحرصوا على وضع البطاريات بالإسحاج مع نوع أقطابها. يجب تالفي الطرق على البطارية وعدم تعريضها للصدات. إذا لاحظتم وجود كسور في قشرتها الخارجية فيجب إزالتها وإبدالها بأخرى جديدة. لا ترموا البطاريات القديمة أو المعطوبة في صناديق القمامة. يجب إيداعها في حاويات خاصة. يجب عدم فتح هيكل البطارية في كل الأحوال لأنها تحتوي على حامض كهربائي حارق ويمكن أن يسبب أضرارا عند إتلاعه أو عند ملامسته للجلد. كما أنها تحتوي على عنصر الرصاص الذي يعتبر مادة سميّة. خذوا تقرب البطارية من أي مصدر حراري أو من التبران. دفعا لتبعات غازات قابلة للاشتعال والإنتفاخ. قوموا بشحن البطارية دائما في أماكن جيدة التهوية وبعيدة عن مصادر الحرارة. عند بضع قطرات من البطارية. يجب وقاية العينين واليدين. وتلافي ملامسة المنحل بالكهرباء بشكل مباشر ووضع البطارية في كيس من البلاستيك وطرحها في محل أمين إذا لامس المنحل بالكهرباء الجلد أو الملابس فيجب غسلها بماء بارد من الصنوبر لمدة لا تقل عن 15 دقيقة. في حال ابتلاع المنحل بالكهرباء يجب شرب الماء البارد بكمية كبيرة. وعدم إثارة التقيؤ ومراجعة الطبيب على الفور.

خدمة ما بعد البيع إذا لم تعمل المركبة. لا تعيدوها إلى المتجر الذي اشترىتموها منه. لأنه غير مؤهل لتقديم حلول تقنية. يمكن حل المشاكل مباشرة عن طريق شخص سريع لا يتسغرق سوى بضع دقائق. إذا احتجتم إلى مساعدة أو قطع غيار استعملوا رقم هاتف مركزنا خدمة المستهلك أو صفحتنا على شبكة الإنترنت. جميع التعليمات يجب أن تكون مصحوبة بإمصال الشراء. ومن اللازم ذكر رقم المركبة والرقم الخاص بقطعة الغيار المعنية. تسقط المسؤولية عن منتجات علامة "فيرير" في الحالات التالية: عند عدم مراعاة التعليمات الواردة في هذا الدليل. استخدام المنتج بشكل غير صحيح. إجراء تعديلات تقنية من طرف جهات غير مرخصة. التقدم الطبيعي في عمر المكونات وعدم عمل البطارية ذلك أن عملها ينجم عن عدم مراعاة توجيهات الصيانة. عند الحد الخلال لا تخل بحقوق المستهلك.

خذوا معالجة الأجهزة الكهربائية عند إنتهاء فترة صلاحيتها. الرمز المسجل على المنتج أو على علبيته يشير إلى أنه لا يجب رمي هذا المنتج مع الفضلات المنزلية. بل أخذه إلى مركز مختص بتدوير الأجهزة الكهربائية والإلكترونية. ضمان إزالة هذه المنتج بشكل صحيح يساعد على درء مضاعفات سلبية محتملة على البيئة والصحة البشرية. إعادة تدوير المواد يساعد على صيانة الموارد الطبيعية.



⚠️ ADVERTENCIA. Existe peligro de atropello y accidentes si se utiliza el vehículo en zonas diferentes a áreas privadas. No utilizar en la vía pública.

⚠️ WARNING: Risk of accident if vehicle is used outside of a private area. Do not use on public pathways.

⚠️ ATTENTION. Si le véhicule est utilisé dans des lieux autres que des espaces privés, il existe des risques d'accident. Ne pas utiliser sur la voie publique.

⚠️ ATENÇÃO. Existe o perigo de atropelamento e acidentes, se se utilizar o veículo fora de áreas privadas. Não utilizar na via pública.

⚠️ ACHTUNG. Bei Verwendung des Fahrzeugs außerhalb des privaten Bereichs besteht Zusammenstoß- und Unfallgefahr! Nicht auf öffentlichen Wegen verwenden.

⚠️ WAARSCHUWING. Risico op aanrijding en ongevallen indien het voertuig gebruikt wordt op andere dan privéterreinen. Niet te gebruiken op openbare wegen.

⚠️ AVVERTENZA. Se il veicolo viene utilizzato in zone diverse da aree private c'è pericolo di investimento e incidente. Non utilizzare sulla strada.

⚠️ OSTRZEŻENIE. Istnieje niebezpieczeństwo potrącenia i wypadków, jeśli pojazd używany jest poza terenem prywatnym. Nie używać na drogach publicznych.

⚠️ ВНИМАНИЕ. При использовании транспортного средства в общественных местах существует опасность наезда на людей. Не использовать в общественных местах

⚠️ تحذير: هناك خطر بالاصطدام و التعرض لحادث في حال تم استخدام المركبة في مناطق لا تكون مجتورة.

ИНСТРУКЦИЯ ПО ЭКСПЛУАТАЦИИ И УХОДУ

⚠ ВНИМАНИЕ. Использовать только под непосредственным присмотром взрослого. Разборка, монтаж, чистка, ремонт, замена батареек и демонтаж должны производиться только взрослыми. Храните пакеты и другие элементы упаковки вне пределов досягаемости ребенка, чтобы избежать угрозы удушья и других негативных последствий. Не использовать в общественных местах. Не использовать в местах, представляющих опасность для управляющего транспортом, пешеходов и домашних животных, например, на крутых склонах, ступеньках, рядом с реками и прочими водоемами и т. д. Не рекомендуется также ездить по песку, снегу, грязи, мокрой траве и другим поверхностям такого типа. Если в данном устройстве используются батарейки, их необходимо периодически заменять на аналогичные. Следует использовать только рекомендованные или аналогичные им батарейки. Если в устройстве используются аккумуляторы, их

необходимо периодически заряжать, предварительно вынув их из устройства. Подзарядку должен производить взрослый. Не пробуйте заряжать не предназначенные для этого батарейки, не смешивайте разные типы батареек, а также новые и старые батарейки, не замыкайте клеммы батареек накоротко, располагайте батарейки, соблюдая полярность. Утилизировать использованные батарейки необходимо в специальных контейнерах. Имеющиеся на рынке марки батареек и аккумуляторов могут значительно отличаться друг от друга. Если правильное подсоединения достичь не удается, подвигайте батарейки или воспользуйтесь другой маркой.

ОЧИСТКА И ОБСЛУЖИВАНИЕ

Используйте влажную ткань для мытья устройства. Не используйте при мытье растворители или абразивные материалы. Избегайте скопления излишней влаги в узлах устройства, штепселях, двигателе, батарейках. Никогда не мойте устройство при помощи шланга. Периодически осуществляйте проверку технического состояния узлов и деталей, которые обеспечивают безопасность при использовании изделия (электрические кабели, изоляция, соединения, двигатель, зарядное устройство, колеса, руль, рулевое колесо, корпус, фиксирующие элементы и т. д.). В отсутствие указанных проверок использование игрушки может приводить к падениям и травмам. Неправильная установка вышеуказанных элементов может представлять опасность. В случае возникновения каких-либо трудностей, отключите устройство и обратитесь за необходимыми деталями в службу послепродажного обслуживания покупателей в вашей стране. Используйте только запасные детали и оригинальные компоненты под торговой маркой Feber. Зарядные устройства, используемые совместно с игрушкой, необходимо регулярно осматривать на предмет износа кабеля, розетки разъемного контакта, обшивки и других компонентов. В случае обнаружения каких-либо дефектов необходимо заменить данное зарядное устройство.

СОСТАВ И СБОРКА

Убедитесь в том, что в упаковке содержатся все необходимые компоненты. Каждая деталь имеет кодовое обозначение. Для замены компонентов устройства необходимо сообщить артикул изделия и код детали. Точно соблюдайте последовательность действий, указанную в инструкции, при сборке устройства и зарядке батареек. Убедитесь в том, что все болты, гайки и прочие крепежные элементы хорошо затянуты и находятся на своих местах. В противном случае изделие может представлять опасность для ребенка. Зарядное устройство не является игрушкой. Не давайте его ребенку и не позволяйте ему включать устройство в сеть. Не подключайте его к источнику питания с напряжением выше указанного в инструкции.

ТЕХНИЧЕСКОЕ ОБСЛУЖИВАНИЕ АККУМУЛЯТОРОВ

Перед первым использованием изделия следует полностью зарядить батарейку. Заряжайте аккумуляторы тогда, когда вы видите соответствующий сигнал на индикаторе. Не допускайте полной разрядки аккумуляторов. Если вы не собираетесь использовать устройство в течение длительного периода времени, полностью зарядите аккумулятор и отключите устройство от сети. Повторяйте этот процесс примерно каждые 15 дней. В противном случае аккумулятор может испортиться. Не разрешается замыкать клеммы аккумуляторов накоротко. Вставляйте батарейки, соблюдая полярность. Не бросайте батарейки. Если вы обнаружили внешние дефекты на батарейках, замените их новыми. Не выбрасывайте старые или поврежденные батарейки вместе с бытовым мусором. Их необходимо утилизировать в специальных контейнерах. Ни при каких обстоятельствах не пытайтесь вскрыть батарейку. Она содержит электролитную жидкость, которая является агрессивной и может приводить к травмам при попадании на кожу или проглатывании. В батарейках также содержится свинец, являющийся токсичным веществом. Не подносите батарейки к источникам прямого света или огня. В результате этого могут возникнуть горючие газы, и батарейка может взорваться. Зарядку осуществляйте в хорошо вентилируемых помещениях и вдали от источников прямого света. Если в батарейке обнаружена течь, защитите свои глаза и руки от попадания жидкости. Избегайте прямого контакта с электролитной жидкостью. Поместите батарейку в пластиковый пакет и храните его в безопасном месте. Если электролитная жидкость попала на кожу или на одежду, промойте ее под проточной холодной водой в течение как минимум 15 минут. Если вы проглотили электролитную жидкость, выпейте большое количество холодной воды. Не вызывайте рвоту. Немедленно обратитесь к врачу.

ПОСЛЕПРОДАЖНОЕ ОБСЛУЖИВАНИЕ

Если устройство не работает, не возвращайте его в магазин. В большинстве случаев сотрудники магазина не смогут оказать вам техническую поддержку. Большая часть проблем решается моментально после осмотра устройства. Если вам необходимы помощь или сменные детали, обратитесь в нашу службу поддержки по телефону или на наш веб-сайт. Техническая поддержка устройства осуществляется при наличии документа, подтверждающего покупку. Также необходимо сообщить информацию об артикуле устройства и детали. Производитель товаров под торговой маркой Feber не несет ответственность за выход изделия из строя в следующих случаях: невыполнение правил и рекомендаций, приведенных в настоящем руководстве; неправильное использование продукта; самостоятельное внесение изменений в конструкцию устройства; нормальный износ компонентов устройства и дефекты аккумулятора, вызванные неправильным с ним обращением. Такое ограничение не ущемляет права потребителя.

ВНИМАНИЕ. Утилизация электрического оборудования по завершении срока эксплуатации.

 Данный символ, нанесенный на устройство или на его упаковку, означает, что настоящее устройство нельзя утилизировать вместе с бытовыми отходами. Вам нужно передать его в организацию, специализирующуюся на утилизации электрических устройств. Утилизировав устройство в соответствии с существующими правилами, вы можете предотвратить вредные последствия для окружающей среды и здоровья человека. Повторное использование материалов позволяет сохранить природные ресурсы.

تخدير : فقط للاستخدام المنزلي. منتج مصمم للاستخدام في الأماكن المغلقة والهواء الطلق

إرشادات الإستعمال العناية والصيانة. احتفظوا بهذا الدليل فمعلوماته مفيدة وجديرة بالحفظ. خذوا بعين عدم استعمال هذا النموذج إلا تحت المراقبة المباشرة من طرف شخص بالغ. ويجب أن يقوم أشخاص بالغون حصرا بمعاملات نزع الألفئة وتركيب قطع النموذج وتنظيفه وصيانته وشحن بطاريته وإبدالها وتفكيك قطعها. احتفظوا الأكياس ومواد التغليف الأخرى بعيدا عن متناول أيدي

UYARI! Durdurma fonksiyonunun kullanımına özellikle dikkat edin (gaz düğmesine basmayı bıraktığından emin olun). Cihazın atalet momentini yenme konusunda çocuğu iyi eğitirin. Bunun için, vücudunu aracın gideceğın yönün tersine hafifçe eğmeli ve gerekli durumda zeminden destek almak için ayaklarını hazırlamalıdır.

İleri yönde giderken fren yapacağı zaman çocuk gövdesini hafifçe arkaya doğru eğmeli ve dengesini kaybetme ihtimaline karşı bir ayağını zemine basmak üzere hazırlamalıdır. Geriye doğru giderken fren yapacağı zaman çocuk gövdesini hafifçe öyuncanın önüne doğru eğmeli ve dengesini kaybetme ihtimaline karşı bir ayağını yan olarak zemine basmak üzere hazırlamalıdır.vv

انتبه جيدا إلى كيفية استعمال وظيفة الوقوف (التوقف عن الضغط على دواسة السرعة). درب الطفل جيدا على تعويض

القصور الذاتي للجهاز عن طريق امالة الجسم قليلا

في الاتجاه المعاكس للحركة، واستعداد القدمين للارتكاز على الأرض عند اقتضاء الحاجة.

FÁCIL TRANSPORTE • EASY TO TRANSPORT • TRANSPORT AISÉ • TRANSPORTE FÁCIL • EINFACHER TRANSPORT • MAKKELIJK VERVOER FACILE TRASPORTO • ŁATWY DO PRZEWOZU • ПРОСТОТА ТРАНСПОРТИРОВКИ

سهولة النقل

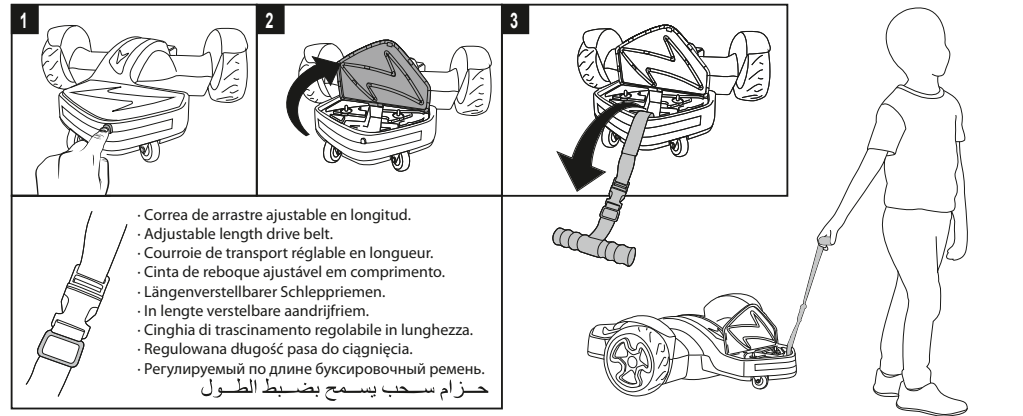

INSTRUCCIONES DE USO, CUIDADO Y MANTENIMIENTO

CONSERVE ESTE MANUAL. INFORMACIONES ÚTILES A CONSERVAR.

⚠ ADVERTENCIA. Se utilizará exclusivamente bajo la vigilancia directa de una persona adulta.

El desembalado, montaje, limpieza, mantenimiento, carga, sustitución de batería, y desmontaje deben ser realizados exclusivamente por adultos. Mantenga las bolsas y otros elementos de embalaje alejados de los niños, para evitar peligros de asfixia u otros. No utilizar en la vía pública. No utilizar en áreas que puedan representar peligro para el conductor, peatones y mascotas, como pendientes pronunciadas, escalones, cerca de ríos, charcas, etc. No levantar el vehículo con peso, para no dañar componentes. Se recomienda no conducir en arena blanda, nieve, barro, hierba húmeda u otras superficies dificultosas, puede sobrecargar el motor o el cableado. Si esto ocurre, el vehículo está equipado con un disyuntor, que lo desconectará temporalmente. Si este juguete incluye pilas y se agotan, deben ser sustituidas por otras iguales. Usar sólo las baterías recomendadas o del mismo tipo. Si se usan pilas recargables, deben ser cargadas fuera del aparato, por un adulto. Es necesario que respete, no recargar pilas no recargables, no mezclar distintos tipos de pilas, no mezclar pilas nuevas y usadas, no cortocircuitar los bornes de las pilas, colocar las pilas respetando la polaridad. Retirar las pilas usadas y depositarlas en contenedores especiales. Todos los modelos de pilas del mercado no son iguales, si la conexión no es correcta, mueva las pilas o pruebe otro modelo. Use sólo el cargador especificado por el fabricante.

LIMPIEZA Y MANTENIMIENTO

Limpiar el vehículo con un trapo húmedo. No utilizar limpiadores abrasivos o disolventes. No permitir que el vehículo, enchufes, motores o baterías se mojen. Nunca llevar el vehículo usando una manguera. Realizar periódico controles y mantenimientos necesarios que aseguren que las piezas más sensibles están en perfectas condiciones para evitar accidentes (cables eléctricos, aislamiento de cables, conexiones, motor, cargador, ruedas, dirección, volante, cuerpo, fijaciones, etc.). En caso de no ser revisado el juguete puede volcar o provocar una caída. Un montaje incorrecto de los componentes antes citados puede suponer un peligro. Si observa problemas desactive el vehículo, y solicite los componentes que necesite al servicio post-venta de su país. Usar sólo repuestos y componentes originales marca Feber. Los cargadores de batería utilizados con el juguete deben ser examinados regularmente para detectar el deterioro del cable, de la toma de corriente, de la envolvente y otras partes, y que en caso de tales deterioros el juguete no debe ser utilizado con ese cargador de batería hasta que haya sido reparado.

CONTENIDO Y MONTAJE

Compruebe que todos los componentes se hallan dentro del embalaje. Cada pieza tiene un código. Para pedir alguna pieza de repuesto indicar la referencia del producto y el código de la pieza. Siga estrictamente la secuencia de montaje y carga de batería. Asegúrese de que todos los tornillos, tuercas y demás componentes están ajustados y bien fijados. En caso contrario podría ser peligroso para el niño. El cargador no es un juguete. Nunca debe ser usado o conectado a la red por un niño. No conectar a una fuente de alimentación superior a la recomendada.

CUIDADOS Y MANTENIMIENTO DE LA BATERÍA

Antes de utilizar el vehículo por primera vez recargar la batería completamente. Recargar la batería cuando muestre signos de estar baja de carga. No permita que la batería se descargue completamente. Si no va a usarse el vehículo durante un período de tiempo prolongado, cargue

completamente la batería y desconéctela del vehículo y de la red. Repetir este proceso cada 15 días aproximadamente. De no hacerlo así, la batería podría quedar inutilizada. No corto-circuitar los bornes de la batería. Las baterías deben conectarse respetando las polaridades. La batería no debe ser golpeada. Si se observan roturas externas desechar la batería y reemplazar por otra nueva. No tirar baterías viejas o dañadas al cubo de la basura. Deben depositarse en contenedores especiales. Bajo ninguna circunstancia debe abrirse una batería. Contienen un ácido electrolito, que es corrosivo y puede ser perjudicial si se ingiere o entra en contacto con la piel. También contienen plomo, que es una sustancia tóxica. No acercar la batería a ninguna fuente de calor o fuego. Pueden producirse gases inflamables y explosivos. Cargar la batería siempre en áreas bien ventiladas y alejadas de fuentes de calor. Si la batería gotea, proteger los ojos y las manos. Evitar contacto directo con el electrolito. Colocar la batería en una bolsa de plástico y desecharla en un lugar seguro. Si el electrolito entra en contacto con la piel o ropas, enjuagar con agua corriente fría como mínimo 15 minutos. Si el electrolito es ingerido, beber grandes cantidades de agua fría. No inducir al vómito. Consultar un doctor inmediatamente.

SERVICIO POSTVENTA

Si el vehículo no funciona, no lo devuelva a la tienda. Generalmente no están en condiciones de darle soluciones técnicas. La mayoría de los problemas se pueden resolver directamente mediante un control rápido en minutos. Si necesita ayuda o piezas de recambio utilice nuestros teléfonos de servicio al consumidor, o nuestra página web. Toda solicitud deberá ir acompañada del justificante de compra. Las referencias del vehículo y de la pieza en cuestión serán necesarios. La responsabilidad de los productos con la marca Feber no estará comprometida en los siguientes casos: cuando no se han respetado las consignas y recomendaciones que figuran en este manual, una utilización incorrecta del producto, modificaciones técnicas ajenas a servicios autorizados, desgaste normal de los componentes, y no funcionamiento de la batería, ya que su no funcionamiento se produce por no respetar las indicaciones de mantenimiento. Esto no afecta a los derechos del consumidor.

ADVERTENCIA. Procesado de aparatos electrónicos al final de su vida útil.



El símbolo, inscrito en el producto o su embalaje, indica que este producto no debe ser procesado junto con los desechos domésticos. Debe llevarlo a un punto de reciclaje de dispositivos eléctricos y electrónicos. Asegurando la apropiada eliminación de este producto, ayuda a prevenir consecuencias potencialmente negativas para el medio ambiente y la salud humana. El reciclado de los materiales ayuda a preservar los recursos naturales.

ENGLISH

USE AND CARE INSTRUCTIONS

WARNING: To be used exclusively under the surveillance of an adult. Unpacking, assembly, cleaning, maintenance, battery charging, and dismantling, should be carried out only by adults. Keep plastic bags and other elements of packaging away from children to avoid danger of suffocation or similar. Do not use on public pathways. Do not use in areas which could incur danger for the driver, pedestrians or pets, for example on steep slopes, stairs, near rivers, pools etc. Do not lift the vehicle with a weight inside, so as not to danger components. It is recommended that you do not drive on soft sand, snow, mud, damp grass or other difficult surfaces, as this could overload the motor or cables. If this occurs, the vehicle is equipped with a circuit breaker which will disconnect it temporarily. If the toy includes batteries they should be replaced by the same type when they run out. Use only recommended batteries or similar. If rechargeable batteries are used, they must be removed from the apparatus for recharging by an adult. It is important not to recharge non-rechargeable batteries, not to short circuit the battery terminals, and to place the batteries the correct way round. If the toy needs more than one battery, do not mix old and new batteries and do not mix alkaline, standard (carbon-zinc), or rechargeable (nickel-cadmium) batteries. Remove used batteries and dispose of them in special containers. There are many brands of batteries existing on the market, if you do not get a proper connection, remove and insert again or try with another brand. Only use the charger specified by the manufacturer.

CLEANING AND MAINTENANCE

Clean the vehicle with a damp cloth. Do not use abrasive cleaners or thinners. Do not allow the vehicle, switches, motors or batteries to get wet. Never wash the vehicle with a hosepipe. Periodically make checks and carry out necessary maintenance to make sure that the most sensitive pieces are in perfect condition, and so avoid accidents (electrical cables, cable insulation, connections, motor, charger, wheels, steering, steering wheel, body, fittings etc.). If the toy is not checked, it could overturn or provoke a fall. Incorrect assembly of previously mentioned components could be dangerous. If problems are observed, deactivate the vehicle, and ask the after-sales service in your country for the components needed. Only use original Feber spare parts and components. The battery chargers used with this toy must be examined regularly to check for deterioration of the cable, power point, casing and other parts, and in the case of deterioration the toy should not be used with this battery charger until it has been repaired.

CONTENTS AND ASSEMBLY

Check that all components are included in the package. Each component has a code. To order any spare parts, indicate the reference and code number of the piece. Strictly follow instructions for assembly and charging the battery. Make sure that all the screws, washers, nuts and other components are adjusted and securely fixed. It could be dangerous for children if this is not done. The charger is not a toy. It must never be used or connected to the power supply by a child. Do not connect to a power supply higher than that recommended.

BATTERY CARE AND MAINTENANCE

Before using the vehicle for the first time, charge the battery completely. Recharge the battery when it shows signs of being low. Do not let the battery discharge completely. If the vehicle is not going to be used for a long period of time, recharge the battery completely and disconnect the vehicle from the power supply. Repeat this process every 15 days approximately. If this is not done the battery could become unusable. Do not short circuit the battery terminals. The batteries should be connected with respect to polarities. The battery must not be hit. If the exterior of the battery begins to split, throw it away and replace it with another. Do not throw old or damaged batteries into the rubbish bin. They should be deposited in special containers. Under no circumstances should a battery be opened. They contain electrolyte acid, which is corrosive and can be harmful if consumed or if it comes into contact with skin. They also contain lead, which is a toxic substance. Do not place the battery near any source of heat or fire. As this could cause it to produce flammable gas and explode. Always recharge the battery in well ventilated areas, far from sources of heat. If the battery begins to leak, protect eyes and hands. Avoid direct contact with the electrolyte. Place the battery in a plastic bag and throw it away in a safe place. If the electrolyte comes into contact with skin or clothes, rinse with cold running water for at least 15 minutes. If the electrolyte is consumed, drink large quantities of cold water. Do not induce vomiting. Consult a doctor immediately.

AFTER SALES SERVICE

If the vehicle does not work, do not return it to the shop. Generally they are not able to give technical solutions to problems. Most problems can be resolved immediately by a quick check which takes only a few minutes. If help is necessary, or spare parts are needed, use our consumer service telephone numbers, or our web page. Every request must be accompanied by a receipt of purchase. The reference of the vehicle and the part in question will also be necessary. Feber cannot be held responsible for their products in the following cases: when instructions and recommendations in this manual have not been respected, when the product has been incorrectly used, unauthorized technical modifications have been made, when components are worn out through normal use, and when the battery does not work because appropriate maintenance has not been carried out. This does not affect your statutory rights.

WARNING. Processing of electronic equipment at the end of their service life.



The symbol, affixed to the product or its packaging, indicates that the product must not be processed with household waste. It must be brought to an electric and electronic waste collection point for recycling and disposal. By ensuring the appropriate disposal of this product you also help in preventing potentially negative consequences for the environment and human health. The recycling of materials helps preserve our natural resources.

questione saranno necessari. La responsabilità dei prodotti con la marca Feber non sarà compromessa nei seguenti casi: quando non sono stati rispettati gli ordini e raccomandazioni che figurano in questo manuale, un uso incorretto del prodotto, modifiche tecniche estranee ai servizi autorizzati, logoramento normale dei componenti, e non funzionamento della batteria, visto che il suo non funzionamento si produce per non rispettare le indicazioni di mantenimento. Questo non implica i diritti del consumatore.

ATTENZIONE. Come processare apparecchi elettronici alla fine della loro vita utile.



Il simbolo iscritto nel prodotto o il suo imballaggio indica che questo prodotto non deve essere processato insieme ai residui domestici. Deve portarlo a un punto di riciclaggio di dispositivi elettrici ed elettronici. Assicurando l'appropriata eliminazione di questo prodotto, aiuta a prevenire conseguenze potenzialmente negative per l'ambiente e la salute umana. Il riciclaggio dei materiali aiuta a preservare le risorse naturali.

POLSKI

INSTRUKCJA OBSŁUGI, PIELĘGNACJI I KONSERWACJI

OSTRZEŻENIE! Używać wyłącznie pod nadzorem osoby dorosłej.

Odpakowanie, montaż, czyszczenie, konserwacja, ładowanie, wymiana baterii i demontaż zabawki powinny być wykonywane wyłącznie przez osoby dorosłe. Trzymać torebki i inne części opakowania z dala od dzieci, aby zapobiec ryzyku uduszenia i innym zagrożeniom. Nie używać zabawki na drogach publicznych. Nie używać zabawki w miejscach, które mogą stanowić zagrożenie dla kierowcy, pieszych i zwierząt, takich jak strome zbocza, stopy, okolice rzek, zbiorników wodnych itp. Nie podnosić pojazdu z załadunkiem, aby nie uszkodzić komponentów. Nie zaleca się prowadzenia pojazdu na grząskim lub sypkim piasku, śniegu, błocie, mokrej trawie lub innych trudnych nawierzchniach, gdyż może to spowodować przegrzanie się silnika lub przewodów. Na wypadek przegrzania pojazd wyposażono w wyłącznik, który wyłączy go na chwilę. Jeśli zabawka ta jest wyposażona w baterie, a te się wyczerpią, należy je wymienić na nowe tego samego rodzaju. Używać tylko zalecanych baterii lub baterii takiego samego rodzaju. Jeżeli w zabawce używane są akumulatory, powinny być ładowane przez osobę dorosłą po wyjściu z zabawki. Należy stosować się do następujących zaleceń: nie ładować baterii jednorazowych, nie mieszać różnych rodzajów baterii, nie umieszczać jednocześnie zużytych baterii z nowymi, nie zwierzać biegunów baterii, wkładać baterie zgodnie z biegunowością. Usuwać zużyte baterie z zabawki i utylizować je w specjalnych pojemnikach. Nie wszystkie rodzaje baterii występujące na rynku są identyczne - jeżeli zabawka nie włącza się, przesuwać baterie lub spróbować baterii innego rodzaju. Używać tylko ładowarkę podaną przez producenta.

CZYSZCZENIE I KONSERWACJA

Czyszczyć pojazd wilgotną szmatką. Nie używać środków czyszczących o właściwościach ściernych lub rozpuszczalników. Pilnować, by sam pojazd oraz wtyczki, silniki i akumulatory nie uległy zamoczeniu. Nigdy nie myć pojazdu węzłem z wodą. Aby zapobiec wypadkom, wykonywać okresowe przeglądy i prace konserwacyjne dla upewnienia się, czy najistotniejsze części zabawki (przewody elektryczne, izolacja kabli, złącza, silnik, ładowarka, koła, układ kierowania, kierownica, korpus, zamocowania itp.) znajdują się w doskonałym stanie. Brak przeglądów i konserwacji może spowodować wyrzucenie się zabawki lub przewrócenie innych przedmiotów i osób. Nieprawidłowy montaż ww. komponentów może stanowić zagrożenie dla użytkownika. W razie stwierdzenia jakichkolwiek problemów, należy wyłączyć pojazd i zwrócić się do działu obsługi posprzedażowej w danym kraju o nadesłanie potrzebnych części. Używać tylko oryginalnych części zamiennych i komponentów marki Feber. Ładowarki do akumulatorów używane w zabawce muszą być poddawane okresowym przeglądom dla wykrycia oznak uszkodzenia w przewodach, wtyczce, obudowie i innych częściach. W razie stwierdzenia uszkodzeń w jakimkolwiek z ww. elementów ładowarka nie powinna być używana do ładowania akumulatora zabawki do czasu naprawy.

ZAWARTOŚĆ I MONTAŻ

Sprawdzić, czy opakowanie zawiera wszystkie części zabawki. Każda część ma swój własny kod. Aby zamówić część zamienną, podać kod referencyjny produktu i kod części. Postępować zgodnie z instrukcjami wkładania i ładowania akumulatora. Upewnić się, czy wszystkie śruby, nakrętki i inne części zostały odpowiednio dokręcone i zamocowane. Niedostosowanie się do powyższych zaleceń może być niebezpieczne dla dziecka. Ładowarka nie jest zabawką. Nigdy nie może być używana ani podłączana do prądu przez dzieci. Nie podłączać ładowarki do źródła zasilania o mocy powyżej zalecanej.

PIELĘGNACJA I KONSERWACJA AKUMULATORA

Przed pierwszym użyciem pojazdu należy naładować do pełna akumulator. Doładować akumulator, kiedy widoczne będą pierwsze oznaki rozładowania. Nie dopuszczaj do jego całkowitego rozładowania. Jeżeli pojazd nie będzie używany przez dłuższy czas, naładować akumulator do pełna i odłączyć go od pojazdu oraz od prądu. Powtarzać tę procedurę mniej więcej co 15 dni. W przeciwnym wypadku akumulator może być już niezdatny do użytku. Nie zwierzać jego biegunów. Akumulatory należy umieszczać zgodnie z biegunowością. Nie stukać akumulatorem. W razie stwierdzenia oznak pęknięcia, wyrzucić stary akumulator i zastąpić go nowym. Nie wyrzucać zużytych lub uszkodzonych akumulatorów do zwykłego kosza na śmieci. Należy je utylizować w specjalnych pojemnikach. Nigdy nie otwierać akumulatorów, zawierają one elektrolit, który jest żrący i może być szkodliwy po połknięciu lub w kontakcie ze skórą. Zawierają też ołów, który jest substancją toksyczną. Akumulatory nie mogą znajdować się w pobliżu źródeł ciepła lub ognia. Grozi to powstaniem gazów łatwopalnych i wybuchem. Zawsze ładować akumulator w dobrze przewietrzonych miejscach z dala od źródeł ciepła. Jeśli akumulator przecieka, stosować ochronę oczu i rąk. Unikać bezpośredniego kontaktu z elektrolitem. Włożyć akumulator do plastikowej torebki i utylizować go w bezpieczny sposób. Jeżeli elektrolit znajdzie się w kontakcie ze skórą lub odzieżą, płukać dane miejsce pod bieżącą zimną wodą przez przynajmniej 15 minut. W razie połknięcia elektrolitu wypić dużą ilość zimnej wody. Nie wywoływać wymiotów. Natychmiast wezwać lekarza.

OBSŁUGA POSPRZEDAŻOWA

Jeżeli pojazd nie działa, nie należy go zwracać do sklepu. Pracownicy sklepu raczej nie będą w stanie naprawić technicznej usterki. Większość problemów można rozwiązać w ciągu kilku minut w czasie krótkiego przeglądu w serwisie. Aby zamówić potrzebne części zamienne lub zwrócić się o pomoc, należy skontaktować się z działem obsługi klienta telefonicznie lub za pomocą strony internetowej. Do zamówienia zawsze należy dołączyć paragon z zakupu. Należy również podać kod referencyjny pojazdu oraz kod zamawianej części zamiennej. Producent marki Feber nie ponosi odpowiedzialności za produkt w następujących przypadkach: w razie nieprzestrzegania wskazań i zaleceń podanych w niniejszej instrukcji obsługi, niewłaściwego używania produktu, wprowadzenia do porządku zmian technicznych bez uzyskania zezwolenia od autoryzowanego serwisu, normalnego zużycia części oraz niedziałania akumulatora, ponieważ to, że nie działa, wynika z nieprzestrzegania zaleceń dotyczących konserwacji. Powyższe nie ma wpływu na prawa konsumenta.

OSTRZEŻENIE! Postępowanie z urządzeniami elektronicznymi po zakończeniu ich przydatności.



Symbol umieszczony na produkcie lub na jego opakowaniu wskazuje na to, że produkt ten nie może być utylizowany wraz z innymi odpadami pochodzenia domowego. Produkt należy dostarczyć do punktu odzyskiwania urządzeń elektrycznych i elektronicznych. Poprzez odpowiednie usunięcie tego produktu przyczyniają się Państwo do ochrony środowiska i zdrowia człowieka. Recykling materiałów pozwala na ochronę zasobów naturalnych.

een kind te worden gebruikt of aangesloten op het net. Niet aansluiten op een voedingsbron die hoger is dan de aanbevolen voeding.

VERZORGING EN ONDERHOUD VAN DE BATTERIJ.

Voordat het voertuig voor het eerst gebruikt wordt, de batterij volledig opladen. De batterij opladen wanneer deze tekenen vertoont van lage lading. Laat de batterij niet volledig ontladen. Indien u het voertuig gedurende een lange periode niet zal gebruiken, laad dan de batterij volledig op en schakel deze uit van het voertuig en van het net. Herhaal dit proces ongeveer om de 14 dagen. Indien dit niet uitgevoerd wordt, kan de batterij onbruikbaar worden. Op de polen van de batterij mag geen kortsluiting gemaakt worden. Bij het aansluiten van de batterijen dient rekening te worden gehouden met de polariteiten. Er dient niet op de batterij te worden geslagen. Indien uitwendige breuken waargenomen worden, de batterij wegwerpen en vervangen door een nieuwe. Geen oude of beschadigde batterijen in de vuilnisemmer werpen. Deze dienen in speciale containers te worden geplaatst. Een batterij dient onder geen enkele voorwaarde te worden geopend. Deze bevatten zuur van de elektrolyt, dat corrosief is en schadelijk kan zijn bij inname of in contact met de huid. Deze bevatten ook lood, dit is een toxische stof. De batterij niet in de buurt van een warmtebron of vuur brengen. Deze kunnen ontvlambare gassen veroorzaken en ontploffen. De batterij altijd laden in goed verluchte ruimtes en ver verwijderd van warmtebronnen. Indien de batterij lekt, de ogen en handen beschermen. Vermijd rechtstreeks contact met de elektrolyt. De batterij plaatsen in een plastic zak en deze wegwerpen op een veilige plaats. Indien de elektrolyt in contact komt met de huid of de kleren, afspolten onder de stromende kraan gedurende minimum 15 minuten. Indien de elektrolyt ingenomen wordt, grote hoeveelheden koud water drinken. Niet proberen te braken. Raadpleeg onmiddellijk een arts.

KLANTENSERVICE

Indien het voertuig niet werkt, breng het niet terug naar de winkel. Gewoonlijk kunnen zij geen technische oplossingen leveren. De meeste problemen kunnen rechtstreeks opgelost worden met een snelle controle in minuten. Indien u hulp nodig heeft of vervangingsonderdelen, gebruik dan onze telefoonnummers van de klantendienst of onze webpage. Elke aanvraag dient te worden begeleid met het aankoopbewijs. De referenties van het voertuig en van het betreffende onderdeel zijn vereist. De verantwoordelijkheid van de producten met het merk Feber zal niet worden toegezegd in onderstaande gevallen: wanneer de aanwijzingen en tips die in deze handleiding staan, niet opgevolgd worden, bij niet correct gebruik van het product, technische wijzigingen buiten de geautoriseerde services, normale slijtage van de componenten en wanneer de batterij niet werkt, want het feit dat deze niet werkt, is te wijten aan het niet naleven van de onderhoudsaanwijzingen. Dit heeft geen weerslag op de rechten van de gebruiker.

WAARSCHUWING. Verwerking van elektronische toestellen bij het beëindigen van de gebruiksduur.

Het symbool, aangegeven op het product of de verpakking hiervan, duidt aan dat het product niet mag worden verwerkt samen met huishoudelijk afval. U dient het te brengen naar een inzamelpunt voor recyclage van elektrische en elektronische apparatuur. Door te zorgen voor de geschikte verwijdering van dit product, helpt u potentieel negatieve gevolgen voor het milieu en de menselijke gezondheid te voorkomen. De recyclage van de materialen draagt bij tot het behouden van de natuurlijke rijkdommen.

· ITALIANO

ISTRUZIONI PER L'USO, LA CURA E LA MANUTENZIONE

⚠ ATTENZIONE. Si userà esclusivamente sotto vigilanza diretta di una persona adulta. L'estrazione dall'imballaggio, il montaggio, la pulizia, il mantenimento, il carico, la sostituzione della batteria e lo smontaggio devono essere fatti esclusivamente dagli adulti. Conservi le borse e altri elementi dell'imballaggio lontano dai bambini, in modo da evitare pericolo di asfissia o altri. Non usare nelle vie pubbliche. Non usare in aree che possano rappresentare pericolo per il conducente, pedoni e animali di compagnia, come discese, gradini, vicino a fiumi, stagni, etc. Non sollevare il veicolo con pesi, per non danneggiare i componenti. Si raccomanda di non condurre in sabbia morbida, neve, fango, erba umida o altre superfici difficoltose, in quanto si potrebbe sovraccaricare il motore o i cavi. Nel caso succedesse, il veicolo è equipaggiato di un "interruttore", che lo sconetterà temporaneamente. Se questo giocattolo include pile e si scaricano, dovranno essere sostituite da altre uguali. Usare solo le batterie raccomandate o dello stesso tipo. Se si usano batterie ricaricabili, devono essere caricate fuori dall'apparecchio da un adulto. E' necessario che rispetti: non ricaricare pile non ricaricabili, non mischiare diversi tipi di pile, non mischiare pile nuove e usate, non creare cortocircuito ai poli delle pile, collocare le pile rispettandola polarità. Depositare negli appositi contenitori. Attenzione: Non tutti i tipi di pila sono uguali. Se la connessione non è esatta. Provare con un'altra modello.Usi solo il caricatore specificato dal fabbricante.

PULIZIA E MANTENIMENTO

Pulire il veicolo con uno straccio umido. Non usare articoli di pulizia abrasivi o dissolventi. Non permettere che il veicolo, spine, motori o batterie si bagnino. Non lavare mai il veicolo usando una pompa. Fare periodicamente dei controlli e i mantenimenti necessari che assicurino che i pezzi più sensibili siano in perfette condizioni per evitare incidenti (cavi elettrici, isolamento dei cavi, connessioni, motore, caricatore, ruote, sterzo, volante, corpo, giunture, etc.). Nel caso in cui non si faccia la revisione, il giocattolo si potrebbe ribaltare o provocare una caduta. Un montaggio incorretto dei componenti citati può presupporre un pericolo. Se verifica problemi disattivi il veicolo, e richieda i componenti di cui ha bisogno al servizio post-vendita del suo paese. Usare solo pezzi di ricambio e componenti originali marca Feber. I carica batteria usati con il giocattolo devono essere esaminati regolarmente per rilevare il deterioramento del cavo, della spina, dell'involucro e di altre parti, e in caso di tali deterioramenti il giocattolo non deve essere utilizzato con quel carica batteria finché non sia stato riparato.

CONTENUTO E MONTAGGIO

Controlli che tutti i componenti siano nell'imballaggio. Ogni componente ha un codice. Per chiedere alcuni pezzi di ricambio, indicare referenza e codice del pezzo. Segua strettamente la sequenza di montaggio e carica della batteria. Assicurarsi che tutte le viti, rondelle, dadi e tutti i componenti siano assemblati e ben fissati. In caso contrario può risultare pericoloso per il bambino. I caricatore non è un giocattolo. Non deve mai essere usato o connesso alla rete elettrica da un bambino. Non connettere a una fonte di alimentazione superiore a quella raccomandata.

ATTENZIONI E MANTENIMENTO DELLA BATTERIA

Prima di usare il veicolo per la prima volta, caricare la batteria completamente. Caricare la batteria quando mostra segni di essere bassa di carica. Non permetta che la batteria si scarichi completamente. Se il veicolo non si deve usare durante un periodo di tempo prolungato, carichi completamente la batteria e la scollegli dal veicolo e dalla rete. Ripetere questo processo ogni 15 giorni approssimativamente. Se questo non viene fatto, la batteria potrebbe restare inutilizzabile. Non creare cortocircuito nei bordi della batteria. Le batterie si devono collegare rispettando la polarità. La batteria non deve ricevere colpi. Se si osservano rotture esterne, buttar via la batteria e sostituirla con una nuova. Non buttare le batterie vecchie o danneggiate nel bidone della spazzatura. Si devono depositare negli appositi contenitori. In nessun caso si deve aprire una batteria. Contiene un acido elettrolito, che è corrosivo e può essere nocivo se ingerito o entra in contatto con la pelle. Inoltre contiene piombo, che è una sostanza tossica. Non avvicinare la batteria a nessuna fonte di calore o fuoco. Si possono produrre gas infiammabili ed esplodere. Caricare la batteria sempre in zone ventilate e lontano da fonti di calore. Se la batteria gioccola, proteggere gli occhi e le mani. Evitare contatto diretto con l'elettrolito. Collocare la batteria in una borsa di plastica e buttarla in un luogo sicuro. Se l'elettrolito entra in contatto con la pelle o i vestiti, sciacquare con acqua corrente fredda come minimo 15 minuti. Se l'elettrolito viene ingerito, bere grandi quantità di acqua fredda. Non provocare il vomito. Consultare un medico immediatamente.

SERVIZIO POSTVENDITA

Se il veicolo non funziona, non lo riporti al negozio. Generalmente non sono in condizioni di dare soluzioni tecniche. La maggior parte dei problemi si possono risolvere direttamente tramite un controllo rapido in un paio di minuti. Se ha bisogno di aiuto o di pezzi di ricambio, usi i nostri customer service, o la nostra pagina web. Qualsiasi richiesta dovrà essere accompagnata dallo scontrino d'acquisto. I riferimenti del veicolo e del pezzo in

· FRANÇAIS

INSTRUCTIONS D'USAGE, SOIN ET ENTRETIEN.

⚠ ATTENTION. A n'utiliser que sous la surveillance directe d'un adulte. Le déballage, montage, nettoyage, entretien, chargement, remplacement et démontage de la batterie doivent être exclusivement réalisés par un adulte. Conservez hors de la portée des enfants les sacs plastiques et autres éléments d'emballage, afin d'éviter tout risque d'asphyxie ou autre. Ne pas utiliser sur la voie publique. Ne pas utiliser dans des lieux pouvant présenter un quelconque danger pour le conducteur, les piétons ou les animaux domestiques, tels qu'une pente prononcée, des escaliers, à proximité d'une rivière, d'une flaque d'eau, etc. Ne pas soulever le véhicule chargé afin d'éviter d'endommager les composants. Il est recommandé de ne pas utiliser le véhicule sur le sable mou, la neige, la boue, l'herbe humide ou toute autre surface difficile, afin de ne pas surcharger le moteur ou le câblage. Dans le cas où cela se produirait, le véhicule est équipé d'un disjoncteur qui le mettra temporairement hors circuit. Si ce jouet fonctionne avec des piles, ces dernières une fois usées devront être remplacées par des piles semblables. N'utiliser que les batteries recommandées ou de même type. Les piles rechargeables doivent être retirées du jouet pour être chargées et ceci uniquement sous la surveillance d'un adulte. Il est important que vous respectiez les conseils suivants; ne pas recharger des piles non-rechargeables, ne pas mélanger différents types de piles, ne pas mélanger piles neuves et piles usagées, ne pas court-circuiter les bornes des piles, insérer les piles en respectant la polarité. Retirer les piles usagées et les déposer dans des containers spéciaux. Il existe différents modèles de piles sur le marché, si vous n'obtenez pas de bons résultats, retirez-les puis remettez-les, ou bien essayez un autre modèle. N'utilisez que le chargeur spécifié par le fabricant.

NETTOYAGE ET ENTRETIEN

Nettoyer le véhicule à l'aide d'un chiffon humide. Ne pas utiliser de nettoyeurs abrasifs ni de dissolvants. Ne mouiller ni le véhicule, ni les prises, ni les moteurs ou les batteries. Ne jamais nettoyer le véhicule à l'aide d'un tuyau d'arrosage. En vue d'éviter tout accident, procéder régulièrement aux contrôles et entretiens nécessaires afin de s'assurer que les pièces les plus sensibles se trouvent en parfaites conditions (câbles électriques, isolation des câbles, branchements, moteur, chargeur, roues, direction, volant, châssis, fixations, etc.). Un jouet avec ces caractéristiques, qui ne serait pas régulièrement révisé, pourrait se renverser ou provoquer une chute. Un montage incorrect des composants ci-avant mentionnés pourrait supposer un risque. Si vous observez le moindre problème, débranchez le véhicule et commandez les composants dont vous avez besoin auprès du service après vente de votre pays. Utiliser uniquement des recharges et composants originaux de la marque Feber. Les chargeurs de batterie fournis avec le jouet doivent être régulièrement révisés en vue de détecter toute éventuelle usure ou détérioration du cordon, de la prise de courant, de l'enveloppe ou de toute autre partie les composant. Si de telles détériorations devaient se produire le jouet ne devrait alors plus être utilisé ni rechargé au moyen du chargeur de batterie en question jusqu'à complète réparation de ce dernier.

CONTENU ET MONTAGE

Vérifiez que tous les composants se trouvent à l'intérieur du carton d'emballage. À chaque composant correspond un code. Pour toute commande de pièce de rechange, préciser la référence ainsi que le code de la pièce correspondante. Suivez strictement la séquence de montage et de chargement de la batterie. Assurez-vous que chaque vis ou boulon, rondelle, écrou et autres composants sont correctement ajustés et fixés. Si tel n'était pas le cas dans le sac contraire cela pourrait s'avérer dangereux pour l'enfant. Le chargeur n'est pas un jouet. Il ne doit jamais être ni utilisé ni branché sur le secteur par un enfant. Ne pas brancher sur une source d'alimentation supérieure à celle recommandée par le fabricant.

ENTRETIEN ET MAINTENANCE DE LA BATTERIE

Charger complètement la batterie avant d'utiliser le véhicule pour la première fois. Recharger la batterie chaque fois que cette dernière montre des signes de faiblesse. Ne pas laisser la batterie se décharger complètement. Si le véhicule n'est pas pendant une période prolongée, chargez complètement la batterie puis déconnectez-la du véhicule et débranchez-la du réseau électrique. Répéter ce processus tous les 15 jours environ. Si ce processus n'est pas respecté, la batterie pourrait finir par être complètement inutilisable. Ne pas court-circuiter les bornes de la batterie. Les batteries doivent être connectées en respectant la polarité des bornes. La batterie ne doit pas subir de chocs. En cas de fissures externes, retirer la batterie et la remplacer par une neuve. Ne pas jeter de batteries usagées ou endommagées à la poubelle. Ces dernières doivent en effet être déposées dans des containers spéciaux, prévus à cet effet. Une batterie ne doit jamais et en aucun cas être ouverte. Elle contient un acide électrolyte corrosif pouvant être dangereux en cas d'ingestion ou de contact avec la peau. Elle contient également du plomb, qui est une substance toxique. Ne pas approcher la batterie du feu, ni de n'importe quelle autre source de chaleur. Des gaz inflammables pourraient être émis et produire une explosion. Recharger toujours la batterie dans un endroit bien ventilé, à l'écart de toute source de chaleur. Si la batterie goutte, protégez vos yeux et vos mains. Éviter tout contact direct avec l'électrolyte. Mettre la batterie dans un sac plastique et la garder en lieu sûr. Si l'électrolyte entre en contact avec la peau ou les vêtements, rincer abondamment à l'eau froide pendant 15 minutes minimums. En cas d'ingestion de l'électrolyte, boire de grandes quantités d'eau froide. Ne pas faire vomir. Consulter immédiatement un médecin.

SERVICE APRÈS VENTE

Si le véhicule ne fonctionne pas, ne le retournez pas au magasin. Généralement, les employés ne sont pas en mesure de vous apporter les solutions techniques dont vous avez besoin. La majorité des problèmes pouvant se produire, peut être résolu directement à l'issue d'un contrôle rapide de quelques minutes seulement. Si vous avez besoin d'aide ou de pièces de rechange, appelez notre service consommateurs ou utilisez notre page web. Toute demande devra être accompagnée du justificatif d'achat correspondant. Les références du véhicule et de la pièce en question sont nécessaires. Il n'existera aucune responsabilité des produits de la marque Feber dans les cas suivants: Lorsque les consignes et recommandations figurant dans ce manuel n'ont pas été respectées, lorsque le produit a été incorrectement utilisé, lorsque des modifications techniques ont été réalisées par des services non autorisés, en cas d'usure normale des composants, de dysfonctionnement de la batterie, - tout dysfonctionnement de la batterie étant en effet dû à un non-respect des indications d'entretien fournies -. Cette clause ne va en rien à l'encontre des droits du consommateur.

ATTENTION. Processus de traitement des appareils électroniques arrivés en fin de vie utile.

 Le symbole, apposé sur le produit ou son emballage, indique que ce produit ne doit pas être traité avec les déchets ménagers. Il doit être remis à un point de collecte approprié pour le recyclage des équipements électriques et électroniques. En s'assurant que ce produit est bien mis au rebut de manière appropriée, vous aiderez à prévenir les conséquences négatives potentielles pour l'environnement et la santé humaine. Le recyclage des matériaux aidera à conserver les ressources naturelles.

· PORTUGUÊS

INSTRUÇÕES DE USO, CUIDADO E MANUTENÇÃO

⚠ ATENÇÃO. Deve-se utilizar exclusivamente com a vigilância directa de uma pessoa adulta. O desembalar, montagem, limpeza, manutenção, carga, substituição de bateria, e desmontagem devem ser feitos exclusivamente por adultos. Mantenha os sacos e outros elementos de embalagem afastados das crianças, para evitar perigos de asfíxia ou outros. Não utilizar na via pública. Não utilizar em áreas que possam representar perigo para o condutor, peões e animais de companhia, como pendentes acentuadas, degraus, perto de rios, charcos, etc. Não levantar o veículo com peso, para não danificar as peças. Recomendamos não conduzir em areia solta, neve, lama, erva húmida ou outras superfícies difíceis, pois pode sobrecarregar o motor ou as ligações. Se isto acontecer, o veículo está equipado com um disjuntor que o desligará temporariamente. Se este brinquedo inclui pilhas, devem ser substituídas por outras iguais. Usar só as baterias recomendadas ou do mesmo tipo. Se se utilizarem pilhas recarregáveis, devem ser carregadas por um adulto fora do aparelho. É necessário que respeite as regras de utilização das pilhas; não recarregar pilhas não são recarregáveis; não misturar diferentes tipos de pilhas; não misturar pilhas novas com pilhas usadas; não fazer curto-circuito nos terminais das pilhas e colocar as pilhas respeitando a polaridade. Ao retirar as pilhas usadas, coloque-as no Eco ponto. Todos os modelos de pilhas existentes no mercado não são iguais, pelo que se não

consequir uma ligação correcta, retire as pilhas ou recolóque-as, ou deverá testar um novo modelo. Use sòmente o carregador indicado pelo fabricante.

LIMPEZA E MANUTENÇÃO

Limpar o veículo com um pano húmido. Não utilizar produtos de limpeza abrasivos ou diluentes. Não permitir que o veículo, tomadas, motores ou baterias se molhem. Não lavar nunca o veículo usando uma mangueira. Efectuar periodicamente controlos e manutenções necessárias que assegurem que as peças mais sensíveis estão em perfeitas condições para evitar acidentes (fios eléctricos, isolamento dos fios, ligações, motor, carregador, rodas, direcção, volante, chassis, fixações, etc.). Se não se revê, o brinquedo pode tombar ou provocar uma queda. Uma montagem incorrecta das peças supramencionadas pode significar um perigo. Se detectar problemas, desactive o veículo e solicite as peças que precisar ao serviço de pós-venda do seu país. Usar só peças e componentes originais da marca Feber. Os carregadores de bateria utilizados com o brinquedo devem ser inspecionados regularmente para detectar a deterioração do fio, da tomada de corrente, do envoltório e de outras partes. Se existir alguma deterioração, o brinquedo não deve ser utilizado com esse carregador de bateria até que o mesmo tenha sido reparado.

CONTEÚDO E MONTAGEM

Verifique que todos os componentes estão dentro da embalagem. Cada componente tem um código. Para pedir uma peça de substituição, indicar referência e código da peça. Siga estritamente a sequência de montagem e carga de bateria. Verifique se todos os parafusos, anilhas, porcas e o restantes componentes estão ajustados e bem fixados. Caso contrário, tornar-se-á perigoso para as crianças. O carregador não é um brinquedo. Nunca deve ser usado ou ligado à corrente por uma criança. Não ligar a uma fonte de alimentação superior à recomendada.

CUIDADOS E MANUTENÇÃO DA BATERIA

Antes de utilizar o veículo pela primeira vez recarregar a bateria completamente. Recarregar a bateria quando constatar que está fraca. Não permita que a bateria se descarregue completamente. Se não for usar o veículo durante um período de tempo prolongado, carregue completamente a bateria e desligue-a do veículo e da corrente. Repetir este processo aproximadamente de 15 em 15 dias. Em caso contrário, a bateria poderia ficar inutilizada. Não provocar curto-circuito nos terminais da bateria. As baterias devem ser ligadas respeitando as polaridades. Não se deve bater na bateria. Se se detectarem rupturas externas, deve descartar a bateria e substituir a mesma por outra nova. Não deitar baterias velhas ou estragadas para o balde do lixo. Devem ser depositadas em contentores especiais. Nunca se deve abrir uma bateria. Contém um ácido electrólito, que é corrosivo e pode ser prejudicial se se ingere ou entra em contacto com a pele. Também contém chumbo, que é uma substância tóxica. Não aproximar a bateria a nenhuma fonte de calor ou lume. Podem-se produzir gases inflamáveis e explodir. Carregar a bateria sempre em áreas bem ventiladas e afastadas de fontes de calor. Se a bateria pingar, proteger os olhos e as mãos. Evitar o contacto directo com o electrólito. Colocar a bateria num saco de plástico e descartá-la num lugar seguro. Se o electrólito entrar em contacto com a pele ou a roupa, enxaguar com água corrente fria pelo menos 15 minutos. Se o electrólito for ingerido, beber grandes quantidades de água fria. Não provocar o vômito. Consultar imediatamente um médico.

SERVIÇO PÓS-VENDA

Se o veículo não funcionar, não o devolva à loja. Geralmente, não estão em condições de dar-lhe soluções técnicas. A maioria dos problemas podem-se resolver directamente com um controlo rápido em poucos minutos. Se precisar de ajuda ou peças de reposição utilize os nossos telefones de serviço ao consumidor, ou o nosso Site. Qualquer pedido deve incluir o justificativo de compra. As referências do veículo e da peça em questão são imprescindíveis. A responsabilidade dos produtos com a marca Feber não estará comprometida nos seguintes casos: quando não se respeitarem as instruções e recomendações que aparecem neste manual, uma utilização incorrecta do produto, modificações técnicas alheias a serviços autorizados, desgaste normal dos componentes, e não funcionamento da bateria, pois se não funciona é porque não se respeitaram as indicações de manutenção. Isto não afecta os direitos do consumidor.

ATENÇÃO. Processamento de aparelhos electrónicos no fim da sua vida útil.

 O símbolo, inscrito no produto ou na sua embalagem, indica que este produto não deve ser processado juntamente com os detritos domésticos. Deve levá-lo a um ponto de reciclagem de dispositivos eléctricos e electrónicos. Assegurando a apropriada eliminação deste produto, ajuda a prevenir consequências potencialmente negativas para o Meio Ambiente e para a saúde humana. A reciclagem dos materiais ajuda a preservar os recursos naturais.

· DEUTSCH

ANWEISUNGEN FÜR DIE BENUTZUNG, PFLEGE UND WARTUNG

 **WARNUNG.** Das Spielzeug ist nur unter der direkten Aufsicht eines Erwachsenen zu benutzen. Das Auspacken, die Montage, Reinigung, Wartung, Aufladung, der Batterieaustausch und Abbau müssen ausschliesslich durch Erwachsene vorgenommen werden. Halten Sie die Verpackungselemente von Kindern fern, um Gefahren wie Erstickten oder andere zu vermeiden. Benutzen Sie das Spielzeug nicht auf öffentlichen Wegen. Benutzen Sie es auch nicht in Gebieten, die für den Fahrer, die Fussgänger und Haustiere eine Gefahr darstellen können, sowie auch nicht an steilen Abhängen, Treppenstufen, in der Nähe von Flüssen, Pfützen usw. Das beladene Fahrzeug darf nicht hochgehoben werden, um keine Bestandteile zu beschädigen. Es wird empfohlen, nicht auf weichem Sand, im Schnee, Matsch, auf feuchtem Gras oder anderen schwierigen Flächen zu fahren, denn der Motor oder die Verkabelung können überlastet werden. Sollte dies einmal vorkommen, schaltet der Trennschalter, mit dem das Fahrzeug ausgerüstet ist, dieses zeitweise ab. Wenn dieses Spielzeug Batterien enthält und diese verbraucht sind, müssen sie durch andere, gleich große und gleich starke Batterien ersetzt werden. Nur die empfohlenen Batterien sollen verwendet werden oder vom gleichen Typ. Wenn wiederaufladbare Batterien verwendet werden, müssen diese ausserhalb des Apparates durch einen Erwachsenen aufgeladen werden. Es ist notwendig, dass Sie darauf achten, dass keine nicht wieder aufladbaren Batterien aufgeladen, keine unterschiedlichen Batteriearten untereinander vermischt, keine neuen mit alten Batterien vermischt, kein Kurzschluss an den Polklemmen der Batterie verursacht und die Batterien in die richtige Lage eingelegt werden. Entfernen Sie die verbrauchten Batterien und werfen Sie sie in einen Spezialcontainer. Achtung: Sollten Sie keine Verbindung beim Einlegen eines bestimmten Batterietyps bekommen, versuchen Sie es einfach mit einer anderen Batteriemarke. Verwenden Sie nur den vom Hersteller spezifizierten Auflader.

ANWEISUNGEN FÜR DIE BENUTZUNG, PFLEGE UND WARTUNG

WARNUNG. Das Spielzeug ist nur unter der direkten Aufsicht eines Erwachsenen zu benutzen. Das Auspacken, die Montage, Reinigung, Wartung, Aufladung, der Batterieaustausch und Abbau müssen ausschliesslich durch Erwachsene vorgenommen werden. Halten Sie die Verpackungselemente von Kindern fern, um Gefahren wie Erstickten oder andere zu vermeiden. Benutzen Sie das Spielzeug nicht auf öffentlichen Wegen. Benutzen Sie es auch nicht in Gebieten, die für den Fahrer, die Fussgänger und Haustiere eine Gefahr darstellen können, sowie auch nicht an steilen Abhängen, Treppenstufen, in der Nähe von Flüssen, Pfützen usw. Das beladene Fahrzeug darf nicht hochgehoben werden, um keine Bestandteile zu beschädigen. Es wird empfohlen, nicht auf weichem Sand, im Schnee, Matsch, auf feuchtem Gras oder anderen schwierigen Flächen zu fahren, denn der Motor oder die Verkabelung können überlastet werden. Sollte dies einmal vorkommen, schaltet der Trennschalter, mit dem das Fahrzeug ausgerüstet ist, dieses zeitweise ab. Wenn dieses Spielzeug Batterien enthält und diese verbraucht sind, müssen sie durch andere, gleich große und gleich starke Batterien ersetzt werden. Nur die empfohlenen Batterien sollen verwendet werden oder vom gleichen Typ. Wenn wiederaufladbare Batterien verwendet werden, müssen diese ausserhalb des Apparates durch einen Erwachsenen aufgeladen werden. Es ist notwendig, dass Sie darauf achten, dass keine nicht wieder aufladbaren Batterien aufgeladen, keine unterschiedlichen Batteriearten untereinander vermischt, keine neuen mit alten Batterien vermischt, kein Kurzschluss an den Polklemmen der Batterie verursacht und die Batterien in die richtige Lage eingelegt werden. Entfernen Sie die verbrauchten Batterien und werfen Sie sie in einen Spezialcontainer. Achtung: Sollten Sie keine Verbindung beim Einlegen eines bestimmten Batterietyps bekommen, versuchen Sie es einfach mit einer anderen Batteriemarke. Verwenden Sie nur den vom Hersteller spezifizierten Auflader.

REINIGUNG UND WARTUNG

16

Das Fahrzeug ist mit einem feuchten Lappen zu reinigen. Es dürfen keine scharfen Reinigungs- oder Lösungsmittel verwendet werden. Lassen Sie es nicht zu, dass das Fahrzeug, die Stecker, Motoren oder Batterien nass werden. Spritzen Sie das Fahrzeug nie mit einem Wasserschlauch ab. Um Unfälle zu vermeiden, führen Sie in gewissen Zeitabständen die erforderlichen Kontrollen und Wartungen durch, welche sicherstellen, dass die empfindlichsten Teile (elektrische Kabel, Kabelisolierungen, Anschlüsse, Motor, Ladegerät, Räder, Lenkung, Steuerrad, Wagenkörner, Befestigungen usw.) in perfektem Zustand sind. Falls das Spielzeug nicht überprüft wird, kann es umkippen oder einen Fall verursachen. Eine fehlerhafte Montage der vorher genannten Bestandteile kann eine Gefahr darstellen. Wenn Sie Probleme beobachten, deaktivieren Sie das Fahrzeug und fordern Sie beim Kundendienst Ihres Landes die Bestandteile, die Sie benötigen, an. Es sind nur die Originalersatzteile und –komponenten der Marke Feber zu verwenden. Die beim Spielzeug verwendeten Batterieauflader müssen in regelmässigen Abständen überprüft werden, um einen Verschleiss des Kabels, des Elektroanschlusses, der Hülle und der anderen Teile festzustellen. Sollte ein derartiger Verschleiss festgestellt werden, darf das Spielzeug mit diesem Batterieauflader erst wieder nach der Reparatur benutzt werden.

INHALT UND MONTAGE

Bitte überprüfen Sie, ob sich sämtliche Elemente in der Verpackung befinden. Jedes Element hat einen Code. Für die Bestellung eines Ersatzteiles sind die Bestellnummer des Produkts und der Code des Teiles anzugeben. Befolgen Sie genauestens den Montageablauf und die Aufladung der Batterie. Vergewissern Sie sich, dass alle Schrauben, Unterlegscheiben, Muttern und weiteren Elemente angepasst und fest angezogen sind. Das Gegenteil kann für das Kind schädlich sein. Das Aufladegerät ist kein Spielzeug. Es darf nicht von einem Kind benutzt oder von ihm an das Netz angeschlossen werden. Verbinden Sie es nie mit einer Stromquelle, die grösser als die empfohlene ist.

PFLEGE UND WARTUNG DER BATTERIE

Bevor Sie das Fahrzeug zum ersten Mal benutzen, laden Sie die Batterie voll auf. Laden Sie die Batterie auf, wenn sie Anzeichen zeigt, wenig geladen zu sein. Lassen Sie es nie zu, dass die Batterie sich vollkommene entlädt. Wenn Sie das Fahrzeug während eines längeren Zeitraums nicht benutzen, laden Sie die Batterie vollkommen auf und unterbrechen Sie die Verbindung zum Fahrzeug und zum Stromnetz. Wiederholen Sie diesen Vorgang ca. alle 15 Tage. Sollte dies nicht erfolgen, könnte die Batterie unbrauchbar werden. Die Anschlussklemmen der Batterie dürfen keinen Kurzschluss erleiden. Der Anschluss der Batterien muss unter Beachtung der Polaritäten erfolgen. Wenn Sie äussere Brüche beobachten, benutzen Sie die Batterie nicht mehr und ersetzen Sie sie durch eine neue. Werfen Sie die alten oder beschädigten Batterien nicht in den Mülleimer. Sie müssen in den Sondercontainern entsorgt werden. Unter gar keinen Umständen dürfen die Batterien geöffnet werden. Sie enthalten eine elektrolytische Säure, die ätzend ist und sehr schädlich sein kann, wenn sie geschluckt wird oder in Kontakt mit der Haut gerät. Sie enthalten auch Blei, eine giftige Substanz. Bringen Sie die Batterie nicht in die Nähe von Hitze oder Feuer. Es können brennbare Gase entstehen und explodieren. Laden Sie die Batterie immer in gut belüfteten Bereichen und fern von Wärmequellen auf. Wenn die Batterie tropft, schützen Sie Augen und Hände. Vermeiden Sie den direkten Kontakt mit dem Elektrolyten. Geben Sie die Batterie in eine Plastiktüte und entsorgen Sie sie an einem sicheren Ort. Sollte der Elektrolyt in Kontakt mit der Haut oder Kleidung treten, waschen Sie diese mindestens 15 Minuten lang unter fließendem kaltem Wasser. Falls der Elektrolyt geschluckt worden ist, sind grosse Mengen kaltes Wasser zu trinken. Rufen Sie kein Erbrechen hervor. Befragen Sie sofort den Arzt.

KUNDENDIENST

Wenn das Fahrzeug nicht funktioniert, bringen Sie es nicht in das Geschäft zurück. Normalerweise kann dieses keine technischen Lösungen geben. Die Mehrzahl der Probleme können Sie selbst direkt und in Minutenschnelle mittels einer Kontrolle lösen. Wenn Sie Hilfe oder Ersatzteile benötigen, rufen Sie den Kundendienst an oder besuchen Sie unsere web-site. Jedes Ansuchen muss vom Kaufbeleg begleitet werden. Die Bestellnummern des Fahrzeugs und des betreffenden Teils sind erforderlich. Die Produkthaftung bei der Marke Feber ist in den folgenden Fällen nicht verbindlich: Nichtbefolgung der Anweisungen und Empfehlungen, die in diesem Handbuch erscheinen, nicht korrekte Benutzung des Produktes, nicht durch unseren technischen Service erfolgte technische Veränderungen, normaler Verschleiss der Bestandteile und ein Nichtfunktionieren der Batterie, da sich dies dadurch ergibt, dass die Wartungsanweisungen nicht befolgt wurden. Das hat auf die Rechte des Verbrauchers keinen Einfluss.

WARNUNG. Entsorgung elektronischer Apparate am Ende ihrer Nutzzeit.

 Das Symbol, welches auf dem Produkt oder der Verpackung erscheint, zeigt an, dass dieses Produkt nicht zusammen mit dem Hausmüll entsorgt werden darf. Es muss zu einem Recyclingpunkt für elektrische und elektronische Apparate gebracht werden. Die angemessene Entsorgung dieses Produktes abzusichern, bedeutet potentiellen negativen Konsequenzen für die Umwelt und die Gesundheit der Menschheit vorzubeugen. Das Recycling der Materialien hilft, die natürlichen Ressourcen zu schützen.

· NEDERLANDS

GEbruIKSAANWIJZINGEN, VERZORGING EN ONDERHOUD

 **WAARSCHUWING.** Het wordt uitsluitend gebruikt onder toezicht van een volwassene. Het uitpakken, de montage, de reiniging, het onderhoud, het laden, de vervanging van de accu en demontage dienen uitsluitend door volwassenen te worden uitgevoerd. Houd de zakken en ander verpakkingsmateriaal buiten bereik van kinderen, om verstikkingsgevaar of andere gevaren te vermijden. Niet gebruiken op de openbare weg. Niet gebruiken in zones die gevaar kunnen inhouden voor de bestuurder, voetgangers en huisdieren, zoals steile hellingen, trapjes, dicht bij rivieren, plassen, enz. De wagen niet met gewicht optillen, om de componenten niet te beschadigen. Het wordt aanbevolen niet te rijden in zacht zand, sneeuw, modder, vochtig gras of andere moeilijkje oppervlakken, dit kan de motor of de bedrading overbelasten. Het voertuig is voor deze gevallen uitgerust met een stroomonderbreker, die deze tijdelijk uitschakelt. Indien dit speelgoed batterijen bevat en deze uitgeput raken, dan moeten ze vervangen worden door batterijen van dezelfde soort. Gebruik alleen de aanbevolen batterijen of batterijen van hetzelfde type. Indien oplaadbare batterijen gebruikt worden, dienen deze buiten het apparaat door een volwassene te worden opgeladen. U dient het volgende na te leven: geen niet-oplaadbare batterijen herladen, geen verschillende soorten batterijen mengen, geen nieuwe en oude batterijen mengen, geen kortsluiting veroorzaken in de contacten van de batterijen, de batterijen plaatsen volgens de polariteit. Verwijder gebruikte batterijen en plaats ze in speciale containers. Er zijn veel verschillende batterijen op de markt, als u geen goed contact krijgt, verwijder ze en plaats ze opnieuw of, probeer een ander type. Gebruik uitsluitend de door de fabrikant gespecificeerde oplader.

REINIGING EN ONDERHOUD

Het voertuig reinigen met een vochtige doek. Geen schuurmiddelen of oplosmiddelen gebruiken. Zorgen dat het voertuig, de stekkers, motoren of batterijen niet nat worden. Het voertuig nooit met een tuinslang wassen. Regelmatige controles uitvoeren en het nodige onderhoud, dat zorgt dat de gevoeligste onderdelen zich in perfecte voorwaarden bevinden om ongevallen te vermijden (elektrische kabels, kabelisolatie, aansluitingen, motor, lader, wielen, stuurinrichting, stuur, lichaam, bevestigingen, enz.). Indien het speelgoed niet nagekeken wordt, kan het kantelen of een val veroorzaken. Een niet correcte montage van de vooraf genoemde componenten, kan gevaar inhouden. Indien u problemen waarneemt, deactiveer de wagen en vraag de componenten aan die u nodig heeft, aan de klantenservice van uw land. Gebruik enkel originele vervangingsonderdelen en componenten van het merk Feber. De batterijladers die gebruikt worden met het speelgoed moeten regelmatig nagekeken worden om beschadiging van de kabel, van de aansluiting, van de omhulling en andere delen op te sporen en in geval van deze schade dient het speelgoed niet te worden gebruikt met deze batterijlader tot deze gerepareerd is.

INHOUD EN MONTAGE

Controleer of alle onderdelen zich in de verpakking bevinden. Elk onderdeel heeft een code. Duid de referentie en de code van het onderdeel aan, om een onderdeel te bestellen. Volg de montagevolgorde en het laden van de batterij nauwkeurig op. Zorg dat alle schroeven, ringen, moeren en overige onderdelen afgesteld en stevig bevestigd zijn. Zo niet kan dit gevaar opleveren voor het kind. De lader is geen speelgoed. Deze dient nooit door

17