

Carga de la batería • Charging the battery • Charge de la batterie • Laden der Batterie • Opladen van de batterij • Carregamento da bateria • Carica della batteria • Opladning af batteriet • Laddning av batteriet • Lading av batteriet • Pariston lataaminen • Φορτίση της μπαταρίας • شحن البطارية

¡ADVERTENCIA! Realizar por un adulto
WARNING! This should be done by an adult
ATTENTION! A réaliser par un adulte
ACHTUNG! Dies ist von einem erwachsenen auszuführen
WAARSCHUWING! Uit te voeren door een volwassene
ATENÇÃO! A realizar por um adulto
AVVERTENZA! Deve essere fatto da un adulto
ADVARSEL! Bør udføres af en voksen person
VARNING! Ätt göras av en vuxen
ADVARSEL! Utføres av en voksen
VAROITUS! Kokoaminen jätettävä aikuisen tehtäväksi
ΠΡΟΕΙΔΟΠΟΙΗΣΗ! Να πραγματοποιείται από έναν ενήλικα.
 يقوم بالعمل شخص بالغ

• Por favor, siga estrictamente la secuencia de recarga de la batería.
 • Please follow carefully the instructions for re-charging the battery; failure to comply with this procedure will damage the battery. The battery is not covered under the warranty.
 • Veuillez suivre à la lettre scrupuleusement la procédure de rechargement de la batterie.
 • Bei der aufladung der batterie folgen sie bitte genauestens der reihenfolge.
 • Volg a.U.B. De oploadvolgorde van de batterij strikt op.
 • Por favor, siga atentamente a secuencia de recarga da bateria.
 • Per favore segua attentamente la sequenza della ricarica della batteria.
 • Følg instruktionerne for opladning af batteriet nøje.
 • Obs! Följ noggrant instruktionerna om laddning av batteriet.
 • Rekkefølgen for etterlading av batteriet må overholdes nøye.
 • Noudata tarkasti pariston lataustoimenpiteitä.
 • Παρακολουμe ακολούθηστε αυστηρά την σειρά ορθής επαναφορτίση της μπαταρίας.
 • يرجى اتباع تسلسل عملية إعادة شحن البطارية بدقة.

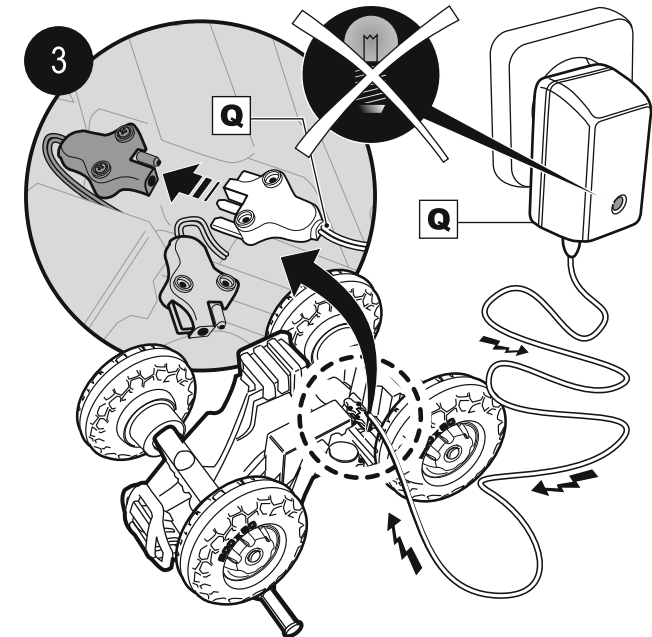
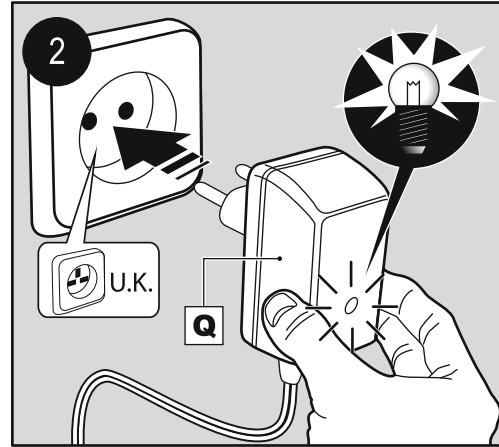
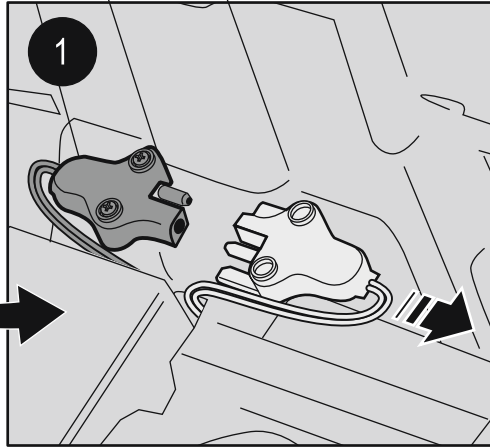
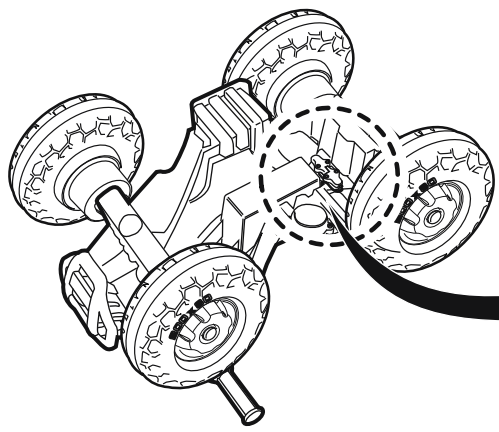

4

- El tiempo de duración de la recarga es (horas):
 • Recharging time is (hours):
 • La durée de la recharge est d'environ (heures):
 • O tempo de duração da recarga é (horas):
 • Die ladezeit ist von (stunden):
 • Oplad-tijd (uur):
 • Il tempo di durata della ricarica è (ore):
 • Czas ładowania wynosi (godz.):
 • Genopladningens varighed er (timer):
 • Uppladdningen av batteriet varar i (timmar):
 • Oppladingen varer (timer):
 • Uudelleenlatauksen kestoaika (tunteina) on:
 • Trvanlivost dobiti je (hodin):
 • Durata încărcării este de (ore):
 • Ο χρόνος για τη διάρκεια φόρτισης είναι (ώρες).
 • Cas trvania nabijania je (hodiny/hodin).
 • Продолжительность зарядки - (час(ов))
 • Akü şarj süresi (saat).
 • مدة مفعولية الشحن بالساعات:
 • Όταν η φωτεινή συσκευή προειδοποίησης ανάβει ξανά, η μπαταρία είναι φορτισμένη.
 • Keč sa rozsvieti kontrolka, batéria je nabitá.
 • Зарядка завершена, когда снова загорается световой индикатор.
 • Pilot ışığı tekrar yandığında, akü şarj olmuş demektir.
 • عندما تضئ الإشارة الضوئية من جديد تكون البطارية قد شحنت تماما.
- Cuando la luz del piloto se vuelve a encender, la batería estará cargada.
 • Once the battery has been charged, the charger light will turn on.
 • Une fois la batterie complètement chargée, le voyant lumineux se rallume automatiquement.
 • Quando a luz piloto se voltar a acender, a bateria estará cargada.
 • Wenn das signallicht wieder aufleuchtet ist die powtórné zaświecenie się kontrolki świetlnej oznacza, że akumulator został naładowany.
 • Wanneer het lichtje terug gaat branden, is de batterij volledig opgeladen.
 • Quando a spia si accende di nuovo, la batteria sarà carica.
 • Powtórné zaświecenie się kontrolki świetlnej oznacza, że akumulator został naładowany.
 • Når lampen lyser, er batteriet opladet.
 • När kontrollampen tänds igen är batteriet laddat.
 • Når kontrollampen tennes igjen, er batteriet ladet.
 • Kun merkivalvo syytty uudestaun, paristo on latautunut täyteen.
 • Když se kontrolka znovu rozsvítí, baterie je nabitá.
 • Atunci când beculuțul se aprinde din nou înseamnă că bateria este încărcată.

8-10
 (APPROX.)
 (تقريباً)

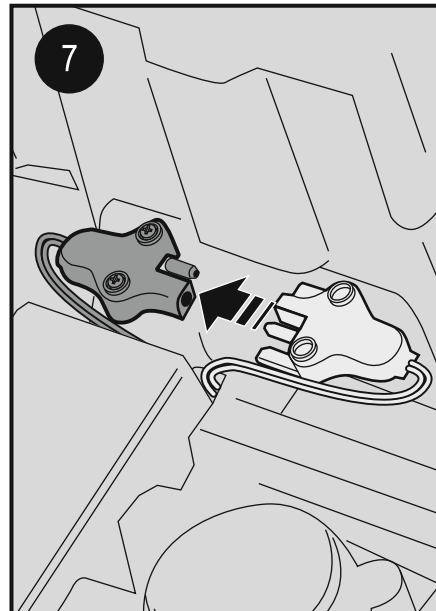
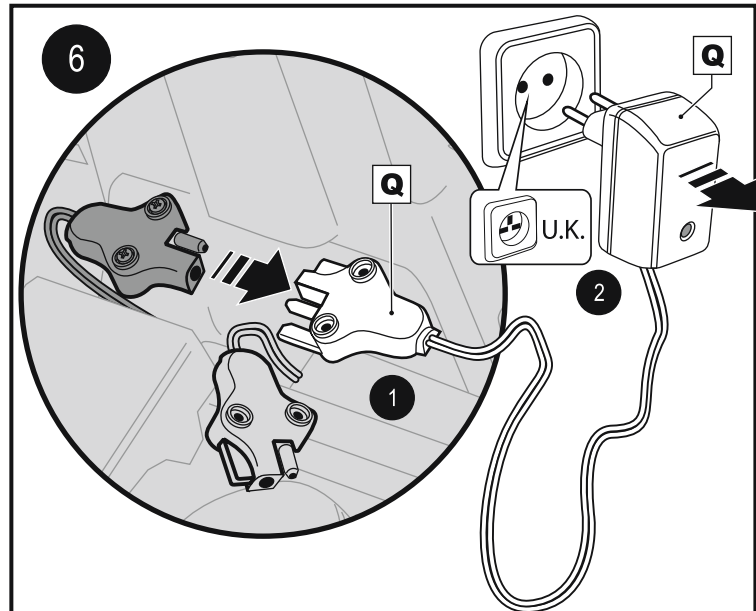
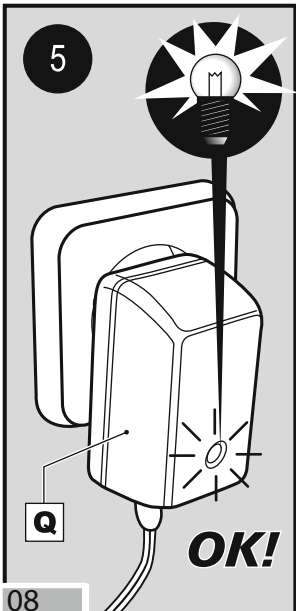

¡ADVERTENCIA! EDAD RECOMENDADA:
WARNING! RECOMMENDED AGE:
ATTENTION! ÂGE RECOMMANDÉ:
ATENÇÃO! IDADE RECOMENDADA:
ACHTUNG! EMPFOHLENES ALTER:
WAARSCHUWING! AAN TE BEVELEN LEEFTIJD:
AVVERTENZA! ETÀ RACCOMANDATA:
ADVARSEL! ANBEFALET ALDER:
VARNING! REKOMMENDERAD ÅLDER:
ADVARSEL! ANBEFALT ALDER:
VAROITUS! SUOSITELTU IKÄ:
UPOZORNĚNÍ! VĚK:
AVERTISMENT! VĀRSTĀ REKOMANDATĀ:
ΠΡΟΕΙΔΟΠΟΙΗΣΗ! ΠΡΟΤΕΙΝΟΜΕΝΗ ΗΛΙΚΙΑ:
UPOZORNENIE! ODPORUCANÝ VEK:
ВНИМАНИЕ! РЕКОМЕНДОВАННЫЙ ВОЗРАСТ:
UYARI! ÖNERİLEN YAŞ:
 خذیرا العمر الموصى به سنوات

1-3

TIEMPO DE JUEGO: RUNNING TIME:
DURÉE DE FONCTIONNEMENT: TEMPO DE JOGO:
SPIELZEIT: RIJDTIJ:
TEMPO DI GIOCO: CZAS ZABAWY:
SPILETTID: SPILLTID:
PELJAIKA: DOBA HRY:
DURATA JOCLULUI: ΔΙΑΡΚΕΙΑ ΖΩΗΣ ΠΑΙΧΝΙΔΙΟΥ:
CAS HRY: ΠΡΟΔΟΛΗΤΗΛΟΤΗΤΑ ΙΓΡΗΣ:
OYUN SÜRESİ: مدة اللعب: (تقريباً)

60'
 (APPROX.)
 (تقريباً)

¡ADVERTENCIA! NO DEBE UTILIZARSE POR NIÑOS MAYORES DE 36 MESES POR EL TAMAÑO DEL JUGUETE.
WARNING! DUE TO ITS SIZE, THIS TOY SHOULD NOT BE USED BY CHILDREN OVER 36 MONTHS.
ATTENTION! EN RAISON DE SES DIMENSIONS, CE JOUET NE DOIT PAS ÊTRE UTILISÉ PAR DES ENFANT DE PLUS DE 3 ANS.
ATENÇÃO! NÃO DEVE SER UTILIZADO POR CRIANÇAS MAIORES DE 36 MESES EM VIRTUDE DO TAMANHO DO BRINQUEDO.
ACHTUNG! DAF WEGEN DER GRÖSSE DES SPIELZEUGS NICHT VON KINDERN ÜBER 36 MONATEN VERWENDET WERDEN!
WAARSCHUWING! NIET GESCHIKT VOOR KINDEREN OUDER DAN 36 MAANDEN VANWEGE DE AFMETINGEN VAN HET SPEELGOED.
AVVERTENZA! A CAUSA DELLE DIMENSIONI DEL GIOCATTOLO, NON DEVE ESSERE UTILIZZATO DA BAMBINI DI PIÙ DI 36 MESI.
OSTRZEZENIE! ZE WZGLEDU NA JEJ WIELKOŚĆ, ZABAWKA PRZEZNACZONA JEST DLA DZIECI W WIEKU PONIŻEJ 36 MIESIĘCY.
ADVARSEL! BØRN ÆLDRE END 36 MÅNEDER BØR IKKE BRUGE LEGETØJET PÅ GRUND AF DETS STØRRELSE.
VARNING! PÅ GRUND AV LEKSakens STORLEK BØR DEN INTE ANVÄNDAS AV BARN ÖVER 3 ÅR.
ADVARSEL! BØR IKKE BRUKES AV BARN PÅ ÖVER 36 MÅNEDER GRUNNET LEKENS STØRRELSE.
VAROITUS! YLI 3 VUOTIAITTEN LASTEN EI PIDÄ KÄYTTÄÄ LELUJA SEN KOON TAKIA.
UPOZORNĚNÍ! Z DŮVODU VELIKOSTI HRÁČKA NENÍ URČENA PRO DĚTI STARŠÍ 3 LET.
AVERTISMENT! A NU SE FOLOSI DE CĂTRE COPII CU VÂRSTE PESTE 36 DE LUNI DATORITĂ MĂRIMII JUCĂRIEI.
ΠΡΟΕΙΔΟΠΟΙΗΣΗ! ΔΕΝ ΠΡΕΠΕΙ ΝΑ ΧΡΗΣΙΜΟΠΟΙΕΙΤΑΙ ΑΠΟ ΠΑΙΔΙΑ ΑΝΩ ΤΩΝ 36 ΜΗΝΩΝ, ΛΟΓΩ ΤΟΥ ΜΕΓΕΘΟΥΣ ΤΟΥ ΠΑΙΧΝΙΔΙΟΥ.
UPOZORNENIE! Z DŮVODU VEKOSTI HRÁCKY JU NESMŮ POUŽÍVAT DĚTI STARŠIE AKO 36 MESIACOV.
ВНИМАНИЕ! НЕ ПРЕДНАЗНАЧЕНО ДЛЯ ИСПОЛЬЗОВАНИЯ ДЕТЬМИ СТАРШЕ 36 МЕСЯЦЕВ ВВИДУ РАЗМЕРОВ ИГРУШКИ.
UYARI! OYUNCAK, BOYUTLARI 36 AYLIKTAŖN BÜYÜK ÇOCUKLAR TARAFINDAN KULLANILMAMALDIR.
 خذیرا يجب عدم استعماله من قبل الاطفال الذين يزيد عمرهم عن 36 شهرا، نظرا لحجم اللعبة.

¡ADVERTENCIA! PESO MÁXIMO RECOMENDADO:
WARNING! RECOMMENDED MAXIMUM WEIGHT:
ATTENTION! POIDS MAX. RECOMMANDÉ:
ATENÇÃO! PESO MÁXIMO RECOMENDADO:
ACHTUNG! EMPFOHLENES GEWICHT:
WAARSCHUWING! MAXIMUM AANBEVOLEN GEWICHT:
AVVERTENZA! PESO MASSIMO RACCOMANDATO:
OSTRZEZENIE! MAKSYMALNA ZALECANA WAGA:
ADVARSEL! MAKSIMUM ANBEFALET VÆGT:
VARNING! HÖGST REKOMMENDERAD VIKT:
ADVARSEL! VEILEDENDE MAKSIMUMSVEKT:
VAROITUS! SUOSITELTU ENIMMÄISPAINO:
UPOZORNĚNÍ! MAXIMÁLNÍ DOPORUČENÁ HMOTNOST:
AVERTISMENT! GREUTATE MAXIMĂ RECOMANDATĂ:
ΠΡΟΕΙΔΟΠΟΙΗΣΗ! ΜΕΓΙΣΤΟ ΠΡΟΤΕΙΝΟΜΕΝΟ ΒΑΡΟΣ:
UPOZORNENIE! MAXIMÁLNA ODPORUCANÁ HMOTNOST:
ВНИМАНИЕ! МАКСИМАЛЬНЫЙ РЕКОМЕНДОВАННЫЙ ВЕС:
UYARI! ÖNERİLEN AZAMI AĞIRLIK:
 خذیرا النقل الأقصى الموصى به

20 kg
44 lb

FEBER es una marca propiedad de:
 FEBER is a trademark of:
 FEBER est une marque déposée appartenant à:
 A FEBER é uma marca proprietária de:
 Die Marke FEBER ist Eigentum von:
 Het merk FEBER is eigendom van:
 FEBER é uma marca proprietária de:
 FEBER jest znakiem towarowym należącem do:
 FEBER er et registreret varemærke fra:
 FEBER är ett märke som tillhör:
 FEBER er et merke som tilhører:
 FEBER-tuotemerkkin omistaa:
 FEBER je značkou ve vlastnictví společnosti:
 FEBER este o marcă proprietate:
 Η FEBER είναι μια μάρκα ιδιοκτησίας της:
 FEBER je ochranná známka spoločnosti:
 Владелец торговой марки FEBER является компания:
 FEBER, FAMOSA'ya ait bir markadır.
 "فیبیر" علامه تجارتيه مجموعة "فاموسا"

FAMOSA
 Fabricas Agrupadas de Mufecas de Onil, S.A.
 Edificio FAMOSA
 Poligono Industrial "Las Alaiayas"
 C/ Del Franco S/N
 03114 Alicante - España

FABRICADO EN ESPAÑA
 MADE IN SPAIN
 FABRIQUÉ EN ESPAGNE
 FABRICADO EM ESPANHA
 HERGESTELLT IN SPANIEN
 WERD IN SPANJE GEFABRICIEER
 FABRICATA IN ESPAGNA
 WYPRODUKOWANO W HISZPANII
 FREMSTILLET I SPANIEN
 TILLVERKAD I SPANIEN
 PRODUSERET I SPANIA
 VALMISTETU ESPANJASSA
 VYROBENO VE SPANĚLSKU
 FABRICAT IN SPANIA
 KATAKEUZETAI ETHEN ISPANIA
 VYROBENÉ V SPANIELSKU
 СДЕЛАНО В ИСПАНИИ
 ISPANIYA ÜRETILMIŞTİR
 صنع في اسبانيا

CONTENIDO • CONTENTS • CONȚENU • CONTEÚDO • INHALT • INHOUD • CONTENUTO • ZAWARTOŚĆ OPRAKOWANIA • INDHOLD • INNEHÅLL • INNHOLD • SISÄLTÖ • OBSAH • CONTINUT • ΠΕΡΙΕΧΟΜΕΝΑ • OBSAH • СОДЕРЖИМОЕ КОРОБКИ • İÇERİK • المحتوی

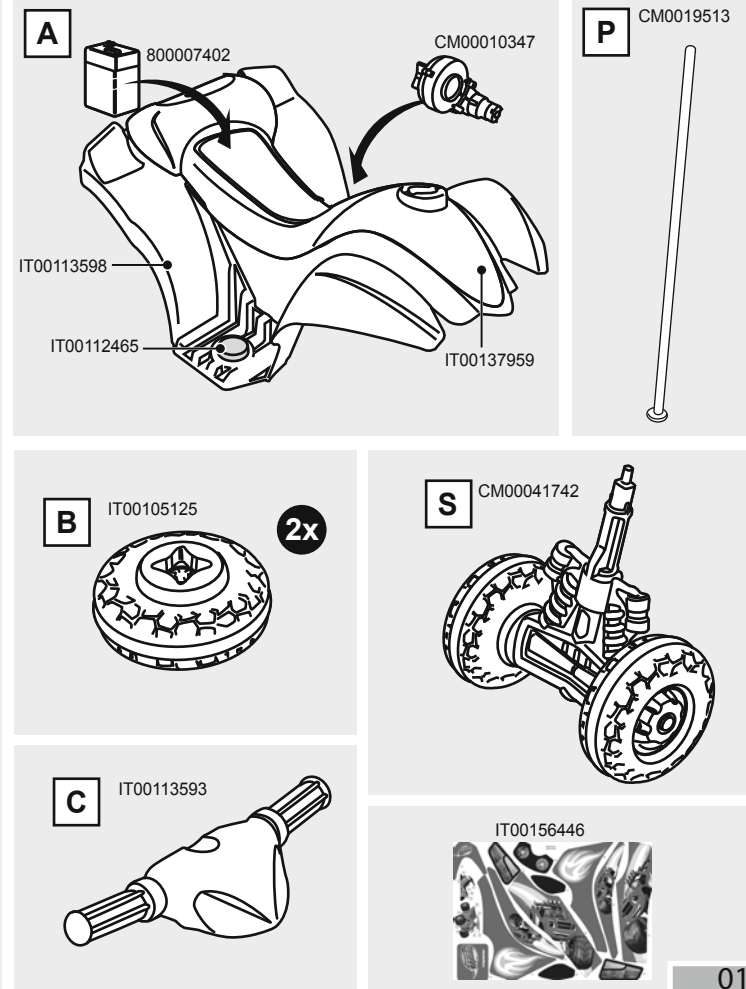
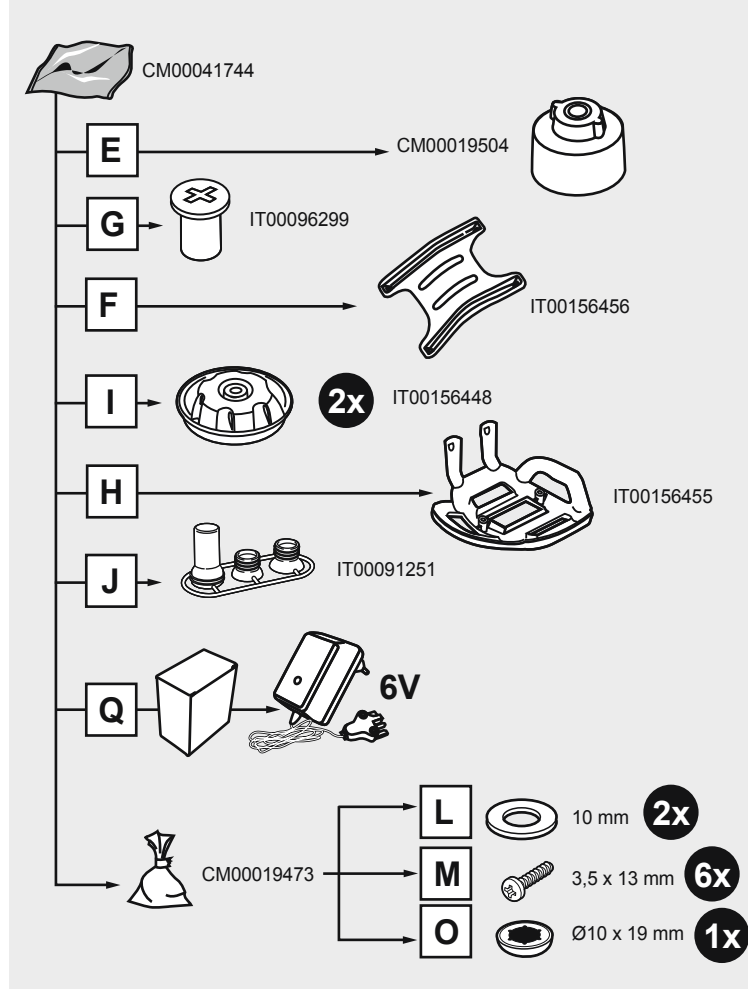

MONTAJE • ASSEMBLY • ASSEMBLAGE • MONTAGEM • BEDIENUNGSANLEITUNG • MONTAGE • MONTAGGIO • MONTÁŽU • MONTERING
 • MONTAGE • MONTERING • KOKOONPANO • MONTÁŽI • MONTARE • ΣΥΝΑΡΜΟΛΟΓΗΣΗ • NÁVOD NA MONTÁŽ • ИНСТРУКЦИИ ПО
 СБОРКЕ • MONTAJ KILAVUZU • التركيب



¡ADVERTENCIA! Realizar por un adulto
WARNING! This should be done by an adult
ATTENTION! A réaliser par un adulte
ATENÇÃO! A realizar por um adulto
ACHTUNG! Dies ist von einem erwachsenen auszuführen
WAARSCHUWING! Uit te voeren door een volwassene
AVVERTENZA! Deve essere fatto da un adulto
OSTRZEŻENIE! Do wykonania przez osobę dorosłą.
ADVARSEL! Bør udføres af en voksen person
VARNING! Att göras av en vuxen
ADVARSEL! Utføres av en voksen

VAROITUS! Kokoaminen jätettävä aikuisen tehtäväksi
POZOR! Provede dospělá osoba.
ATENȚIE! A se efectua de către un adult.
ΠΡΟΕΙΔΟΠΟΙΗΣΗ! Να πραγματοποιηθεί από έναν ενήλικα.
UPOZORNENIE! Úkon môže vykonať len dospělá osoba.
ВНИМАНИЕ! Данную операцию должен выполнять взрослый.
UYARI! Bir yetişkin tarafından gerçekleştirilmelidir.
 يقوم بالعمل شخص بالغ

•Herramientas no incluidas.
 •Tools not included.
 •Outils non inclus.
 •Ferramentas não incluídas.
 •Werkzeug nicht inbegriffen.
 •Gereedschap niet bijgesloten.
 •Attrezzi non inclusi.
 •Narzędzie nie załączone
 •Værktøj medfølger ikke.
 •Verktøy medfølger inte.

•Verktøyet ikke inkludert.
 •Ei sisällä työkalua.
 •Neobsahuje nářadí
 •Instrument neinclus
 •Δεν περιλαμβάνονται τα εργαλεία.
 •Ναράδιε nie súčasťou balenia.
 •Инструменты не входят в комплект.
 •Aletler dahil değildir.
 لم يتم تضمين أداة

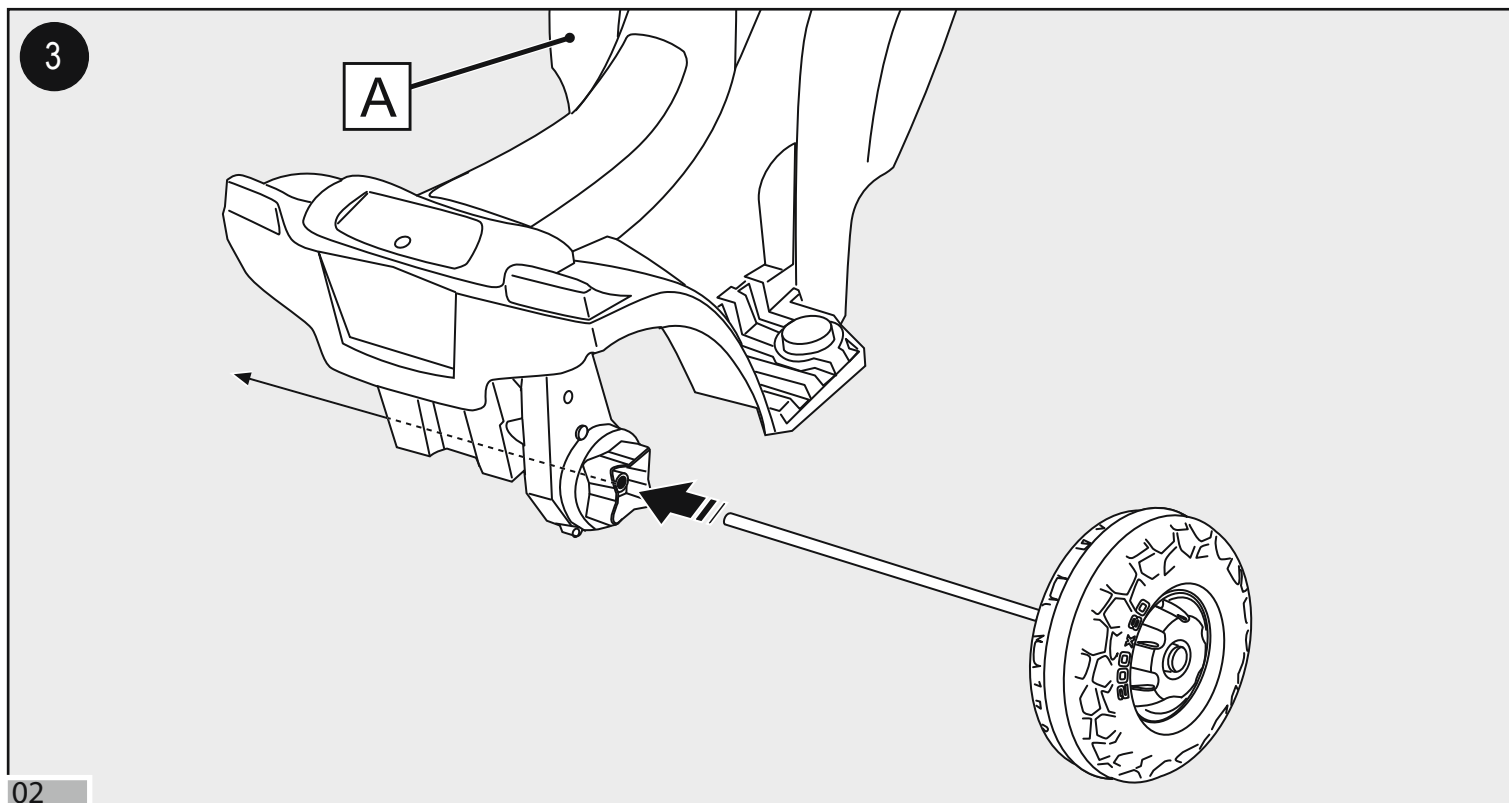
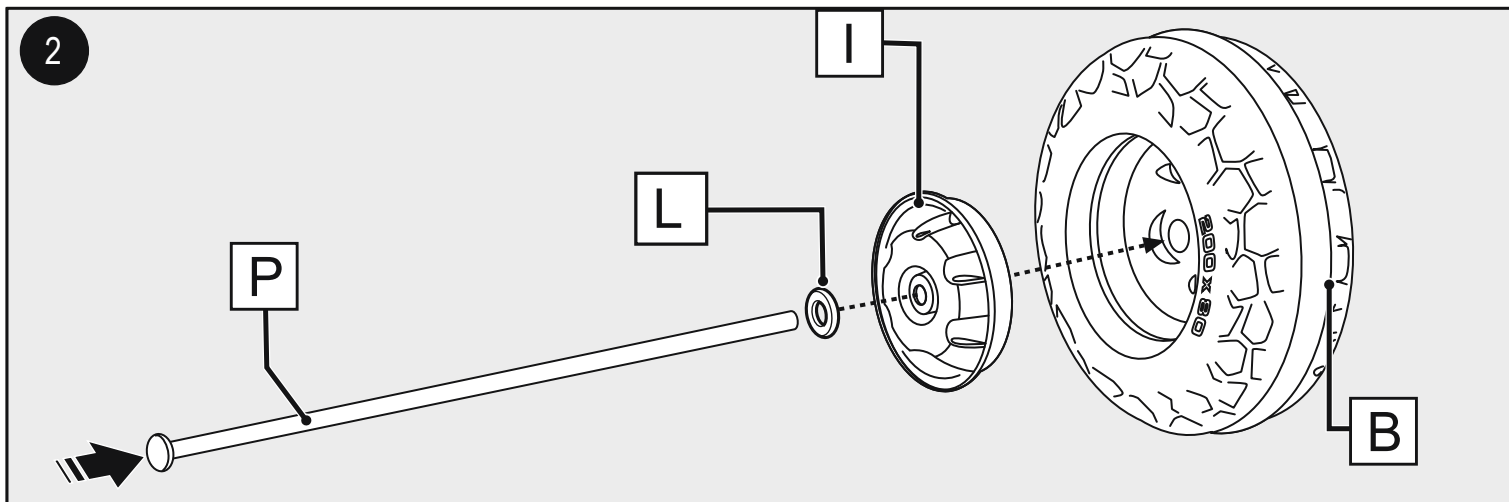
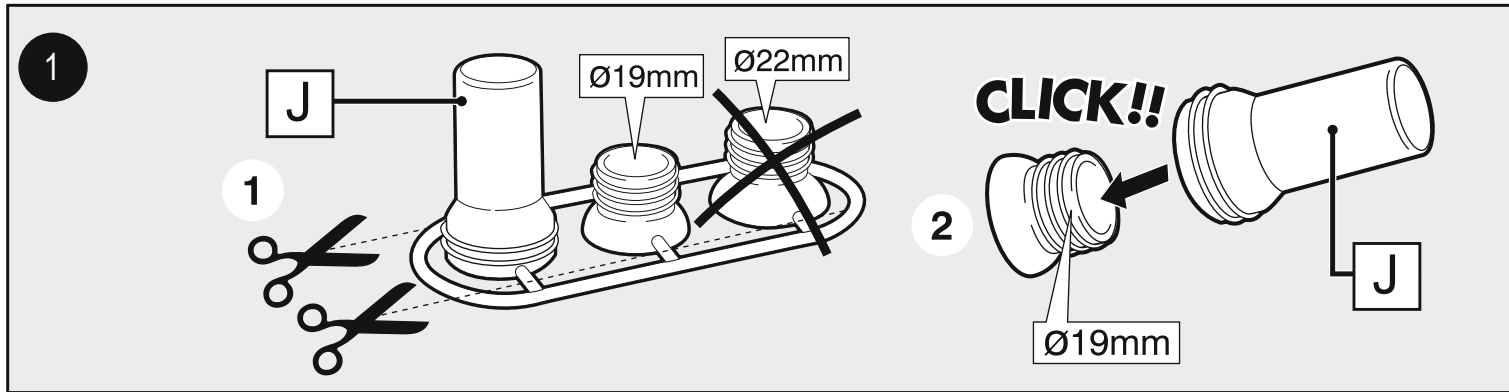
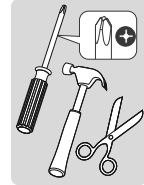

• Sustitución de la batería usada • Replacing a used battery • Remplacement de la batterie usée • Substituição da bateria usada •
 Auswechseln der gebrauchten Batterie • Vervanging van de gebruikte batterij • Sostituzione della batteria scarica • Wymiana zużytego
 akumulatora • Udkiftning af brugt batteri • Byte avförbrukat batteri • Bytning av brukat batteri • Käytetty pariston vaihtaminen • Výměna
 použité baterie • Înlocuirea bateriei folosite • Αντικατάσταση της μπαταρίας • Výměna batérie • ЗАМЕНА АККУМУЛЯТОРА
 • Akünün değiştirilmesi • استبدال البطارية



¡ADVERTENCIA! Realizar por un adulto
WARNING! THIS SHOULD BE DONE BY AN ADULT.
ATTENTION! A RÉALISER PAR UN ADULTE.
ATENÇÃO! A realizar por um adulto.
ACHTUNG! Dies ist von einem erwachsenen auszuführen.
WAARSCHUWING! UIT TE VOEREN DOOR EEN VOLWASSENE.
AVVERTENZA! DEVE ESSERE FATTO DA UN ADULTO.
OSTRZEŻENIE! Do wykonania przez osobę dorosłą.
ADVARSEL! BØR UDFØRES AF EN VØLSEN PERSON.
ADVARSEL! KORTSLUT IKKE BATTERIET.

VARNING! ATT GÖRAS AV EN VUXEN.
VARNING! KORTSLUT INTE BATTERIET.
ADVARSEL! UTFØRES AV EN VOKSEN.
POZOR! KOKOONMINEN JÄTETTÄVÄ AIKUISEN TEHTÄVÄSI.
POZOR! Provede dospělá osoba.
ATENȚIE! A se efectua de către un adult.
ΠΡΟΕΙΔΟΠΟΙΗΣΗ! Να πραγματοποιηθεί από έναν ενήλικα.
UPOZORNENIE! Úkon môže vykonať len dospělá osoba.
ВНИМАНИЕ! Данную операцию должен выполнять взрослый.
UYARI! Bir yetişkin tarafından gerçekleştirilmelidir.
 يقوم بالعمل شخص بالغ

